

CR6CX 系列收銀機

使用說明書



廈門頂尖電子有限公司

地址：中國福建廈門火炬園光廈樓

電話：0592-5710085 傳真：0592-5710029

售後電話：0592-5710019

網址：www.aclas.tw 郵箱：pt@aclas.com

使用注意事項

在使用本產品過程中，請遵守下列安全規程，以免發生人身傷害或設備損壞。

- 在給本產品通電之前，請務必確認您所提供的電源，能夠滿足本產品的電源的要求（例如電壓、頻率）；請務必確認您所用的電源插座的接地端子已經可靠接地。
- 請務必僅使用本公司提供的電源線和適配器，使用其它適配器十分危險。
- 在將產品連接到電源前，確保電壓與電源的技術規格符合印表機的要求。使用不適當的電源可能會嚴重地損壞產品。
- 雷電可能會對本產品甚至您的人身安全造成傷害，因此在雷雨天氣請拔掉網線、電源線等與外界連接的導電體。
- 在沒有切斷系統電源的情況下，請不要插拔任何部件及連線（USB 設備除外）。
- 非專業者或非授權人員，請勿隨意開啓產品的外殼。
- 請使用軟體或系統的關機方法，勿直接拔掉插頭或關閉電源，否則將影響機器的正常使用。
- 為避免高低電壓對機器產生損壞，請在關機後拔掉插頭或關閉排插電源。
- 請勿使用破損的電源線或電源插頭或鬆動的電源插座，否則可能導致觸電或起火。
- 請勿用濕手插拔電源插頭，否則可能導致觸電。
- 請勿將多台電子設備的電源插頭連接到一個牆壁插座上，否則可能會因為牆壁插座過熱引起火災。
- 請插緊電源插頭，否則可能導致起火。
- 切勿過度彎折或纏繞電源線並避免在電源線上放置重物，否則可能會因為電源線破損，導致觸電引起火災。
- 使本產品和電源線遠離加熱器，否則可能導致觸電或起火。
- 如果電源線的插腳或牆壁插座積塵，請用幹布擦拭乾淨。
- 產品在運行時請勿斷開電源線，否則可能損壞本產品。
- 在從牆壁插座上拔下電源插頭時，請確保抓住電源插頭將插頭拔下，切勿抓住電源線拔插頭。
- 切勿自行拆卸、修理或改裝本產品，如需維修，請聯繫服務中心。如果使用了非指定的配件，產品可能會出現故障及其它問題，則不屬於保修範圍。
- 請勿在產品上扔放任何物品或撞擊本產品。
- 搬運本產品時不要使產品墜落，否則可能會導致產品故障或人身傷害。
- 請輕拿輕放本產品，否則可能會導致產品故障或人身傷害。
- 不要將水或者其他物品倒進設備中。如果發生此類事件，請立即關閉電源、拔下電源插頭，並與服務中心聯繫。否則可能導致觸電或起火。
- 如果產品發出異常聲響、散發焦味或冒煙，請立即關閉電源、拔下電源插頭，並與服務中心聯繫。否則可能導致觸電或起火。
- 請勿允許兒童攀爬本產品，否則產品可能會墜落，導致人身傷害。
- 請勿在本產品周圍使用或放置易燃噴劑或物品，否則可能導致爆炸或起火。
- 請使用優質光滑熱敏紙，否則會導致熱敏頭印字不清晰及損壞（推薦使用 DJ03、王子 0J1、PD-160R 等熱敏打印紙）。

目 錄

1. 概述	1
1.1. 說明.....	1
1.2. 產品特性.....	1
1.3. 參數及規格.....	2
1.4. 外型尺寸.....	3
1.5. 通訊介面圖.....	3
1.6. 配件.....	4
1.7. 程式升級.....	4
2. 安裝	5
2.1. 收據紙的更換安裝.....	5
2.2. 蓄電池安裝.....	6
2.3. 餐飲系統拓撲圖.....	7
3. 開關機	8
4. 按鍵	9
4.1. 按鍵佈局.....	9
4.2. 更改零售版按鍵.....	10
4.3. 按鍵拆裝說明.....	14
4.3.1. 按鍵拆卸說明.....	14
4.3.2. 按鍵組裝說明.....	16
4.4. 按鍵功能說明.....	20
4.5. 熱鍵區域鍵盤圖.....	22
5. 主菜單簡介	23
5.1. 收銀員登入.....	23
5.2. 收銀員登出.....	23
5.3. 收銀員管理.....	23
5.4. 列印報表.....	24
5.5. 清報表.....	26
5.6. 設置.....	27
5.7. 系統設置.....	27
5.8. 工廠測試.....	27
5.9. 顯示系統資訊.....	27
5.10. 睡眠.....	27
5.11. 關機.....	27
6. 收銀操作	28
6.1. 收據格式.....	28
6.2. 顯示時間、電壓.....	30
6.3. 快速設置單品.....	30
6.4. 單品按條碼銷售.....	30
6.5. 打折-%、減價、加成+%、加價的操作.....	31
6.6. 單品關聯打折.....	32
6.7. 本項取消、隔項取消、收據作廢.....	33
6.8. 會員卡交易.....	34
6.9. 掛單、取單、結帳.....	35
6.10. 付款方式.....	37
6.11. 非交易收入與非交易支出.....	38
6.12. 記錄促銷員銷售.....	38
6.13. 退貨操作.....	39
6.14. 不開桌外賣訂餐.....	39
6.15. 開桌訂餐（餐飲版）.....	41
6.16. 退菜（餐飲版）.....	42
6.17. 併入桌與並出桌（餐飲版）.....	43
6.18. 帳單查詢（餐飲版）.....	44

6.19.	分開付款 (餐飲版)	44
6.20.	單品備註操作 (餐飲版)	45
6.21.	[餐飲功能鍵]功能表操作 (餐飲版)	46
6.21.1.	外送	46
6.21.2.	就餐人數	46
6.21.3.	促銷員	46
6.21.4.	套餐	46
6.21.5.	分開結帳	46
6.21.6.	列印帳單	46
6.21.7.	開桌	46
6.21.8.	並桌/換桌	46
6.21.9.	取消桌	47
6.22.	[功能設定]鍵功能表操作 (零售版)	47
6.22.1.	部門	47
6.22.2.	單品	47
6.22.3.	熱鍵設定	47
6.22.4.	啓用收銀機默認設定	47
7.	設置	48
7.1.	基礎設置	48
7.1.1.	部門	48
7.1.2.	單品	49
7.1.3.	刪除個別單品	49
7.1.4.	清除所有單品資料	49
7.1.5.	單品庫存	49
7.1.6.	熱鍵設定	50
7.1.7.	套餐 (餐飲版)	50
7.1.8.	套餐銷售要列印明細? (餐飲版)	51
7.2.	收銀操作管理	51
7.3.	銷售打折設置	52
7.3.1.	加成率	52
7.3.2.	折扣率	52
7.3.3.	允許單品手動打折?	52
7.3.4.	允許小計打折?	52
7.3.5.	允許數量打折?	52
7.3.6.	使用總價打折?	52
7.3.7.	允許單品關聯打折?	52
7.3.8.	小計打折後可銷售?	52
7.3.9.	小計打折分攤到單品?	53
7.4.	付款方式	53
7.4.1.	付款方式	53
7.4.2.	允許用 M1 卡餘額付款?	53
7.4.3.	允許刷卡找錢?	53
7.4.4.	退貨時對客戶全部使用現金?	53
7.4.5.	使用抵用券/限定付款方式	53
7.4.6.	正常銷售允許現金付款?	53
7.5.	密碼安全設定	53
7.5.1.	管理員及密碼設定	53
7.5.2.	作廢收據要密碼?	55
7.5.3.	立即取消要密碼?	55
7.5.4.	單品手動打折要密碼?	55
7.5.5.	小計手動打折要密碼	55
7.5.6.	快速錄入基本資料時需要密碼	55
7.5.7.	退貨要密碼	55
7.5.8.	隔項取消密碼	55

7.6.	收據設置.....	55
7.6.1.	打印頭 LOGO?	55
7.6.2.	列印尾 LOGO?	55
7.6.3.	列印頭信息	55
7.6.4.	打印頭尾信息?.....	55
7.6.5.	設置收據格式	55
7.6.6.	在收據上的列印流水號?.....	56
7.6.7.	在收據上列印序號?.....	56
7.6.8.	在收據上列印日期?.....	56
7.6.9.	在收據上列印時間?.....	56
7.6.10.	列印就餐順序號? (餐飲版)	56
7.6.11.	在收據上列印“外送”標識?.....	56
7.6.12.	列印會員積分?.....	56
7.6.13.	列印 MC 及 IP 號.....	56
7.6.14.	按現金鍵重新列印收據?.....	56
7.6.15.	設定可重列印收據次數	56
7.6.16.	複印時數量為 0 的品項也列印?.....	56
7.6.17.	登入登出列印票據?.....	57
7.6.18.	取消商品列印刪除線?	57
7.6.19.	列印掛單收據?.....	57
7.6.20.	列印銷售收據?.....	57
7.6.21.	列印非銷售收據?.....	57
7.6.22.	列印報表?.....	57
7.6.23.	打印帳單?	57
7.6.24.	列印條碼?.....	57
7.6.25.	掛單收據全部列印?.....	57
7.6.26.	列印所有取消收據?	57
7.6.27.	收據上僅列印銷售價?.....	57
7.6.28.	列印總和條碼?	58
7.6.29.	字體設置	58
7.6.29.1.	列印濃度	58
7.6.29.2.	列印字體拉長倍數	58
7.6.29.3.	設定收據時間列印拉長倍數	58
7.6.29.4.	序號資訊字體加大?.....	58
7.6.29.5.	支付方式字體放大?.....	58
7.6.29.6.	收據商品名稱字體放大?	58
7.7.	會員及會員卡設置.....	58
7.7.1.	會員卡格式	58
7.7.2.	採用多級別會員卡?.....	58
7.7.3.	會員卡積分記在本機?.....	58
7.7.4.	讀卡時檢查會員卡有效區間?.....	58
7.7.5.	允許手動輸入會員卡?.....	58
7.7.6.	促銷商品參于會員積分?.....	59
7.7.7.	積分兌換時從 PC 下載積分?.....	59
7.8.	設置備註 (餐飲版)	59
7.8.1.	設置單品備註	59
7.8.2.	列印單品備註?.....	59
7.9.	設置清報表選項.....	59
7.10.	設置報表列印選項.....	59
7.10.1.	列印毛利金額?.....	59
7.10.2.	列印單品報表時列印庫存量?.....	59
7.11.	收據查詢.....	60
7.11.1.	按流水號查詢收據	60
7.11.2.	按序號查詢收據	60

7.11.3.	按 Z1 查詢日報表.....	60
7.11.4.	列印單品資料.....	60
7.12.	條碼設置.....	60
7.13.	其它.....	61
7.13.1.	設置外幣.....	61
7.13.2.	四捨五入設定.....	61
7.13.3.	設置抵用券發行比率.....	62
7.13.4.	市電脫落時警告?.....	62
7.13.5.	LCD 對比度.....	62
7.13.6.	LCD 更新.....	62
7.13.7.	按鍵速度.....	62
7.13.8.	使用大娘水餃專用銷售方式?.....	62
7.13.9.	設置大娘水餃打折參數.....	62
8.	系統設置.....	63
8.1.	轉為訓練模式.....	63
8.2.	資料上傳相關設置.....	63
8.3.	清除銷售資料設置.....	63
8.4.	設置本國貨幣符號.....	64
8.5.	設置收據類型.....	64
8.6.	修改日期時間.....	64
8.7.	設置時間差報警值.....	64
8.8.	網路設置.....	64
8.8.1.	切換網路類型.....	64
8.8.2.	IP 相關設置.....	65
8.8.3.	設置 ADSL 用戶名及密碼.....	65
8.8.4.	設置主機 IP 號.....	65
8.8.5.	Web Server 設定.....	65
8.8.5.1.	使用服務器 1?.....	66
8.8.5.2.	服務器 1 IP 相關設定.....	66
8.8.5.3.	Web Server 1.....	66
8.8.5.4.	稅控服務器 IP 相關設定.....	66
8.8.5.5.	雲電子稅控 Web Server 2.....	66
8.9.	資料整理.....	67
8.10.	外接設備設置.....	67
8.10.1.	RS232 串口設備設定.....	67
8.10.2.	設置電子秤類型.....	67
8.10.3.	設置廚房印表機 (餐飲版本).....	67
8.10.4.	發票印表機.....	68
8.10.5.	M1 卡設定.....	68
8.10.6.	DONGLE 設置.....	69
8.10.7.	叫號領餐系統.....	69
8.11.	稅控功能設置.....	69
8.11.1.	稅率.....	69
8.11.2.	設定營業資訊.....	69
8.11.3.	店內機器號.....	69
8.11.4.	核准信息.....	69
8.11.5.	營業者統編.....	70
8.11.6.	小票上列印稅率?.....	70
9.	[其他功能]鍵的操作.....	71
9.1.	通訊功能.....	71
9.2.	台灣雲電子發票系統.....	71
9.3.	查看發票資訊.....	72
9.4.	買方人訊息.....	72
9.5.	載具.....	72

9.6.	發票號設置.....	72
9.7.	字母搜索單品.....	72
9.8.	M1 卡.....	72
9.8.1.	卡查詢.....	72
9.8.2.	卡充值.....	73
9.9.	價格查詢.....	73
9.10.	鎖鍵盤.....	73
9.11.	非交易支出.....	73
9.12.	就餐人數（餐飲版）.....	73
9.13.	會員積分查詢.....	73
9.14.	外送.....	73
9.15.	重新設定序號.....	73
9.16.	進銷存.....	73
9.17.	網路測試（網路版）.....	73
9.18.	考勤.....	74
9.19.	臨時訓練模式.....	74
9.20.	通過 U 盤讀寫資料.....	74
9.21.	啓用收銀機默認設定.....	74
9.22.	清除銷售資料.....	74
10.	PC 管理軟體使用說明.....	75
10.1.	連接收銀機和電腦通訊介面.....	75
10.2.	登錄 PC 管理軟體與選擇機型.....	75
10.3.	埠設置.....	77
10.4.	通訊測試.....	78
10.5.	建立單品資料.....	79
10.6.	單品熱鍵資料設置.....	81
10.7.	參數設定.....	87
10.8.	收銀員資料.....	90
10.9.	商品類別會員扣率表.....	91
10.10.	商品類別關係表.....	91
10.11.	商品打折排程表.....	92
10.12.	數量打折排程表.....	92
10.13.	部門資料.....	93
10.14.	套餐資料（餐飲版）.....	94
10.15.	下載分店相關資料（單機版）.....	94
10.16.	管理員資料.....	94
10.17.	會員卡積分.....	94
10.18.	單品關聯打折表.....	95
10.19.	桌號定義（餐飲版）.....	95
10.20.	無線 IC 卡（M1 卡）.....	96
10.21.	會員積分兌換資訊表.....	96
10.22.	商品類別銷售關係表.....	96
10.23.	單筆限量銷售.....	97
10.24.	多階換購.....	97
10.25.	禁止銷售的單品.....	98
10.26.	有效會員卡號.....	98
10.27.	門店資訊設置.....	99
10.28.	報表與報表查詢.....	99
10.28.1.	單品數據.....	100
10.28.2.	部門資料.....	100
10.28.3.	讀單品區間報表.....	100
10.28.4.	清單品區間報表.....	100
10.28.5.	讀日銷售報表.....	100
10.28.6.	清日銷售報表.....	101

10.28.7.	讀區間報表（單機版）	101
10.28.8.	清區間報表（單機版）	102
10.28.9.	時段報表	102
10.28.10.	促銷員報表	102
10.28.11.	讀桌賬報表（餐飲版）	103
10.28.12.	清桌賬報表（餐飲版）	103
10.28.13.	交易明細報表	103
10.28.14.	交易明細按流水號查詢	104
10.28.15.	毛利報表	104
10.28.16.	會員卡積分報表	104
10.28.17.	桌號定義資料（餐飲版）	104
10.28.18.	單品退貨報表	104
10.28.19.	考勤記錄報表	104
10.28.20.	按日銷售匯總報表	104
10.28.21.	任務日誌報表	105
10.29.	通訊	105
10.29.1.	如何編輯頭、尾 Logo?	105
10.29.2.	數據下載	106
10.29.3.	更新程式	107
10.29.4.	數據上載	108
10.29.5.	任務列表	108
10.29.6.	下載首席資料	109
10.29.7.	最後通訊狀態統計	109
10.30.	系統設置	110
10.30.1.	選項	110
10.30.2.	用戶管理	113
10.30.3.	報表清單檔重建	113
10.30.4.	收銀機型號設置	114
10.30.5.	後臺管理選擇	114
11.	附錄一——輸入法使用說明	115
12.	附錄二——PS/2 鍵值與收銀機鍵值對應表	116
13.	附錄三——條碼類型列表	117
14.	附錄四——功能導航表	120
15.	附錄五——收銀機專業術語名詞解釋	127

首先，感謝您選用頂尖收銀設備，希望我司產品能使您滿意。

您所購買的 CR6CX 機器我可以餐飲業態鍵盤及軟體出廠，同時提供零售業態按鍵及軟體，如果您將收銀機用於便利店、超市等零售業態，需替換四個零售版按鍵，並下載零售版程式軟體。請仔細閱讀以下章節進行餐飲版本與零售版本的切換使用。

1. 概述

1.1. 說明

1. CR6CX 系列收銀機程式有兩種版本，分別為**餐飲網路版**、**零售網路版**。網路版必須通過 PC 管理軟體管理報表、庫存等資料，餐飲版有餐飲業銷售功能，零售版有一般商場銷售功能。使用者可根據實際需要通過 PC 管理軟體下載程式。
2. 因程式升級造成本手冊與收銀機功能不符時，可從本公司網站 <http://www.aclas.tw/> 下載最新的說明書。

1.2. 產品特性

獨家首創功能

- "雲"收銀機可直接用 Webservice 向總部雲 server 交換資料，非常適合連鎖店管理（歡迎軟體商洽談合作）。
- 可選 GPRS/WCDMA 功能，無需佈線就能把分佈在各店收銀點的收銀資料發送至總部雲伺服器。
- 外設介面豐富，有乙太網口、USB 標準口、錢箱口，可以通過網路、U 盤和串口導入匯出各類資訊，通訊功能強大。
- 支援乙太網、WIFI 和 GPRS 等無線通訊，可將各連鎖門店的銷售數據傳至總部，實現多台聯網和總分店管理。
- 支持帶 PSAM 卡的 RF 刷卡和磁條卡刷卡，可配合後臺進行會員管理功能，帶來豐富的預充值資金。
- 具有內置雙光驗鈔功能(專利),不必另購驗鈔器，節省寶貴的營業面積。
- 可利用 ADSL 寬頻網路構成總分店網路即時管理系統,特別適合連鎖經營(如背面網路架構圖)。
- 餐飲機種可以組建兩種叫號領餐系統：1)簡單型：收銀機打出帶領餐號的小票，通過壁掛式顯示幕(BD1W2)顯示領餐號呼叫客人取餐;2)高級型：已點單客戶可取得收銀機派發的“呼客牌”，通過無線呼叫使其閃爍和振動，提醒取餐。
- 一功能鍵複用一功能，可以實現鍵盤自訂，亦可實現靈活的不同使用場景下自動切換該鍵定義。(即：可以將熱鍵定義為常用功能快速鍵，也可以在零售/餐飲等不同版本應用時自動切換按鍵定義的功能)。
- 首創可掀可插式熱鍵插片，最適合餐飲等沒有條碼的行業快速收銀時用，而且快速鍵還可以定義為其他功能鍵，讓常用功能實現一鍵操作。
- 乙太網機用於餐飲時，可控制多台廚打，實現多台收銀機對多台廚打交錯，將不同菜品自動分配至不同廚師，單機可通過選購拓網器接 7 台廚打。
- 強大的 PLU 搜索功能，可按中文、字母、條碼、部門檢索。

優秀功能

- 凸鍵罩可彈性定義功能，隨不同業態或語言隨意更換定義功能紙片。按鍵觸感靈巧美觀，與筆記型電腦按鍵相媲美。
- PLU 數：4 萬 PLU 以上，可適應大多數商場之需求。
- 具進貨、銷貨、庫存、盤點、毛利等完整財務功能。
- 具超市、精品、藥店、餐飲業等功能鍵。並可選購無線點菜機系統及廚房印表機系統等外設，構成自動上菜系統。
- 資料上下載時，不影響前臺工作，隨時保持單品資料與後臺同步。C 語言開放平臺可完全取代 PCPOS 機功能。
- 具有多種付款方式可擇、非交易支出收入、磁卡交易、退貨、使用外幣付款等功能。
- 具查詢及列印多種報表：毛利報表、日報表、時期報表、部門報表、PLU 報表、促銷員報表等（毛利報表可查詢到 1000 日的日結記錄）。

其他特性

- 內置蓄電池，電壓將耗盡時能自動警告，提示用戶及時充電。
- 在液晶顯示幕上可顯示四行/五行中文單品銷售資料或電池電壓、時間、日期。
- 能支持各種條碼，類型如：EAN-13、EAN-8、45 種 EAN-13 店內碼和 6 種 18 碼店內碼，以後將增加*UPC-A、*UPC-E、*ISBN 條碼。
- 能支持現金、刷卡、射頻預付卡。
- 熱感印表機，高速列印且安靜。
- 有密碼控制許可權功能，密碼可隨時變更。
- 訓練模式和正常模式能隨時轉換，可以隨時轉到訓練模式培訓新進收銀員。

1.3. 參數及規格

介面規格：一個 PS/2 介面（能接鍵盤、磁卡刷卡器、掃描器等）
 一個 RS232 介面（可接 PC、秤、印表機、MODEM 等）
 1 個乙太網
 1 個 USB

電源規格： DC13.8V 2.5A

收銀箱： 可存放 3 種紙幣、5 種硬幣，鈔票間隔可靈活調節，且錢箱運動副採用精密塑膠軸承光滑導軌接觸、運動靈活。

鍵盤： 28 按鍵，80x2 熱鍵

工作溫度： 0~40 度。

工作濕度： 5%~85% R.H

重量： 3.2kg（不含錢箱、充電器）

印表機類型： 熱感印表機

列印速度： 約 65~70 mm/秒（依列印濃度+10% ~ -30% 變化）

打印紙寬度： 57mm/76mm /76mm 帶孔洞

客方顯屏： 9 位單行 VFD 顯示器

店方顯屏： 5 行中文顯示

單品個數： 40000

收銀員數量： 255

部門數量： 99

促銷員數量： 99

1.4. 外型尺寸

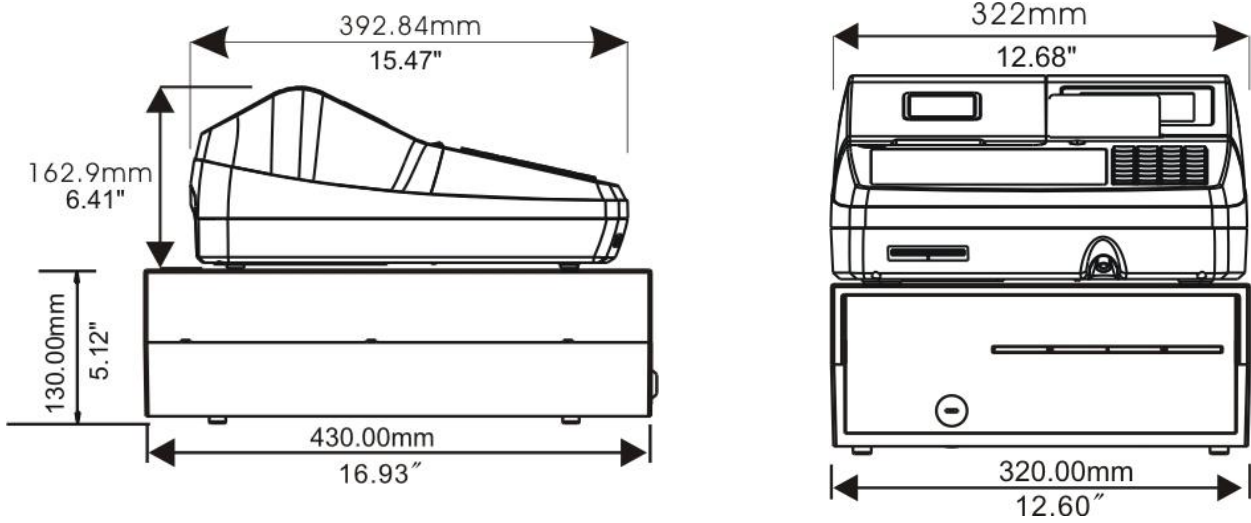

1.5. 通訊介面圖

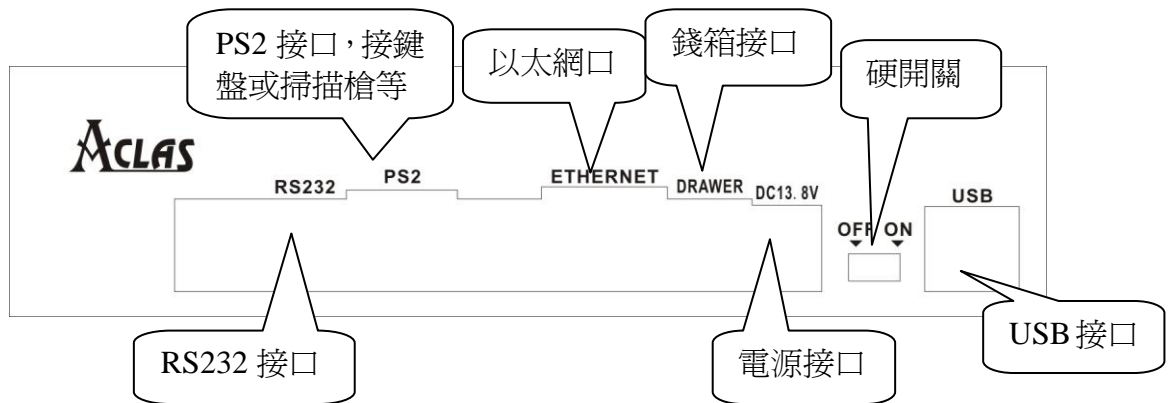

注：以太网口為以太网機型所特有。

1.6. 配件



收款机



充电器



USB



PC Disk



说明书

1.7. 程式升級

當收銀機需更改程式時（更換版本或版本升級），只需重載新的程式即可。先從本公司網站下載新程式，然後用收銀機管理軟體或本公司的下載工具將新程式下載至收銀機。

詳見**第 10.29.3 章**。

[注]：

由於說明書批量印刷的原因，部分內容可能存在更新滯後。若此說明書與實際機器的功能存在差異，請嘗試查閱隨機光碟所附帶的說明書。若機器程式在安裝使用時需下載新的軟體版本，請與我司銷售部門聯繫，以利於從本公司網站 <http://www.acas.tw/> 下載與該版本程式相匹配的說明書。由此給您帶來的不便敬請見諒！

2. 安裝

2.1. 收據紙的更換安裝

當一卷收據紙耗盡之時，需要更換新紙卷，其具體步驟如下：

注意：在安裝收據紙之前，請先將紙卷上所貼的膠紙撕乾淨，不得殘留異物，以保護打印頭。

熱敏紙安裝步驟：

- 1 打開印表機上蓋。
- 2 將舊的空紙卷取出，將新紙卷紙頭端剪平（不平安裝不了，同時請注意紙卷上不得有細小顆粒，否則易磨損打印頭），將紙頭平貼於列印滾膠下方。列印機具有缺紙偵測及助裝紙功能，在偵測到收據紙時便可自動將收據紙送出打印頭，再按[送紙]鍵輸送更多收據紙，使其伸出收據紙槽。
- 3 蓋上印表機上蓋，讓收據紙穿過上蓋露出在外。

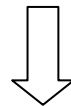
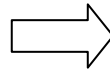

熱感收據紙的選擇：

本公司建議熱感收據紙應首選熱寫度較敏感的打印紙，即用較低能量即可列印清晰且表面光滑的紙。請勿選擇表面粗糙（易造成打印頭磨損）或低熱感度的紙（同樣濃度，列印不清晰）。列印熱感度低的紙需要較大的列印能量，會造成熱寫頭提早斷線（燒毀），產生縮短打印頭壽命的不良後果。**推薦使用本公司指定之熱感紙（頂尖 DJ03、王子 OJI、PD-160R 等優質熱感打印紙）。**

注：我司生產的收據紙末端邊沿加紅，用以提醒用戶該收據紙即將用完，請安裝新紙卷。

缺紙偵測及助裝紙功能：

我司收銀機的印表機裝置可實現缺紙偵測及助裝紙功能，在印表機缺紙時會發出提示警報以提醒用戶安裝新紙卷，具體表現為：

1. 缺紙偵測功能：當收據槽缺紙時，收銀機發出急促的缺紙警告鳴聲，同時顯示幕上顯示“ERR 80 印表機沒紙”，此時請及時安裝收據紙卷；
2. 助裝紙功能，即在偵測到收據紙時便可自動送出一小段紙，而無需手動按[進紙]鍵將紙頭送出打印頭；
3. 在安裝收據紙卷的過程中，放入新紙卷，將紙頭剪平插入印表機滾膠下端，此時，缺紙警報鳴聲停止，發出約 4 次“嘀”聲（1 次/秒），嘀聲停止後印表機便可自動執行因缺紙而暫停的列印任務。為避免造成列印報表等任務缺失或不完整，請用戶在嘀聲停止前調整好收據紙的位置。您也可以按[清除/退出]鍵停止嘀聲，並按[進紙]鍵調整收據紙位置。

使用者可根據實際需要手動開啓或者關閉缺紙偵測功能。

※ 當收銀機處於缺紙偵測功能已關閉狀態時，手動開啓缺紙偵測功能的方法：

在收銀機開機後10秒內按下[進紙]鍵約5秒，直到缺紙偵測警報響起，系統切換到缺紙偵測開啓狀態。

※ 當收銀機處於缺紙偵測功能已開啓狀態時，手動關閉缺紙偵測功能的方法：

在收銀機開機後10秒內按下[進紙]鍵約5秒，直到缺紙偵測警報停止，系統切換到缺紙偵測關閉狀態。

2.2. 蓄電池安裝

蓄電池安裝與維護：

我司收銀機使用密封式鉛酸蓄電池，一般而言新電池可以正常使用兩年，若發現每次充電後電池的使用時間明顯縮短，請及時更換新電池。

- 我司建議不要讓收銀機長時間處於硬關機狀態（收銀機的硬開關只在更換蓄電池以及特殊維護時使用）。儘管取出蓄電池後收銀機能保存資料十五分鐘以上，為了維護資料的安全性請儘快安裝新蓄電池。
- 本型號收銀機內裝蓄電池，可以在不接外用電源（即充電器）的情況下使用，如在戶外使用。在條件允許的情況下請儘量使用充電器，收銀機內部有保護電路，長時間使用充電器不會對蓄電池產生不良影響（即不會過充電）。
- 本型號收銀機有電池電壓警告。當電池電壓低於 12.0V 時收銀機會發出警告，顯示器顯示“電池沒電，請充電”，表示蓄電池電壓低，並且收銀機不操作時每五秒發出叫聲一次，請及時充電。當電壓低於 11.8V 時，鎖鍵盤。當電壓低於 11.6V 時收銀機關閉 LCD 背光並在 8 秒後自動關機，此時必須立即充電，否則將減少蓄電池的壽命，若長時間不充電收銀機中的資料將可能丟失。

蓄電池更換步驟如下：

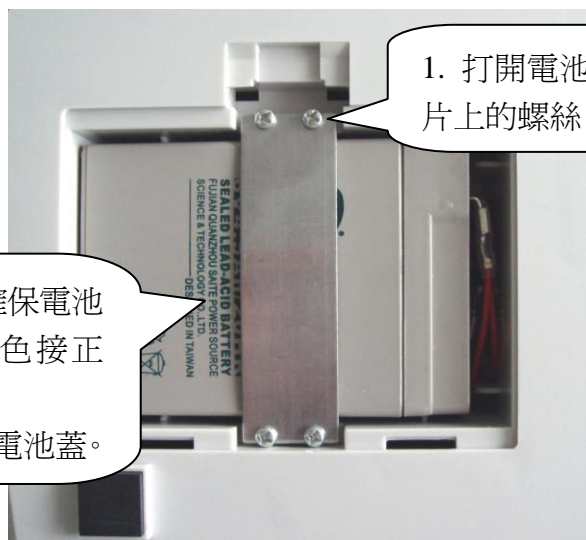

1. 打開電池蓋，旋開擋片上的螺絲，取出擋片。

2. 安裝一個新電池，確保電池正負極連接正確（紅色接正極，黑色接負極）。

3. 鎖上擋片螺絲，蓋上電池蓋。

更換電池注意事項：

1. 切勿用錯誤型號的電池更換，否則有爆炸的危險，務必按照廢舊電池處理方法處理廢舊電池。
2. 換蓄電池時應使用硬關機方法切斷電源。
3. 保證電池的正負極與電線連接正確，紅色為正黑色為負。
4. 換好蓄電池後應及時蓋上蓄電池蓋，以防蟑螂等有害生物進入機體內部侵擾，造成收銀機不能正常工作。
5. 在移掉蓄電池後，收銀機能在很長時間內保存資料，但是為了維護資料的安全要盡可能快速換上新蓄電池。
6. 電池長時間不用也會緩慢放電，所以收銀機不用時至少半年要充電一次，充電時間為 6 小時以上。

2.3. 餐飲系統拓撲圖

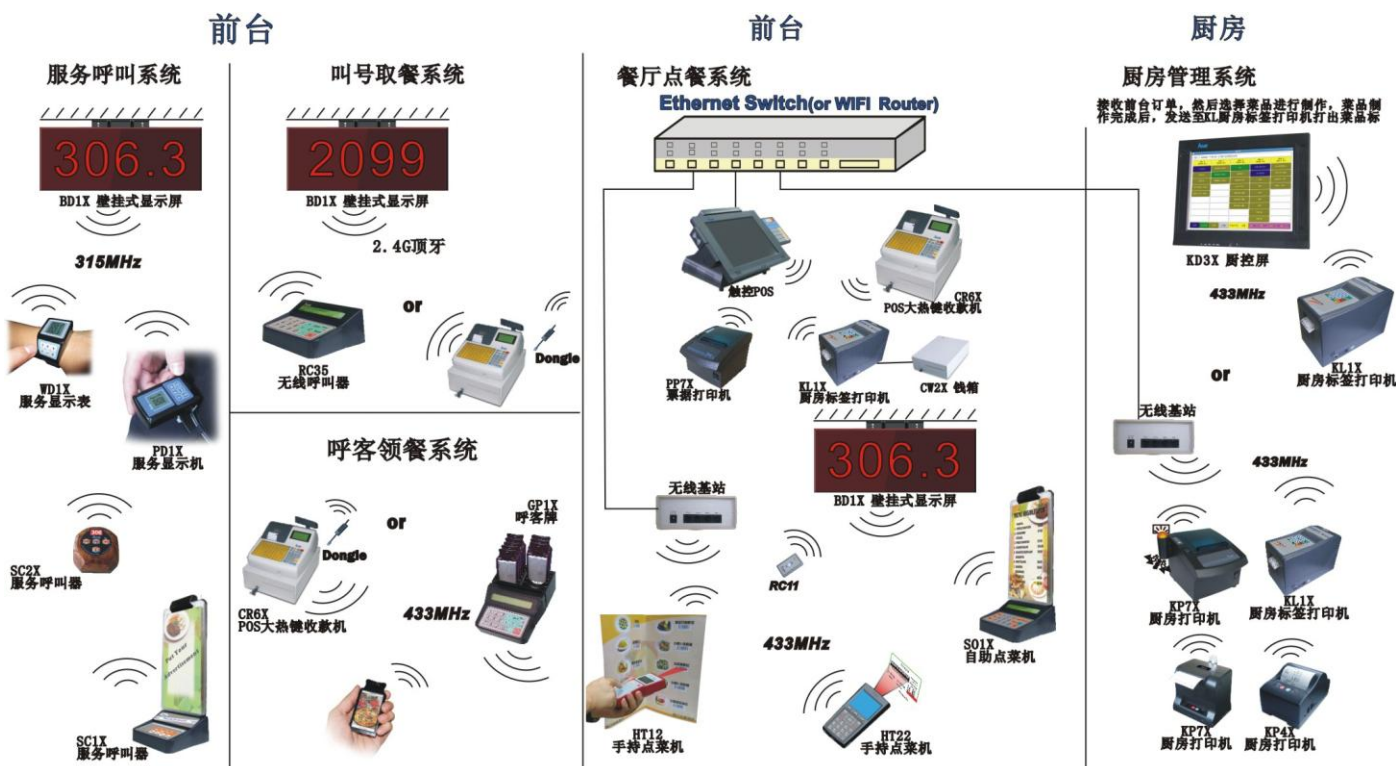

3. 開關機

收銀機有兩種開關機方式，分別說明如下：

➤ 硬開、關機

1. 將收銀機電源線插至如通訊口圖所示的電源介面（詳見第 1.5 章）。
2. 開機時只需將收銀機電源開關撥至‘開’處即可開機。
3. 硬關機指將收銀機電源開關撥至‘關’處，切斷電源即可關機，**請先軟關機再硬關機**。

➤ 軟開、關機

睡眠

在開機狀態下，長按[清除/退出]鍵 3 秒進入睡眠模式；或者按[收銀員]鍵調出各主要功能表，選擇‘睡眠’模式後按[現金]鍵，即可進入睡眠模式。按[清除/退出]鍵可從睡眠狀態中喚醒。

軟關機

在開機狀態下，按[收銀員]鍵調出各主要功能表，選擇‘關機’模式後按[現金]鍵，系統進入軟關機狀態。在不接電源時，如果收銀機（開機狀態）在 30 分鐘內不作任何操作，系統將自動進入軟關機模式。

軟關機後開機

當收銀機處於軟關機狀態時，按[清除/退出]鍵開機。

注：

在使用過程中請**始終插上充電器**（若沒有插充電器，本機將會出現閃爍的掉電警告符及掉電提示聲音）。平時正常使用只可用**軟關機方式關機**，只有在存儲過程或維護員進行維護時方可使用硬關機方式關機。

4. 按鍵

4.1. 按鍵佈局

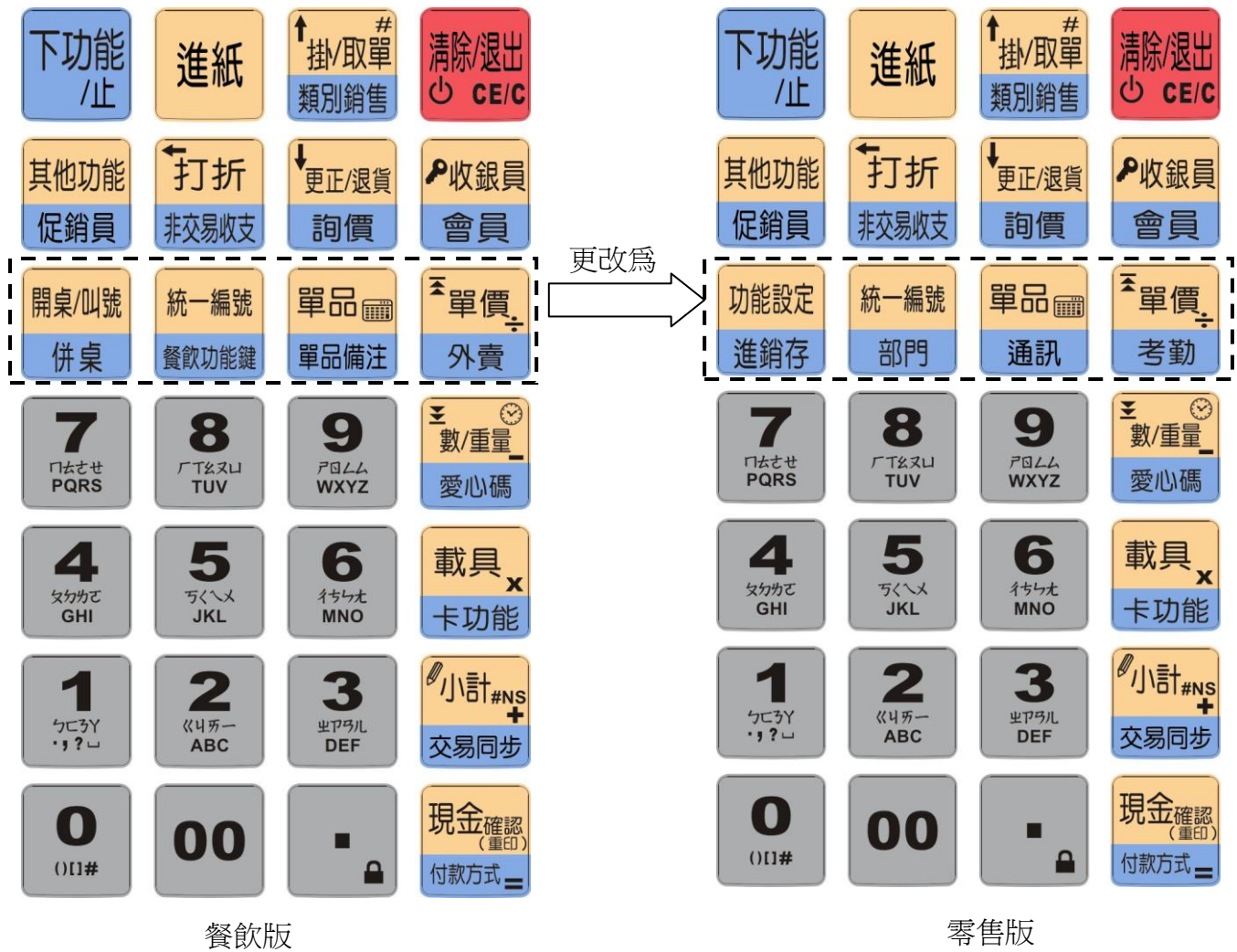

注：當餐飲版程式切換為零售版程式時，上圖虛線框內的四個功能鍵需用功能紙片插入，並用透明按鍵罩扣壓固定。更改零售版按鍵方法詳見第 4.2 章，切換程式版本詳見第 10.29.3 章。

4.2. 更改零售版按鍵

該收銀機以餐飲業態鍵盤及軟體出廠，同時，配送零售版四個不同的功能鍵紙片及壓克力透明按鍵罩（如圖一、圖二所示）。若此收銀機不用於餐飲行業，請仔細閱讀本章節進行餐飲版本與零售版本的切換使用。



圖一（零售版功能鍵紙片）

在壓克力按鍵罩
上有三條標記
線，如右圖畫
圈所

標記線

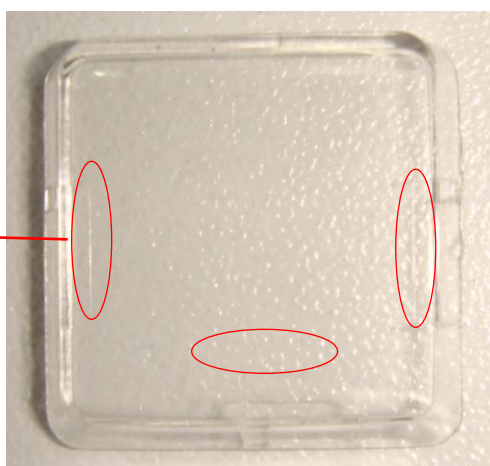

圖二（壓克力透明按鍵罩）

零售版按鍵安裝步驟：

- 1) 沿虛線剪下四個功能鍵紙片。

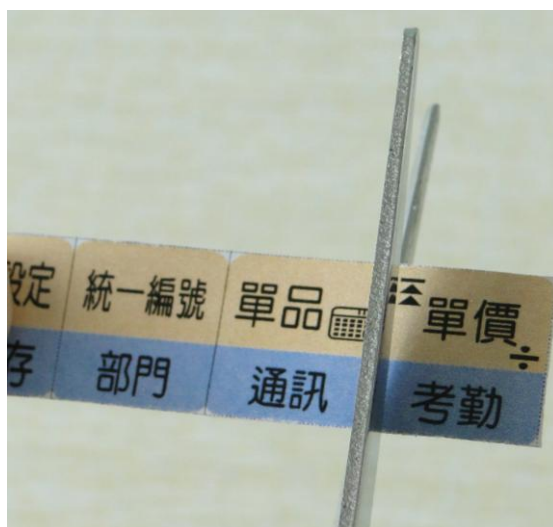

圖三

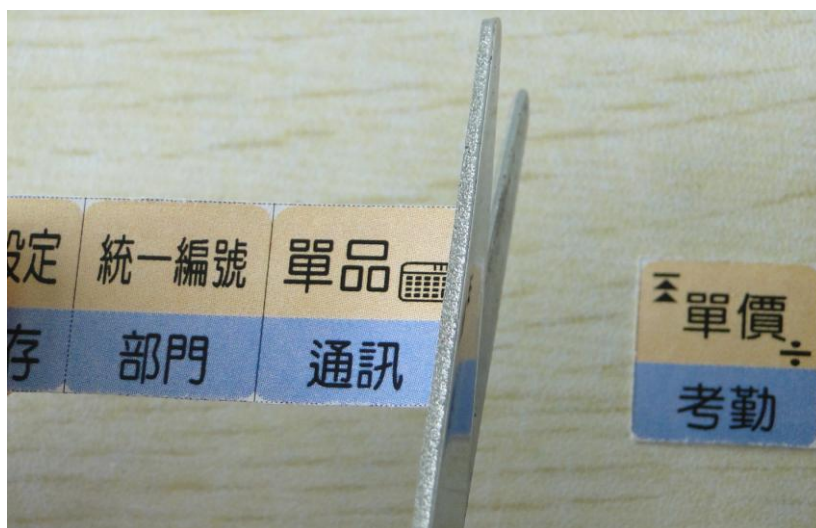

圖四

2) 根據第 1.1 章按鍵佈局圖所示的位置，將剪下的功能鍵紙片放置到相應位置，如下圖所示：



圖五

- 3) 取出壓克力按鍵罩，將其扣壓固定在按鍵紙片上。如下圖所示：
注意：壓克力按鍵罩上沒有標記線的一端必須扣壓在按鍵的凹面。

沒有標記線端 按鍵凹面



圖六



圖七

4) 依照上面步驟，根據鍵盤配置圖上的按鍵位置，插入其他三個零售版功能鍵紙片。



圖八

5) 連接收銀機與電腦

用通訊線一端連接收銀機 RS232 埠，另一端連接電腦序列埠。帶乙太網口機型還可使用乙太網線連接收銀機和電腦。詳見第 10.1 章。

6) 設置機型

打開並登錄隨機附帶光碟中的 PC 管理軟體進行機型設置，切換為零售版機型。詳見第 10.2 章。

7) 埠設置

設置機型後，進行通訊埠設置。詳見第 10.3 章。

8) 通訊測試

設置埠後，進行通訊測試，確保收銀機與電腦的通訊正常。詳見第 10.4 章。

9) 將軟體程式更新為零售版程式

在通訊正常的狀態下，通過 PC 管理軟體將隨機配備光碟中的零售版程式下載至收銀機，收銀機的軟體程式即更新為零售版程式。詳見第 10.29.3 章。

注：當需要取下壓克力透明按鍵罩時，請參照第 4.3.1 章的第 1 點說明（取下壓克力透明按鍵罩的方法）。

4.3. 按鍵拆裝說明

以下兩種情況需對按鍵進行拆卸和安裝：

1. 該收銀機出廠時的鍵盤功能適用於餐飲業態，如果您需將機器用於零售業態（超市/便利/精品店/服裝等）時，需將軟體更新為零售版程式（詳見第 10.29.3 章），並更改 4 個功能按鍵（只需取出隨機附送的按鍵紙片和壓克力按鍵罩，參照第 4.2 章更改按鍵）。當需要取下按鍵罩時，請參照第 4.3.1 章（圖一、圖二）進行操作。
2. 在使用過程中，若因外界因素導致按鍵出現容易脫落的現象，則可能為兩種情況：
 - X 形按鍵支撐架上的轉軸斷掉，或者是按鍵的卡鉤損壞，需更換損壞的部件。
 - 異物進入按鍵內部，導致按鍵卡扣不良，需拆卸按鍵，清除異物。
 此時，需對按鍵進行拆卸和安裝，具體方法詳見以下說明。

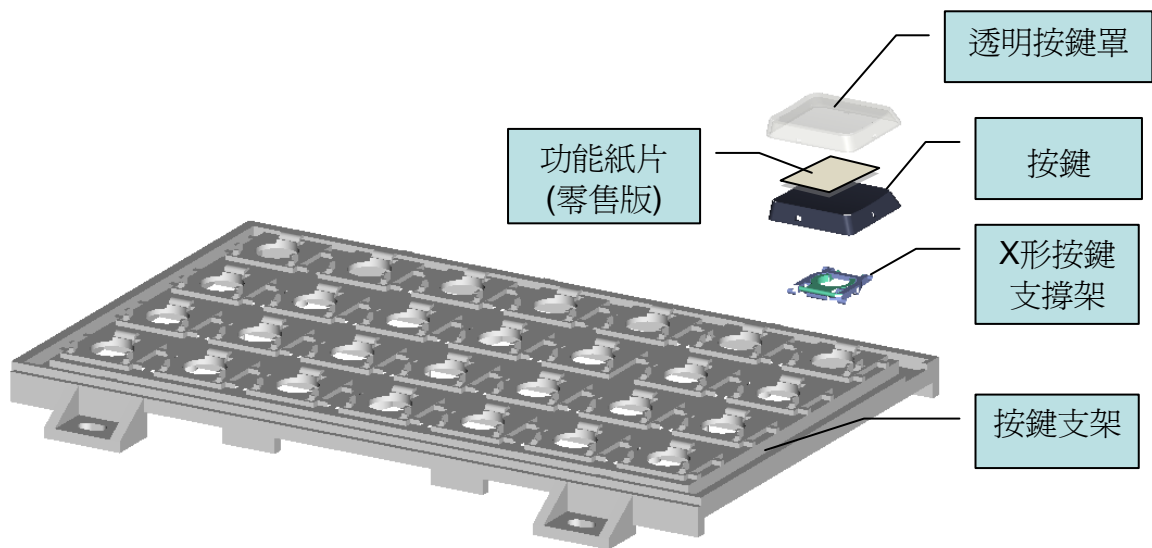

按鍵區結構圖

4.3.1. 按鍵拆卸說明

1. 取下壓克力透明按鍵罩的方法：先按住按鍵的右側，再用另一隻手的指甲尖勾開透明罩左側（如圖一、圖二步驟所示），取下透明按鍵罩。

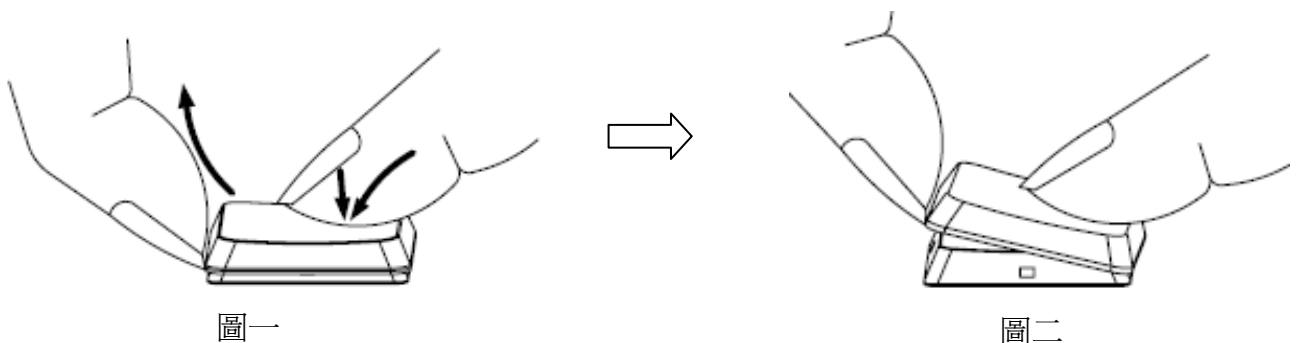

※ 注：此項操作使用情況為需取下按鍵或者更換透明罩下的功能紙片時。

2. 取下按鍵基座的方法：先依前項步驟取下透明罩，再依下圖示（圖三、圖四）步驟拆下基座，清除按鍵內部異物或換新支架，再重新組裝按鍵（請參照第 4.3.2 章--按鍵組裝說明）。



用鑷子從按鍵左側孔位元探入(即按鍵正面的左側小孔)

圖三

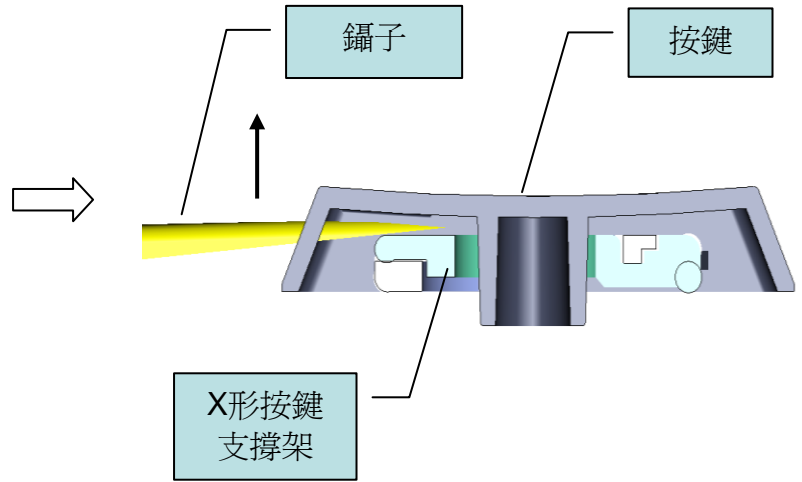

圖四

如上面的剖面示意圖，鑷子探入按鍵內部將 X 形按鍵支撐架從按鍵上卡鉤頂落，這時會聽到啵的一聲，按鍵脫落。

※ 注：此項操作使用情況為按鍵出現故障或有異物卡鍵需拆下檢查或者換新按鍵時。

4.3.2. 按鍵組裝說明

1. X 內支架的左右軸以垂直方向壓入按鍵粒的 1-夾軸座內（圖一、圖二），再側倒 X 支架。
2. X 外支架的兩邊滑軸先後卡入按鍵粒上的兩個滑槽（圖二）。

即先將 X 外支架的一端滑軸卡入左-滑槽後（圖三），再用 45° 推力將 X 外支架的另一端滑軸滑入到右-滑槽內（圖三、圖四）。

如下圖所示：

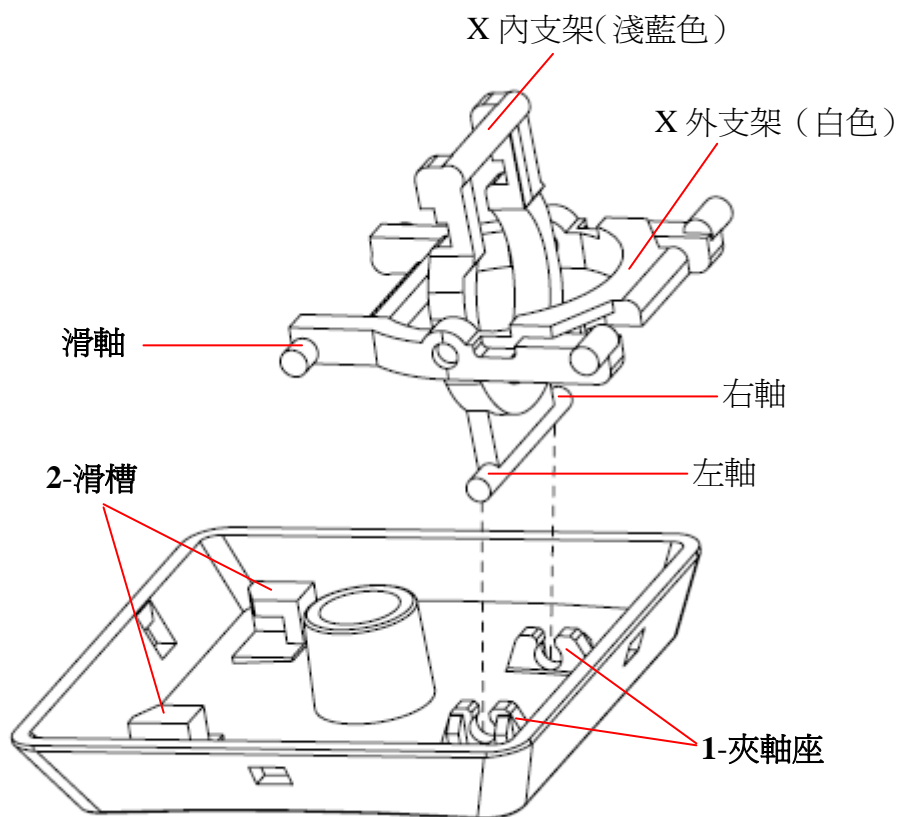

圖一



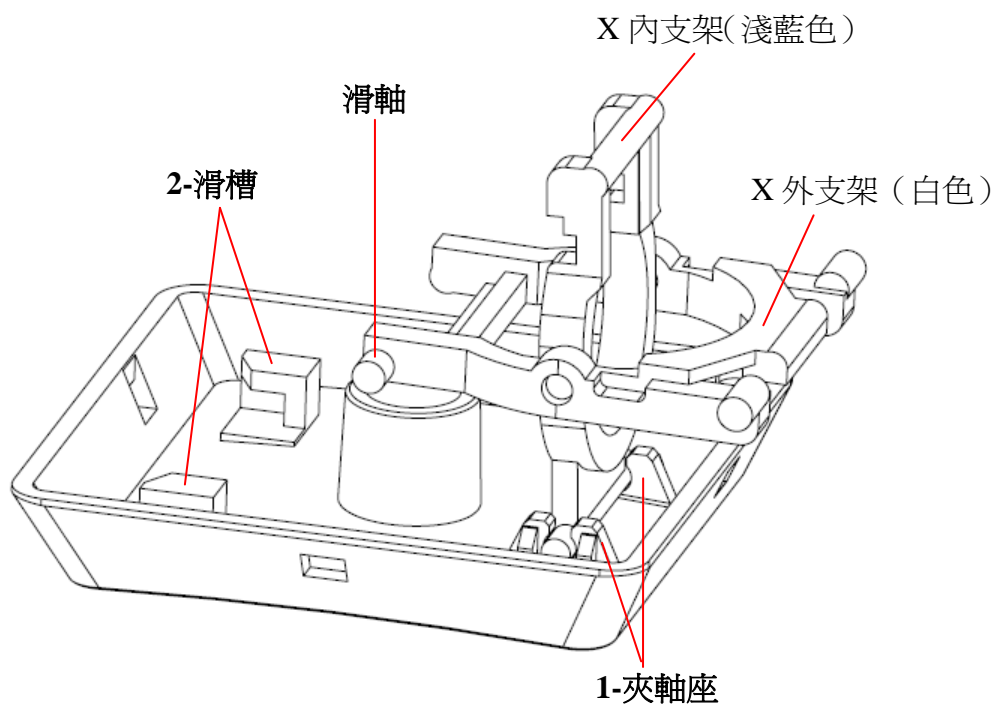

圖二

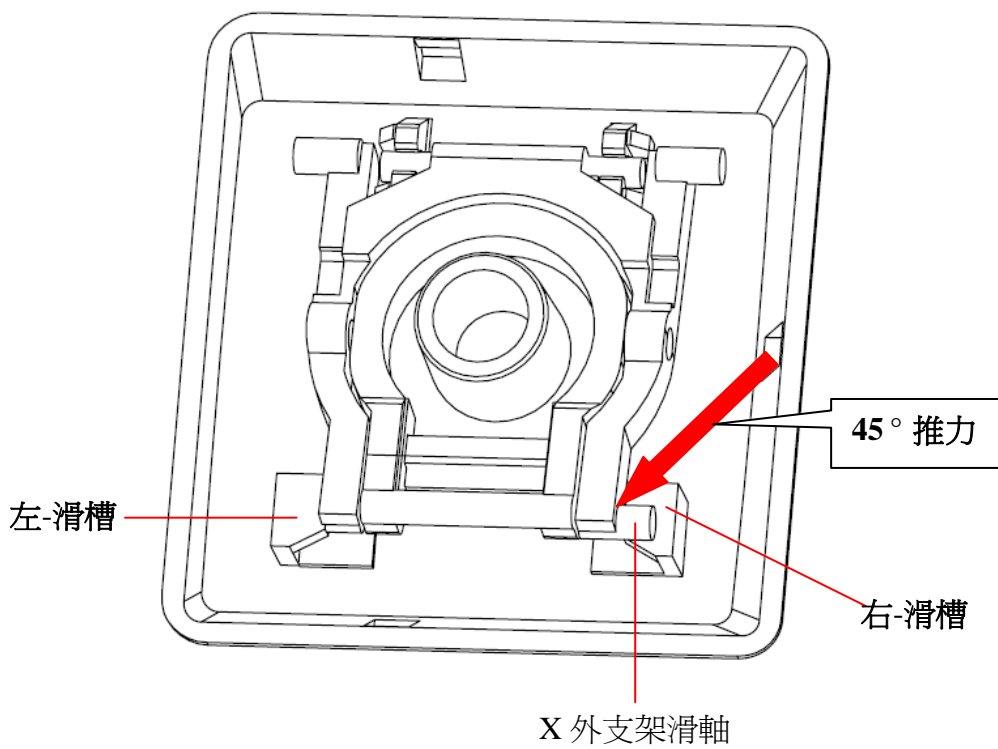

圖三



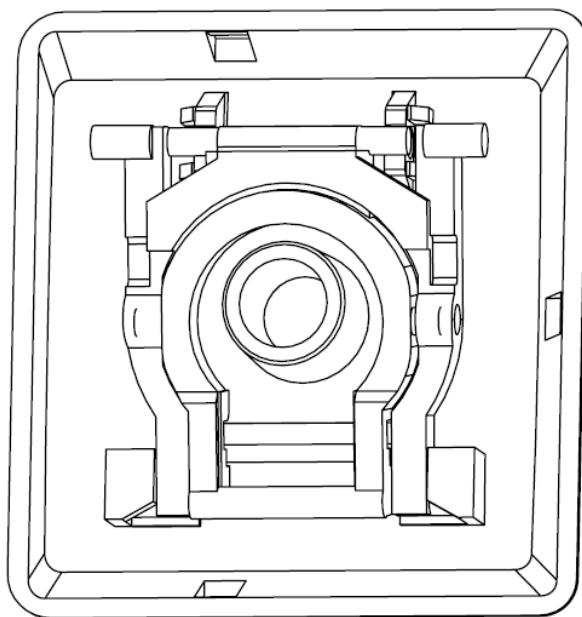

圖四

- 3. 滑動 X 內支架軸，使其勾住卡鉤（如圖七所示）；
向右滑動按鍵，然後下壓按鍵（如圖八箭頭所示）。當聽到啵的響聲，按鍵組裝完成。

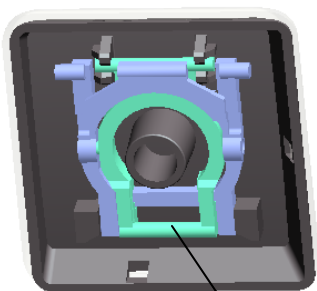

X內支架軸

圖五

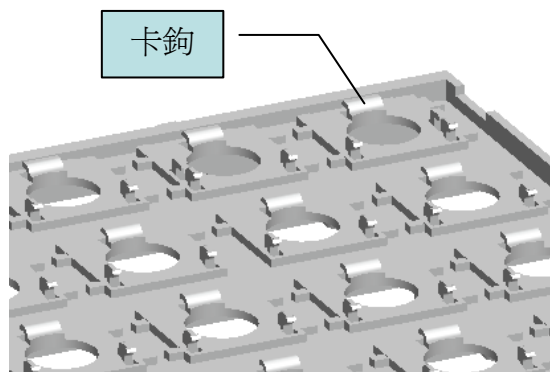

卡鉤

圖六

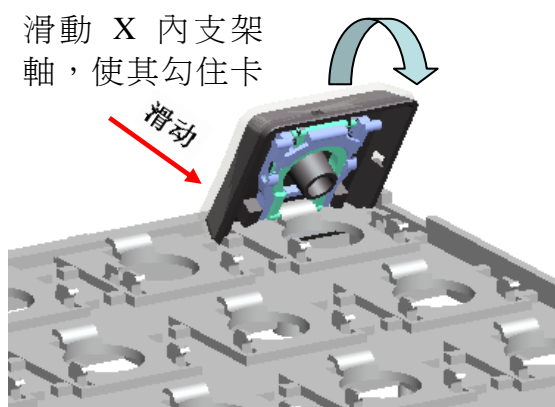

滑動 X 內支架軸，使其勾住卡

滑動

圖七

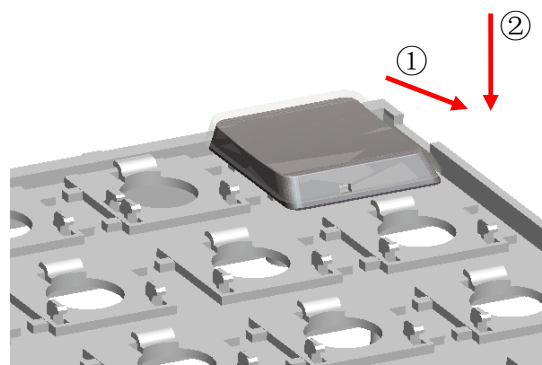
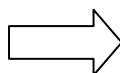

圖八

注：如果按鍵支架上的卡鉤有一個變形，則需要更換整個新按鍵組，請聯繫當地經銷商或與本公司客服聯繫。

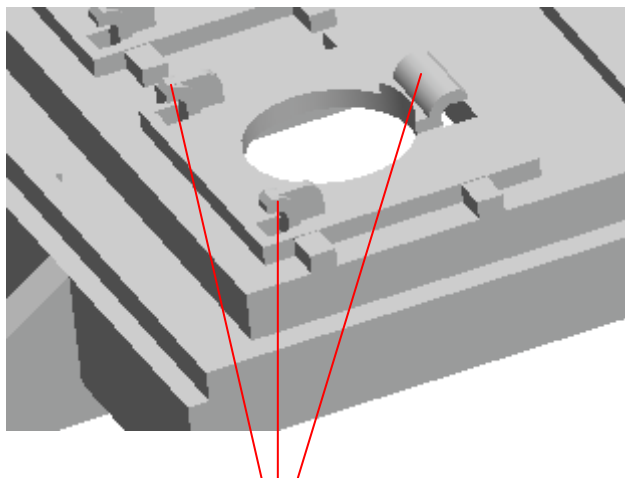

這三個卡鉤任意一個變形都需重新更換按鍵組。

4. 當需要在按鍵上插入功能紙片並用壓克力透明按鍵罩扣壓固定時（如零售版），請參照 **第 4.2 章（更改零售版按鍵）** 的詳細說明進行安裝。

4.4. 按鍵功能說明

本章節為按鍵功能說明，您在使用時請仔細閱讀，具體操作方式可參閱**第6章**—收銀操作。有關收銀機的部分專業名詞解釋請參考**第15章**。

按 鍵	功 能 描 述
	使用此按鍵進行其他按鍵的上下功能切換。若一個按鍵上分佈有兩層功能定義，單獨按按鍵表示上功能，按[下功能]鍵再按此鍵即切換至下功能。
	送紙即輸送紙，如安裝紙卷時需送紙；停止當前列印任務，如停止正在列印的報表等。按此鍵收據紙印表機輸送紙；長按此鍵停止當前列印任務。按此鍵存根聯印表機輸送紙；長按此鍵停止當前列印任務。
	上功能：選擇上一項功能表；掛單、取單功能。 下功能：按已經設定的商品類別進行銷售。
	清除錯誤輸入或退出返回上一級操作； 錯誤告警時退出告警狀態； 長按三秒進入睡眠模式； 從睡眠狀態中喚醒或者從軟關機狀態中開機。
	上功能：收銀員登錄；顯示收銀機主要功能表。 下功能：使用會員卡銷售。
	上功能：選擇下一項功能表；結帳前更正已執行的銷售操作或退貨操作。 下功能：輸入單品條碼可查詢該單品的單價。
	上功能：逐個刪除已輸入的字元；商品打折鍵。 下功能：非交易收入或支出操作。
	上功能：顯示其它功能內容，詳見 第9章 。 下功能：記錄某個促銷員的促銷情況（1~99號促銷員），餐飲版程式可在銷售收據上列印促銷員號，零售版程式不列印。
	上功能：數量鍵；外接電子秤時用作重量鍵；查看時間、機型、版本等資訊；開啓計算器功能時用作減法；功能表向下翻頁功能。 下功能：愛心碼。
	上功能：載具鍵；開啓計算器功能時用作乘法； 下功能：使用信用卡付款。
	上功能：小計收據中已售單品的金額；非交易操作時開抽屜鍵；切換輸入法；開啓計算器功能時用作加法； 下功能：臺灣雲電子發票系統快速鍵。

按 鍵	功 能 描 述
	上功能：現金鍵；確認鍵；開啓計算器功能時用作等號； 下功能：選擇不同的付款方式（最多有 20 種付款方式）。
	小數點鍵； 鎖鍵盤鍵。
	輸入數位、字元、標點等。
	（餐飲版按鍵） 上功能：開桌或啓用呼叫系統進行叫號領餐； 下功能：兩桌或兩桌以上的人並爲一桌用餐，稱爲並桌，詳見 第 6.17 章 。
	（餐飲版按鍵） 上功能：統一營業者編號； 下功能：顯示餐飲功能快顯功能表，詳見 第 6.21 章 。
	（餐飲版按鍵） 上功能：單品鍵；單獨按此鍵開啓計算器功能，再按一次退出計算器功能； 下功能：在銷售單品時添加單品備註。
	（餐飲版按鍵） 上功能：用於手動變價銷售單品；開啓計算器功能時用作除法；功能表向下翻頁功能； 下功能：銷售外賣單品，用在餐飲行業。
	（零售版按鍵） 上功能：按此按鍵進入“部門”“單品”“熱鍵設定”“啓用收銀機默認設置”等零售業態設置菜單。 下功能：進入進銷存管理，參看 第 9.16 章 。
	（零售版按鍵） 上功能：統一營業者編號； 下功能：部門鍵；去皮鍵。
	（零售版按鍵） 上功能：單品鍵；單獨按此鍵開啓計算器功能，再按一次退出計算器功能； 下功能：進行 VPN 通訊連接。
	（零售版按鍵） 上功能：用於手動變價銷售單品；開啓計算器功能時用作除法；功能表向下翻頁功能； 下功能：進入考勤功能，可記錄員工上下班的考勤情況。

4.5. 熱鍵區域鍵盤圖

第一層熱鍵號 符號或字母 第二層熱鍵號

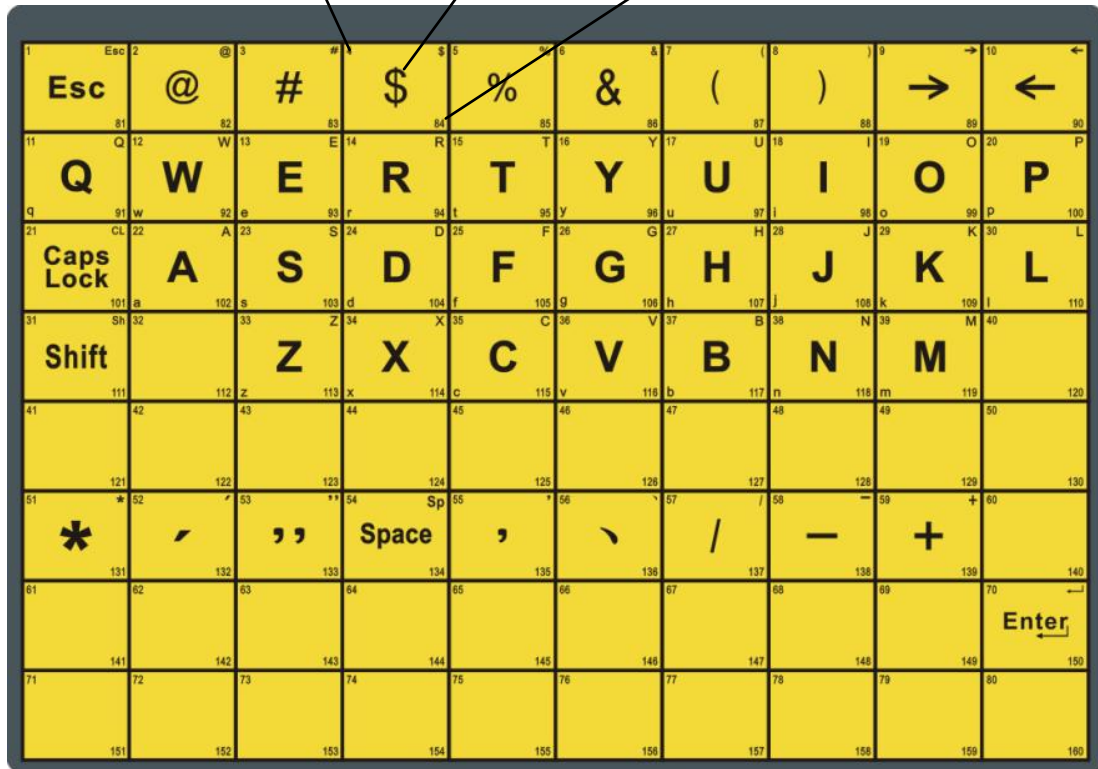

注：每個熱鍵上分佈兩層熱鍵，可按[下功能]鍵再按熱鍵將其從第一層熱鍵切換為第二層熱鍵。例如：按[下功能]鍵再按熱鍵 1，則切換成為熱鍵 81。

機器出廠時附帶的熱鍵樣張（如下圖所示）作為收銀員培訓或熟悉機器使用，正常營業使用時請參照第 10.6 章進行熱鍵設置，且將熱鍵資料下載至收銀機並列印。

腿肉	三層肉	二刀肉	腰條腿肉	前腳	後腳	精排	中排	上排	蹄膀
葫蘆瓜	萵筍心	黃瓜	冠蓋菜	青瓜	番茄	大白菜	土白菜	甜椒	洋蔥頭
大骨	坐骨	龍骨	尾骨	頭骨	尾巴	肉皮	大骨腱	生腸	腰條
青椒	蒜台	紅辣椒	茄子	長豆	花菜	甜豆	西蘭花	豆干	松花
豬腦	內腰	豬肝	肉心	豬舌	豬肚	大腱子	小腱子	豬心	瘦肉
豆皮	白蘿蔔	香蔥	紅蘿蔔	香蒜	薑	香菇	菌菇	香蔥頭	草菇
豬腰	五花瘦肉	豬肺	三角肉	大腸頭	肥油	豬肝沿	板油	小肚	頭皮
大蒜頭	韭菜	山東大蔥	金針菇	白菇	木耳	海帶	豆芽	黃豆芽	粉皮
脾	脖子肉	小腸	牛肉	牛腩	牛排	牛蒡	牛骨	牛肚	牛精肉
小番茄	草莓	白葡萄	梅子	油桃	無花果	山竹	日本瓜	白蜜瓜	椰青
羊肉	羊腿	羊排	羊頭	羊脖	羊肚	紅苜菜	菜膽	空心菜	油菜
澳芒	象牙芒果	小芒果	青皮芒果	呂宋芒果	美國青提	紅蛇果	雜果	早酥梨	嘎啦蘋果
香菜	長白菜	芥菜	掛菜	油菜花	生菜	墨菜	芥蘭菜	苜蓿菜	油麻菜
貢梨	紅星蘋果	天山香梨	青蘋果	皇冠梨	紅富士	黃花梨	龍眼	福桔	葡萄
觀音菜	扁豆	紅瓜	荷蘭豆	苦瓜	土豆	冬瓜	毛豆	南瓜	薺菜心
蜜桔	檸檬	柚子	柿餅(袋)	柑	水果禮籃	水晶梨	蘆柑	紫柑	白梨

5. 主菜單簡介

本章節簡要介紹收銀機各主功能表的使用。

收銀機開機後，按[收銀員]鍵，螢幕顯示如下主要功能表：

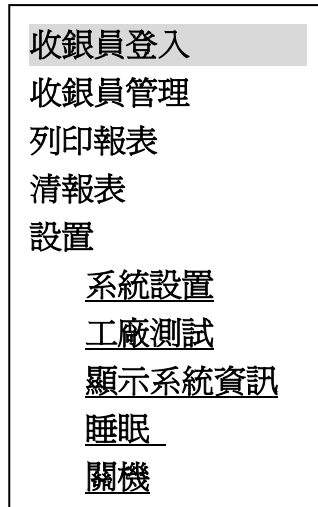

[注]：

1. 帶有底線項為按[收銀員]鍵後螢幕無法一次顯示的功能表，需按[↓]鍵切換後才可顯示。
2. 本收銀機中各主功能表（除收銀員登入功能表外）登錄時需輸入管理員號與管理員密碼，同時只有具備登錄相應模式許可權的管理員才能登錄。管理員設置詳見“設置”項下的“管理員及密碼設定”（第 7.5.1 章）。
3. 收銀機第一次使用時，系統只預設有 1 號管理員，密碼為 0（正式使用前請修改），以 1 號管理員身份進入“設置”菜單設置其他管理員及其許可權(第 7.5.1 章)。
4. 需退回上一級功能表或操作有誤時，按[清除/退出]鍵即可。

5.1. 收銀員登入

注：用戶在第一次使用時請以 1 號管理員身份（密碼預設為 0）進入收銀員管理功能表設置收銀員資料，詳見第 5.3 章。每天最多允許 8 個收銀員登錄。

1. 置於收銀員登入功能表下，按[現金]鍵，系統提示輸入收銀員號。
2. 輸入收銀員號，按[現金]鍵，系統提示輸入收銀員密碼，輸入收銀員密碼，按[現金]鍵。螢幕顯示“收銀員：1”樣式。此時即 1 號收銀員已登錄。可進行收銀員登錄後的所有操作。

5.2. 收銀員登出

此項操作為收銀員退出系統。置於‘收銀員登出’項，按[現金]鍵，收銀員將退出系統。

5.3. 收銀員管理

注：只有管理員才可進入“收銀員管理”功能表進行相關操作。

以管理員身份進入收銀員管理功能表下，系統提示輸入管理員，輸入管理員號碼，螢幕顯示輸入管理員密碼，輸入管理員密碼，按[現金]鍵，螢幕顯示如下：

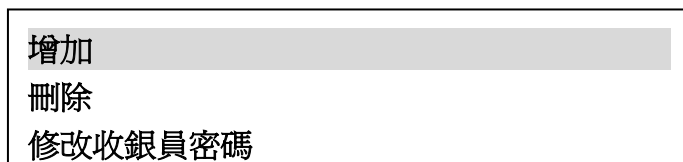

➤ 增加

此項設置為增加一位收銀員，並設置相應收銀員密碼，最多可設置 255 個收銀員。

1. 將游標置於‘增加’菜單下，按[現金]鍵進入。
2. 螢幕提示輸入收銀員號，此時輸入所增加的收銀員號，按[現金]鍵確認。
3. 螢幕提示輸入收銀員密碼，此時設置所輸入收銀員的密碼，按[現金]鍵確認。
4. 螢幕提示確認收銀員密碼，即重新輸入收銀員密碼一次，按[現金]鍵認。

此時即增加了相應的一位收銀員。

➤ 刪除

刪除項為刪除已設置的收銀員號與密碼。

1. 置於刪除項下按[現金]鍵進入。
2. 輸入相應要刪除的收銀員號，按[現金]鍵，系統提示是否確認刪除收銀員號，選擇“是”即刪除相應收銀員號，選擇“否”退出刪除項。

➤ 修改收銀員密碼

此項操作可修改相應收銀員密碼。

1. 螢幕提示輸入收銀員號，輸入相應收銀員號，按[現金]鍵確認。
2. 系統提示輸入原密碼，此輸入收銀員舊密碼，按[現金]鍵確認。
3. 系統提示收銀員新密碼，輸入新密碼，按[現金]鍵確認。
4. 系統提示確認收銀員密碼，重複 3 步驟，輸入相同新密碼，按[現金]鍵確認。

5.4. 列印報表

注：只有管理員才可進入該功能表進行報表列印。

列印報表項可列印出如下清單中的各種報表供查詢使用，且列印後收銀機內的資料不被清除。以管理員身份進入列印報表項，報表項清單如下：

只用於餐飲版程式

列印日報表
 列印單品報表
 列印部門報表
 列印時段報表
 讀庫存報表訊息
 列印單品進銷存報表
 列印促銷員報表
 列印桌賬報表
 列印未結桌賬
 列印設定的桌名稱
 列印退菜/取消報表
 列印流水帳報表
 列印退貨報表
 列印會員積分報表
 列印收銀員日報表
 列印區間報表

➤ 列印日報表

置於列印日報表項下，按[現金]鍵確認，系統將列印當日所銷售報表，此時系統原銷售記錄不

被清除，日報表指每日的銷售報表明細，如退貨、銷售總額等資料。

➤ **列印單品報表**

單品報表指單品銷售明細，可列印出所有銷售過的單品明細，同一單品多次銷售後被累加作一條記錄顯示，並顯示各單品總銷售量及金額。可以按部門列印單品報表，輸入要列印的部門號按[現金]鍵確認，如不輸入部門號或輸入‘0’則列印所有部門的單品資料。

➤ **列印部門報表**

除零售網路版及服裝版程式，每一商品都有其部門號，部門報表指各部門銷售明細。

➤ **列印時段報表**

列印時段報表指列印出某一時段內每個小時的銷售統計報表，包括各小時段的銷量及金額，以及占此時段的比率。時段報表羅列此時段內每個小時的銷售情況，共可列印 24 個小時的銷售情況。清日報表會清除時段報表。

➤ **列印庫存報表**

列印庫存報表指列印出每一單品的庫存數量、每個單品的庫存總金額和全部單品的庫存總金額。庫存報表還可按部門列印，只輸入部門按[現金]鍵即可列印這部門的庫存報表。

● **庫存警告報表**

列印庫存警告報表指列印出所有庫存低於安全庫存的單品庫存清單。系統提示輸入警告庫存數，輸入單品安全庫存數量，按[現金]鍵確認。

● **單品庫存警告報表**

列印庫存警告報表指列印出庫存低於安全庫存的單品庫存清單。系統提示輸入警告庫存數，輸入單品安全庫存數量，按[現金]鍵確認。

● **列印庫存報表**

根據部門列印該部門單品庫存清單。系統提示請輸入要列印庫存的部門號，按[現金]鍵確認。

➤ **列印單品進銷存報表**

列印單品進貨及銷貨清單。

➤ **列印促銷員報表**

列印促銷員報表指列印出每一位促銷員的銷售業績等。

➤ **列印桌賬報表（餐飲版）**

桌賬報表為餐飲版程式才有的每一桌的銷費明細。

➤ **列印未結桌賬（餐飲版）**

列印未結桌賬指開桌銷售後未結帳（即掛單）的桌賬清單。

➤ **列印設定的桌名稱（餐飲版）**

此項設置是否列印已經設定名稱的桌名稱。

➤ **列印退菜/取消報表（餐飲版）**

列印退菜/取消報表指列印在餐飲版程式中有取消桌或退菜的明細。

➤ **列印流水帳報表**

每張銷售收據都有唯一的流水號，列印流水帳報表指將所有銷售單據按流水號列印出來，並列印出每張收據的銷售總額。

➤ **列印退貨報表**

列印退貨報表指列印全部的退貨明細。

➤ **列印會員積分報表**

可以列印每個會員的消費積分明細。

➤ 列印收銀員日報表

每個收銀員要下班時，可先列印收銀員日報表，此時需檢查抽屜現金同時輸入收銀員號和抽屜現金金額；在日報表上會自動統計銷售情況，並計算銷售總額與抽屜現金的差額。

➤ 列印區間報表

本項包括列印區間日報表、單品區間報表、單品退貨區間報表和毛利報表。

區間是指從最近一次清區間報表到此次列印區間報表的時間段。

列印區間日報表之前要先清日銷售報表，區間日報表指兩次清區間日報表（最後一次清區間日報表與倒數第二次清區間日報表）之間的日銷售報表總計。

單品區間報表指從上一次“清單品區間報表”到現在這次“清單品報表”期間所有的單品銷售明細。列印單品區間報表之前要先清單品報表。

單品退貨區間報表指從上一次“清單品退貨區間報表”到現在這次“清退貨報表”期間所有的單品退貨明細。列印單品退貨區間報表之前要先清退貨報表。

列印毛利報表指列印每次清帳後的毛利情況。要查看毛利報表須正確設置銷售價、進貨價、會員價等，否則會造成資料錯亂。

5.5. 清報表

清報表項操作將把系統的日銷售報表列印並從系統中清除。

以管理員身份進入清報表項，清報表項清單如下：

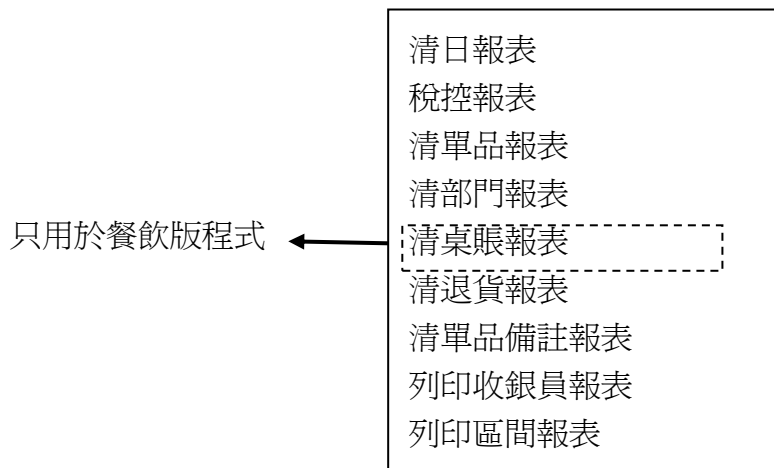

➤ 清日報表

參考列印日報表。

➤ 稅控報表

1. 按日期列印

置于按日期列印項下，按[現金]鍵確認，輸入時間區間（YYMMDDYYMMDD），如130709130710，系統將列印出7月9日至7月10日的銷售金額及稅額等資料。

2. 按 Z1 Count 列印

置於按 Z1 Count 列印項下，按[現金]鍵確認，輸入 Z1 號，系統將列印出以輸入的 Z1 號為起始的全部銷售金額及稅額資料。

➤ 清單品報表

參照列印單品報表。

➤ 清部門報表

參照列印部門報表。

- **清桌賬報表（餐飲版）**
參照列印桌賬報表（餐飲版）。
- **清退貨報表**
參照列印退貨報表。
- **清收銀員日報表**
請參考列印收銀員日報表。
- **清區間報表**
本項包括清單品區間報表、單品退貨區間報表和清區間日報表。
具體操作請參考列印區間報表。

注意：清報表將把相應資料從收銀機中清除，同時收銀員自動登出。

5.6. 設置

設置項功能及操作詳見**第 7 章**。

5.7. 系統設置

系統設置項功能操作及功能見**第 8 章**。

5.8. 工廠測試

工廠測試項為生產和維修時用，在此略去。

5.9. 顯示系統資訊

置於此功能表下，按[現金]鍵將顯示機型、版本、時間、日期及記憶體標識等系統資訊，網路機型還將顯示 IP 位址。

5.10. 睡眠

在開機狀態下，按[收銀員]鍵調出各主要功能表，選擇‘睡眠’功能表後按[現金]鍵，即可進入睡眠模式。長按[清除/退出]鍵 3 秒也可進入睡眠模式。按[清除/退出]鍵可從睡眠狀態中喚醒。

5.11. 關機

系統關機功能，選擇此項按[現金]鍵將收銀機關閉。

6. 收銀操作

本章舉例講解收銀操作，操作必須在“收銀”模式下進行。“收銀”模式即收銀員登入收銀機後的介面，收銀員登入請參考第 5.1 章。若處於其它模式，可按[清除]鍵返回至收銀操作介面。如下圖所示，1 號收銀員登錄後的收銀操作介面：

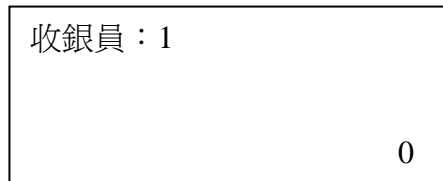

[注]:

在進行任何操作時，如果發生操作錯誤，可以按[清除]鍵，清除錯誤資訊，並從錯誤狀態退出。本章講解的收銀操作與收銀機參數有關，例如：收銀員、單品資料、打折率、加成率、會員號碼等。在進行收銀操作前，需管理員進入各設置功能表進行有效的參數設置，或者通過 PC 管理軟體設置參數並下載至收銀機（詳見各章節內容）。

6.1. 收據格式

[注]：一張收據最多可以記錄 80 筆銷售。

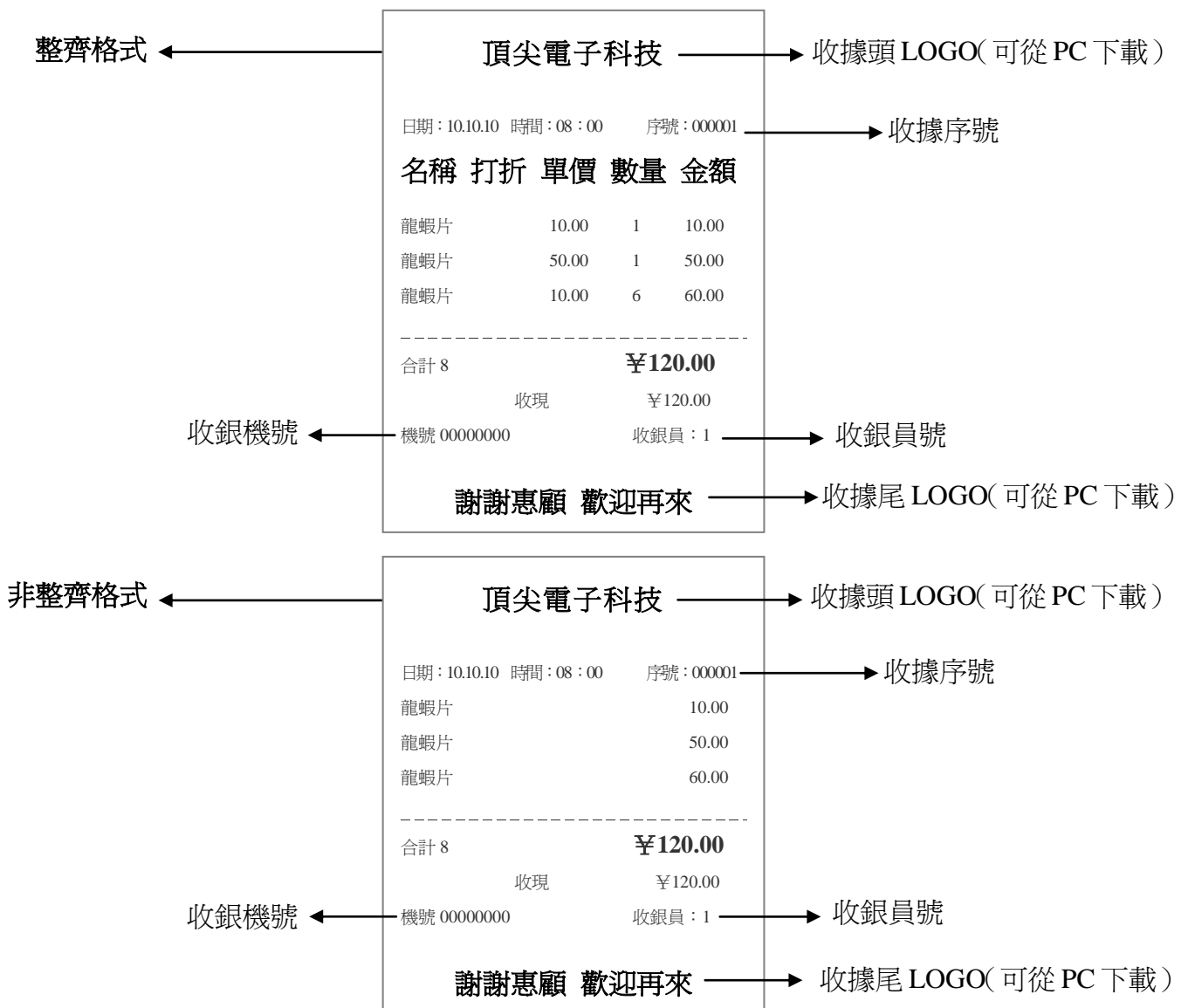

電子發票樣式：
整齊格式

102年09-10月 紙本電子發票
JJ-10380510 (收執聯)
 2013-10-21 11:51:40
 隨機碼:1245
 金額:87



營業人統編:15989995
 序號:000003

名稱	折扣	單價	數量	金額
腿肉		31	1	31
三層肉		27	1	27
二刀肉		29	1	29

合計 3 **87元**
 收現 87元

機號:CR6M313300002 IP:0.0.0.0
 流水號:00000011 收銀員:1

非整齊格式：

102年09-10月 紙本電子發票
JJ-10380551 (收執聯)
 2013-10-21 16:27:06
 隨機碼:8938
 金額:87





營業人統編:15989995
 序號:000002

腿肉	31元
三層肉	27元
二刀肉	29元

合計 3 **87元**
 收現 87元

機號:CR6M313300002
 IP:192.168.1.87
 流水號:00000051 收銀員:1

6.2. 顯示時間、電壓

在收銀機停止操作約 30 秒後，系統自動顯示日期、時間、版本號、機型和機號等資訊，按  鍵也可顯示。

6.3. 快速設置單品

在“收銀”模式下，按[0][0][單品]鍵可快速新增單品或者修改單品基本資訊。

1. 按[0][0][單品]鍵。
2. 系統提示“條碼”，輸入所需設置的條碼，按[現金]鍵確認。
3. 系統提示“名稱”，輸入單品名稱。按[現金]鍵確認。單品名稱輸錯時，按[打折/非交易收支]鍵將輸錯的名稱逐字刪除，按[清除]鍵將輸錯的名稱全部刪除。
4. 系統提示“單價”，輸入相應商品的單價。按[現金]鍵確認。
5. 系統提示“會員價”，輸入相應商品的會員價。按[現金]鍵確認。
6. 系統提示“稅率號（0~8）”，輸入稅率號。按[現金]鍵確認。
7. 系統提示“1/2 價”，輸入相應商品的 1/2 價。按[現金]鍵確認。
8. 系統提示“1/4 價”，輸入相應商品的 1/4 價。按[現金]鍵確認。

6.4. 單品按條碼銷售

按商品條碼銷售單品時要輸入條碼號，單品銷售可以按原價賣、變價賣、多個數量賣。另外本機能配合使用條碼掃描槍掃描單品條碼，可替代手工輸入條碼。

[注]：操作步驟按以下按鍵順序操作，收據請參考右圖。

例 1：首先按原定價格銷售 1 單品，第二步按臨時變價銷售 1 單品，第三步再銷售 1 單品，第四步按多個數量銷售 2 單品，最後再銷售 1 單品。

（設條碼為 1 的單品，名為腿肉，原單價為 31 元；條碼 2 的單品，名為三層肉，原單價 27 元。）

注：在同一張單據結帳的時候，收銀機具有短時記憶功能：手動變價銷售單品後，若繼續銷售該單品，則該單品將以之前手動輸入的價格售出，直至進行其他操作或者銷售其他單品，該單品恢復原價。

步驟	操作描述	說明	收據
1	按[1][單品]鍵	銷售條碼為 1 的單品	
2	按[1][5][單價]鍵	臨時變動單價，變為 15 元	
3	按[1][單品]鍵	以臨時變動單價銷售條碼為 1 的單品	
4	按[1][單品]鍵	短時記憶臨時變價，仍以 15 元單價銷售條碼為 1 的單品	
5	按[6][數/重量]鍵	輸入數量，按數量進行銷售	
6	按[2][單品]鍵	按數量銷售條碼為 2 的單品	
7	按[1][單品]鍵	銷售條碼為 1 的單品，其恢復原單價	
8	按[現金]鍵	結帳	

6.5. 打折-%、減價、加成+%、加價的操作

打折-%和加成+%操作基本相同，打折和加成率範圍均為 0.01%~99.99%。

例 2：打折銷售 1

步驟	操作描述	說明	收據
1	按[1][單品]鍵	輸入條碼為 1 的單品	
2	按[2][單品]鍵	輸入條碼為 2 的單品	
3	按[小計]鍵	小計	
4	按[1][0]鍵	輸入折扣率	
5	按[打折/非交易收支]鍵	選擇了打折功能,提示如下： 1. 打折-% 2. 減價- 3. 加成+% 4. 加價+	
6	按[1]鍵	選擇打折-%	
7	按[現金]鍵	結帳	

減價銷售：與打折銷售相同，選擇第 2 項。

加成銷售：與打折銷售相同，選擇第 3 項。

加價銷售：與打折銷售相同，選擇第 4 項。

注：

進行打折-%、減價、加成+%、加價銷售前必須先進行以下設置：

- (1) 在‘設置/銷售打折設置/允許單品手動打折’項選擇‘是’。
- (2) 在‘設置/銷售打折設置/允許小計打折’項選擇‘是’。
- (3) 在‘設置/密碼安全設定/單品手動打折要密碼’項選擇‘否’。
- (4) 在‘設置/密碼安全設定/小計手動打折要密碼’項選擇‘否’。
- (5) 如果在‘設置/密碼安全設定/單品手動打折要密碼’、‘設置/密碼安全設定/小計手動打折要密碼’項選擇‘是’，則在操作時需輸入具有退貨許可權的管理員號碼和密碼進行‘手動變價銷售’授權，具體操作如下：

例 3：打折銷售 2

步驟	操作描述	說明	收據
1	按[1][單品]鍵	輸入條碼為 1 的單品	
2	按[2][單品]鍵	輸入條碼為 2 的單品	
3	按[小計]鍵	小計	
4	按[其他功能]鍵	按[↑][↓] 選擇‘授權手動打折’，按[現金]鍵	
5	輸入管理員號碼及密碼，按[現金]鍵	輸入的管理員必須是有退貨許可權的管理員	
6	按[1][0]鍵	輸入折扣率	
7	按[打折/非交易收支]鍵	選擇了打折功能,提示如下： 1. 打折-% 2. 減價- 3. 加成+% 4. 加價+	
8	按[1]鍵	選擇打折類型-%	
9	按[現金]鍵	結帳	

6.6. 單品關聯打折

數量促銷期間可對商品進行關聯打折，即購買某商品就可享受其相關聯商品的優惠。應用此項須先開啓設置中的銷售打折設置‘允許單品關聯打折’項。

1. 輸入單品條碼，若是有參加促銷的單品，系統提示“該商品有促銷活動！！”以及關聯的商品和價格。

2. 輸入關聯的單品條碼。

6.7. 本項取消、隔項取消、收據作廢

當操作有誤時，可按以下方法取消一筆、整筆銷售。

[注]：要實現本節中的‘本項取消’、‘隔項取消’、‘收據作廢’功能必需在‘設置/管理員及密碼設置/更改許可權’中選中“退貨模式”。

例 4：本項取消（取消當前項/最後一筆銷售）：

步驟	操作描述	說明	收據
1	按[1][單品]鍵	輸入條碼為 1 的單品	
2	按[2][單品]鍵	輸入條碼為 2 的單品	
3	按[更正]鍵	螢幕提示如下： 1. 本項取消 2. 隔項取消 3. 收據作廢	
4	按[1]鍵	本項取消	
5	按[現金]鍵	結帳	

例 5：隔項取消（一張收據上有很多筆銷售時，取消其中指定的任何一項）

步驟	操作描述	說明	收據
1	按[1][單品]鍵	輸入條碼為 1 的單品	
2	按[2][數/重量]鍵	輸入數量	
3	按[2][單品]鍵	輸入條碼為 2 的單品	
4	按[更正]鍵	螢幕提示如下： 1. 本項取消 2. 隔項取消 3. 收據作廢	
5	按[2]鍵	有選擇地取消（隔項取消），螢幕列出每一個預備銷售的單品，選擇其中要取消的項。	
6	按[↑][↓][現金]鍵	取消顧客不打算購買或多輸入的單品，可取消多個。螢幕提示輸入取消數量。	
7	按[1][現金]鍵	輸入要取消的數量	
8	按[現金]鍵	結帳	

例 6：收據作廢（當需取消整筆/整張收據時用此功能）

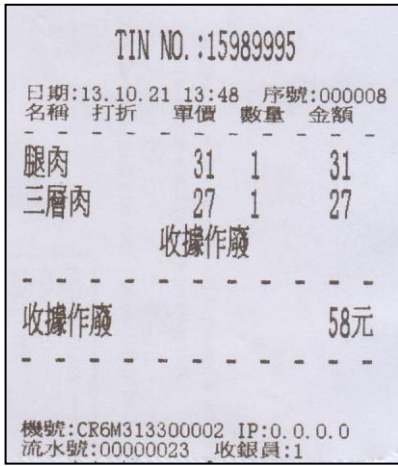
步驟	操作描述	說明	收據
1	按[1][單品]鍵	輸入條碼為 1 的單品	
2	按[2][單品]鍵	輸入條碼為 2 的單品	
3	按[更正]鍵	螢幕提示如下： 1. 本項取消 2. 隔項取消 3. 收據作廢	
4	按[3]鍵	收據作廢	

收據作廢後收銀機不記錄其銷售資料，單品庫存量並不減少，相當於沒有進行收銀操作。

6.8. 會員卡交易

[注]：

使用會員卡前，請在‘設置/收銀操作管理/結帳後開始列印收據’選擇‘是’或‘否’，選擇‘否’表示：一定在銷售前輸入會員卡號。選擇‘是’表示可以可在銷售完後輸入會員卡號。
用會員卡消費時，當會員卡上餘額為 0 時便不能繼續使用，此時店顯會閃動以提示用戶。

例 7：會員卡交易 1

➤ 結帳前開始列印收據：

步驟	操作描述	說明	收據
1	按[1][2]鍵	輸入會員卡號	
2	按[下功能]鍵	啓用對應按鍵的第二項功能	
3	按[會員]鍵	螢幕左下方出現‘會員 12’。	
4	按[1][單品]鍵	輸入條碼為 1 的單品	
5	按[2][單品]鍵	輸入條碼為 2 的單品	
6	按[現金]鍵	結帳	

例 8：會員卡交易 2

➤ 結帳後開始列印收據：

步驟	操作描述	說明	收據
1	按[1][單品]鍵	輸入條碼為 1 的單品	
2	按[2][單品]鍵	輸入條碼為 2 的單品	
3	按[1][2]鍵	輸入會員卡號	
4	按[下功能]鍵	啓用對應按鍵的第二項功能	
5	按[會員]鍵	螢幕左下方出現‘會員 12’。	
6	按[現金]鍵	結帳	

6.9. 掛單、取單、結帳

當顧客中途發現少買東西時，可用掛單操作停住一筆銷售，取出相應商品後再進行取單操作繼續同一筆銷售，取單前可插入其他帳單的收銀操作。

注：

掛帳銷售過程中，必須先把所掛帳的收據列印出給顧客，當顧客返回時以掛帳單為依據查詢掛帳號，在取單的過程輸入掛單號可進行取單操作。零售版收銀機最多可以掛 5 張，餐飲版收銀機最多可掛 128 張單據，掛單後的收據同普通銷售收據相同。

如果是餐飲收銀機，將‘設置/收銀操作管理/可在沒開桌時就使用掛單’設為‘是’則掛單不需先開桌；若設為‘否’則掛單前要先開桌。

零售版：

例 9：掛單

步驟	操作描述	說明	收據
1	按[1][單品]鍵	輸入條碼為 1 的單品	
2	按[2][單品]鍵	輸入條碼為 2 的單品	
3	按[掛/取單]鍵	掛帳	

例 10：取單

步驟	操作描述	說明	收據																				
1	按[1]鍵	輸入掛單號	<p>102年09-10月 紙本電子發票 JJ-10380527 (收執聯) 2013-10-21 13:53:53 隨機碼:1567 金額:87</p> <p>營業人統編:15989995 序號:000014</p> <table border="1"> <thead> <tr> <th>名稱</th> <th>打折</th> <th>單價</th> <th>數量</th> <th>金額</th> </tr> </thead> <tbody> <tr> <td>腿肉</td> <td></td> <td>31</td> <td>1</td> <td>31</td> </tr> <tr> <td>三層肉</td> <td></td> <td>27</td> <td>1</td> <td>27</td> </tr> <tr> <td>二刀肉</td> <td></td> <td>29</td> <td>1</td> <td>29</td> </tr> </tbody> </table> <p>合計 3 87元 收現 87元 機號:CR6M313300002 IP:0.0.0.0 流水號:00000027 收銀員:1</p>	名稱	打折	單價	數量	金額	腿肉		31	1	31	三層肉		27	1	27	二刀肉		29	1	29
名稱	打折	單價		數量	金額																		
腿肉		31		1	31																		
三層肉		27		1	27																		
二刀肉		29	1	29																			
2	按[掛/取單]鍵	取單																					
3	按[3][單品]鍵	繼續銷售條碼為 3 的單品																					
4	按[現金/確認]鍵	結帳																					

餐飲版：

- 不開桌掛單、取單、結帳需先將‘設置/其它/使用大娘水餃專用銷售方式?’設為‘是’；將‘設置/收銀操作管理/可在沒開桌時就使用掛單?’設為‘是’。其操作方式與零售版一致，請參考上例。
- 開桌掛單、取單、結帳需先將‘設置/收銀操作管理/可在沒開桌時就使用掛單?’設為‘否’。操作如下：

例 11：開桌掛單

步驟	操作描述	說明	收據															
1	按[1][開桌/叫號]鍵	開 1 號桌	<p>TIN NO.:15989995 日期:13.10.21 13:54 序號:000015 開台桌號:1</p> <table border="1"> <thead> <tr> <th>名稱</th> <th>打折</th> <th>單價</th> <th>數量</th> <th>金額</th> </tr> </thead> <tbody> <tr> <td>腿肉</td> <td></td> <td>31</td> <td>1</td> <td>31</td> </tr> <tr> <td>三層肉</td> <td></td> <td>27</td> <td>1</td> <td>27</td> </tr> </tbody> </table> <p>掛賬 1 58元</p> <p>機號:CR6M313300002 IP:0.0.0.0 流水號:00000027 收銀員:1</p>	名稱	打折	單價	數量	金額	腿肉		31	1	31	三層肉		27	1	27
名稱	打折	單價		數量	金額													
腿肉		31		1	31													
三層肉		27		1	27													
2	按[1][單品]鍵	輸入條碼為 1 的單品																
3	按[2][單品]鍵	輸入條碼為 2 的單品																
4	按[掛/取單]鍵	掛帳																

例 12：開桌取單結帳

步驟	操作描述	說明	收據																				
1	按[1][開桌/叫號]鍵	開 1 號桌	<p>102年09-10月 紙本電子發票 JJ-10380528 (收執聯) 2013-10-21 13:55:43 隨機碼:7041 金額:87</p> <p>營業人統編:15989995 序號:000015 開台桌號:1</p> <table border="1"> <thead> <tr> <th>名稱</th> <th>打折</th> <th>單價</th> <th>數量</th> <th>金額</th> </tr> </thead> <tbody> <tr> <td>腿肉</td> <td></td> <td>31</td> <td>1</td> <td>31</td> </tr> <tr> <td>三層肉</td> <td></td> <td>27</td> <td>1</td> <td>27</td> </tr> <tr> <td>二刀肉</td> <td></td> <td>29</td> <td>1</td> <td>29</td> </tr> </tbody> </table> <p>合計 3 87元 收現 87元 機號:CR6M313300002 IP:0.0.0.0 流水號:00000028 收銀員:1</p>	名稱	打折	單價	數量	金額	腿肉		31	1	31	三層肉		27	1	27	二刀肉		29	1	29
名稱	打折	單價		數量	金額																		
腿肉		31		1	31																		
三層肉		27	1	27																			
二刀肉		29	1	29																			
2	按[3][單品]鍵	繼續銷售條碼為 3 的單品																					
3	按[現金/確認]鍵	結帳																					

6.10. 付款方式

此功能選擇銷售時的付款方式。付款方式可在收銀機或者 PC 管理軟體中設置。

例 13：假設把付款方式 為付款方式 4。

步驟	操作描述	說明	收據															
1	按[1][單品]鍵	輸入條碼為 1 的單品	<p>102年09-10月 紙本電子發票 JJ-10380529 (收執聯) 2013-10-21 13:59:09 隨機碼:0008 金額:58</p> <p>營業人統編:15989995 序號:000016 名稱 打折 單價 數量 金額</p> <table border="1"> <thead> <tr> <th>名稱</th> <th>打折</th> <th>單價</th> <th>數量</th> <th>金額</th> </tr> </thead> <tbody> <tr> <td>腿肉</td> <td></td> <td>31</td> <td>1</td> <td>31</td> </tr> <tr> <td>三層肉</td> <td></td> <td>27</td> <td>1</td> <td>27</td> </tr> </tbody> </table> <p>合計 2 58元 付款方式4 58元 機號:CR6M313300002 IP:0.0.0.0 流水號:00000029 收銀員:1</p>	名稱	打折	單價	數量	金額	腿肉		31	1	31	三層肉		27	1	27
名稱	打折	單價		數量	金額													
腿肉		31		1	31													
三層肉		27		1	27													
2	按[2][單品]鍵	輸入條碼為 2 的單品																
3	按[下功能]鍵	啓用對應按鍵的第二項功能																
4	按[現金/付款方式]鍵	螢幕提示： 1. 付款方式 1 2. 付款方式 2 3. 付款方式 3 4. 付款方式 4 5. 信用卡付款																
5	按[↑]或[↓]鍵	選擇付款方式 4																
6	按[現金/確認]鍵	確認付款方式並結帳																

6.11. 非交易收入與非交易支出

在銷售前可向錢箱中放入一定的零錢用於銷售找錢，在銷售過程中從錢箱中取出一定的大鈔存起至財務等操作可用此功能記錄。

例 14：非交易收入

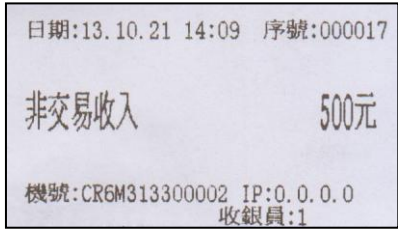
步驟	操作描述	說明	收據
1	按[下功能]鍵	啓用對應按鍵的第二項功能	
2	按[打折/非交易收支]鍵	螢幕顯示： 非交易支出 非交易收入	
3	按[↑]或[↓]鍵	選擇“非交易收入”	
4	按[現金]鍵	確認非交易收入	
5	按[5][0][0]鍵	輸入非交易收入金額 500 元	
6	按[現金]鍵	確認非交易收入金額	

例 15：非交易支出

非交易支出操作有兩種方式：

第一種使用[非交易收支]鍵，與非交易收入操作類似，請參照上例；

第二種操作如下所示：

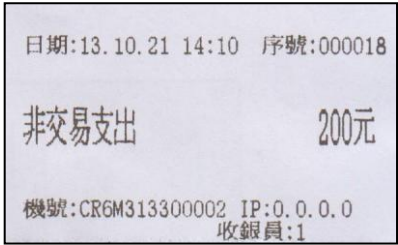
步驟	操作描述	說明	收據
1	按[2][0][0]鍵	表示 200 元	
2	按[其他功能]鍵	1. 按[↑][↓] 選擇‘非交易支出’，	
3	按[現金]鍵	確認非交易支出操作	

6.12. 記錄促銷員銷售

本收銀機可記錄促銷員銷售記錄。

例 16：促銷員銷售

步驟	操作描述	說明	收據															
1	按[2]鍵	輸入促銷員號碼 2	 <p>102年09-10月 紙本電子發票 JJ-10380530 (收執聯) 2013-10-21 14:11:15 隨機碼:1933 金額:58</p> <p>營業人統編:15989995 序號:000019 促銷員:2</p> <table border="1"> <thead> <tr> <th>名稱</th> <th>打折</th> <th>單價</th> <th>數量</th> <th>金額</th> </tr> </thead> <tbody> <tr> <td>腿肉</td> <td></td> <td>31</td> <td>1</td> <td>31</td> </tr> <tr> <td>三層肉</td> <td></td> <td>27</td> <td>1</td> <td>27</td> </tr> </tbody> </table> <p>合計 2 58元 收現 58元 機號:CR6M313300002 IP:0.0.0.0 流水號:00000030 收銀員:1</p>	名稱	打折	單價	數量	金額	腿肉		31	1	31	三層肉		27	1	27
名稱	打折	單價		數量	金額													
腿肉		31		1	31													
三層肉		27		1	27													
2	按[下功能]鍵	啓用對應按鍵的第二項功能																
3	[其他功能/促銷員]鍵	啓用促銷員，螢幕右上角顯示“促銷員：2”																
4	按[1][單品]鍵	輸入條碼爲 1 的單品																
5	按[2][單品]鍵	輸入條碼爲 2 的單品																
6	按[現金/確認]鍵	結帳																

6.13. 退貨操作

例 17：退貨操作

步驟	操作描述	說明	收據															
1	按[更正]鍵	螢幕提示： 輸入管理員	 <p>102年09-10月 紙本電子發票 JJ-10380531 (收執聯) 2013-10-21 14:12:18 隨機碼:1387 金額:-58</p> <p>營業人統編:15989995 序號:000020</p> <p>退貨收據</p> <table border="1"> <thead> <tr> <th>名稱</th> <th>打折</th> <th>單價</th> <th>數量</th> <th>金額</th> </tr> </thead> <tbody> <tr> <td>腿肉</td> <td></td> <td>31</td> <td>1</td> <td>-31</td> </tr> <tr> <td>三層肉</td> <td></td> <td>27</td> <td>1</td> <td>-27</td> </tr> </tbody> </table> <p>合計 2 58元 退貨找錢 58元 機號:CR6M313300002 IP:0.0.0.0 流水號:00000031 收銀員:1</p>	名稱	打折	單價	數量	金額	腿肉		31	1	-31	三層肉		27	1	-27
名稱	打折	單價		數量	金額													
腿肉		31		1	-31													
三層肉		27		1	-27													
2	按[1]鍵	輸入具有退貨許可權的管理員號碼																
3	按[現金]鍵	螢幕提示： 輸入管理員密碼																
4	按[1][2][3][4][5][6]鍵	輸入管理員密碼，進入退貨模式																
5	按[1][單品]鍵	輸入條碼爲 1 的單品																
6	按[2][單品]鍵	輸入條碼爲 2 的單品																
7	按[現金/確認]鍵	結帳																

6.14. 不開桌外賣訂餐

餐飲業的顧客有兩種，一種爲外送類（或帶走）消費，另一種爲在本餐飲店內消費。不開桌訂餐指外賣等不需要開桌的情況。非餐飲行業，如零售業也可以做外送銷售，操作方法相同，只是購買的單品不同。

例 18：外賣操作

(1 號套餐價格為 100.00 元，2 號套餐價格為 258.00 元)

操作方式一：(使用[其他功能]鍵)

步驟	操作描述	說明	收據
1	按[其他功能]鍵	螢幕提示： 1. 價格查詢 2. 鎖鍵盤 3. 非交易支出 4. 就餐人數 5. 外送	
2	按[↑]或[↓]鍵	選擇外送	
3	按[現金/確認]鍵	確認外送	
4	按[套餐 1]鍵	銷售 1 號套餐 (熱鍵)	
5	按[套餐 2]鍵	銷售 2 號套餐 (熱鍵)	
6	按[現金/確認]鍵	結帳	

操作方式二：(使用[外賣]鍵，只適用於餐飲版)

步驟	操作描述	說明	收據
1	按[下功能]鍵	啓用對應按鍵的第二項功能	略
2	按[外賣]鍵	啓用外賣銷售	
4	按[套餐 1]鍵	銷售 1 號套餐 (熱鍵)	
5	按[套餐 2]鍵	銷售 2 號套餐 (熱鍵)	
6	按[現金/確認]鍵	結帳	

操作方式三：(使用[餐飲功能鍵]，只適用於餐飲版)

具體操作步驟與操作方式一類似，請參考操作方式一。

[注]：

[套餐]是指已設置為熱鍵的套餐，銷售套餐必須先將套餐設為熱鍵 (詳見第 7.1.6 章)。

外送收據如需要列印外送標識須在“設置/收據設置/在收據上列印‘外送’標識”項選擇‘是’，詳見第 7.6.11 章。

6.15. 開桌訂餐（餐飲版）

如果顧客在店內用餐，在點餐之前要先開桌，其分兩種情況，操作步驟請參看如下案例：

例 19：開桌訂餐 1（顧客開桌點餐後即付款）

步驟	操作描述	說明	收據															
1	按[1][開桌/叫號]鍵	開 1 號桌	<p>102年09-10月 紙本電子發票 JJ-10380536 (收執聯) 2013-10-21 15:27:06 隨機碼:2577 金額:358</p> <p>營業人統編:15989995 序號:000005 開台桌號:1</p> <table border="1"> <thead> <tr> <th>名稱</th> <th>折扣</th> <th>單價</th> <th>數量</th> <th>金額</th> </tr> </thead> <tbody> <tr> <td>兒童套餐</td> <td></td> <td>100</td> <td>1</td> <td>100</td> </tr> <tr> <td>成人套餐</td> <td></td> <td>258</td> <td>1</td> <td>258</td> </tr> </tbody> </table> <p>合計 2 358元 收現 358元 機號:CR6M313300002 IP:192.168.1.87 流水號:00000036 收銀員:1</p>	名稱	折扣	單價	數量	金額	兒童套餐		100	1	100	成人套餐		258	1	258
名稱	折扣	單價		數量	金額													
兒童套餐		100		1	100													
成人套餐		258		1	258													
2	按[套餐 1]鍵	銷售 1 號套餐（熱鍵）																
3	按[套餐 2]鍵	銷售 2 號套餐（熱鍵）																
4	按[現金/確認]鍵	點餐後即付款																

例 20：開桌訂餐 2

（開桌點餐時掛賬不付款，待顧客用餐完畢再付款，本收銀機可掛賬 128 筆。）

步驟	操作描述	說明	收據															
1	按[1][開桌/叫號]鍵	開 1 號桌	<p>TIN NO.:15989995 日期:13.10.21 15:29 序號:000007 名稱 折扣 單價 數量 金額</p> <table border="1"> <thead> <tr> <th>名稱</th> <th>折扣</th> <th>單價</th> <th>數量</th> <th>金額</th> </tr> </thead> <tbody> <tr> <td>兒童套餐</td> <td></td> <td>100</td> <td>1</td> <td>100</td> </tr> <tr> <td>成人套餐</td> <td></td> <td>258</td> <td>1</td> <td>258</td> </tr> </tbody> </table> <p>掛賬 1 358元</p> <p>機號:CR6M313300002 IP:192.168.1.87 流水號:00000037 收銀員:1</p>	名稱	折扣	單價	數量	金額	兒童套餐		100	1	100	成人套餐		258	1	258
名稱	折扣	單價		數量	金額													
兒童套餐		100		1	100													
成人套餐		258	1	258														
2	按[套餐 1]鍵	銷售 1 號套餐（熱鍵）																
3	按[套餐 2]鍵	銷售 2 號套餐（熱鍵）																
4	[掛/取單]	先掛賬等用餐完畢付款	<p>102年09-10月 紙本電子發票 JJ-10380538 (收執聯) 2013-10-21 15:29:18 隨機碼:7934 金額:358</p> <p>營業人統編:15989995 序號:000007 開台桌號:1</p> <table border="1"> <thead> <tr> <th>名稱</th> <th>折扣</th> <th>單價</th> <th>數量</th> <th>金額</th> </tr> </thead> <tbody> <tr> <td>兒童套餐</td> <td></td> <td>100</td> <td>1</td> <td>100</td> </tr> <tr> <td>成人套餐</td> <td></td> <td>258</td> <td>1</td> <td>258</td> </tr> </tbody> </table> <p>合計 2 358元 收現 358元 機號:CR6M313300002 IP:192.168.1.87 流水號:00000038 收銀員:1</p>	名稱	折扣	單價	數量	金額	兒童套餐		100	1	100	成人套餐		258	1	258
名稱	折扣	單價		數量	金額													
兒童套餐		100		1	100													
成人套餐		258	1	258														
5	[1][開桌/叫號]	輸入掛單桌號（用餐完畢）																
6	按[現金/確認]鍵	用餐完畢付款結帳																

6.16. 退菜（餐飲版）

顧客需退菜時，進行退菜操作。在點菜過程或點完菜處於掛賬情況下的帳單都可退菜，退菜操作與普通銷售模式下的退貨操作相同。

例 21：退菜

步驟	操作描述	說明	收據
1	按[1][開桌/叫號]鍵	開一號桌	
2	按[套餐 1]鍵	銷售 1 號套餐（熱鍵）	
3	按[套餐 2]鍵	銷售 2 號套餐（熱鍵）	
4	按[掛/取單]鍵	先掛賬等用餐完畢付款	
5	按[1][開桌/叫號]鍵	輸入掛單桌號（用餐完畢）	
6	按[更正]鍵	螢幕顯示如下： 1. 本項取消 2. 隔項取消 3. 收據作廢	
7	按[↑]或[↓]鍵	選擇隔項取消	
8	按[現金/確認]鍵	螢幕顯示已掛帳的菜品	
9	按[↑]或[↓]鍵	選擇要退掉的菜品	
10	按[現金/確認]鍵	確定退菜	
11	按[現金/確認]鍵	結帳	

“本項取消”為取消已點菜品的最後一道菜，“隔項取消”可取消已點菜品中的任意項。“收據作廢”取消整張收據。

6.17. 併入桌與並出桌（餐飲版）

因顧客多造成桌台不夠用時，可開虛擬桌號併入客人較少的桌台一起用餐，併入桌後顧客採用分開付款的方式各付其款。

注：要實現並桌功能請先將‘設置\收銀操作管理\可在沒開桌時就使用掛單?’項設置為‘否’。

例 22：併入/並出桌

假設某餐廳共 20 張桌台，均已有客人就座。新來客人可開虛擬的 21 號桌進行點餐，再併入客人較少的 1 號桌用餐，後再分開付款。1 號桌客人已點 1 號和 2 號套餐並掛賬未付款（詳見第 6.15 章例 21 掛賬操作）。1 號套餐單價為 100.00 元，2 號套餐單價為 258.00 元，5 號套餐單價為 50.00 元，8 號套餐單價為 300.00 元。

21 號桌顧客點 5 號、8 號套餐，並與 1 號桌顧客並桌用餐：

步驟	操作描述	說明	收據
1	按[21][開桌/叫號]鍵	開 21 號桌	<p>TIN NO.:15989995 日期:13.10.21 15:45 序號:000005 開台桌號:21 名稱 打折 單價 數量 金額 咖喱雞套餐 50 1 50 家庭套餐 300 1 300 掛賬 21 掛賬 350元 機號:CR6M313300002 IP:192.168.1.87 流水號:00000045 收銀員:1</p> <p>日期:13.10.21 15:45 序號:000006 轉/并出桌號:21 項數:2 350元 轉/并入桌號:1 項數:2 358元 開台桌號::1 項數:4 708元 機號:CR6M313300002 IP:192.168.1.87 收銀員:1</p>
2	按[套餐 5]鍵	銷售 5 號套餐（熱鍵）	
3	按[套餐 8]鍵	銷售 8 號套餐（熱鍵）	
4	按[掛/取單]鍵	先掛賬等用餐完畢付款	
5	按[下功能]鍵	啓用對應按鍵的第二項功能	
6	按[並桌]鍵	啓用並桌功能	
7	按[21][現金/確認]鍵	輸入並出桌號	
8	按[1][現金/確認]鍵	輸入併入桌號，即共用 1 號桌	
9	此時 21 號桌成功併入 1 號桌。		

6.18. 帳單查詢（餐飲版）

帳單查詢指列印還未付款桌號的帳單明細（只調出帳單進行查詢並不付款，或結帳時憑此帳單結帳）。

例 23：帳單查詢

步驟	操作描述	說明	收據
1	按[1]鍵	1 號桌掛單號	
2	按[掛/取單]鍵	調出 1 號桌的單據	

6.19. 分開付款（餐飲版）

接上例，21 號桌客人併入 1 號桌，1 號桌現帳目明細為原 1 號桌與原 21 號桌之和，付款時憑原開桌掛帳單上的點餐情況各付其款。

例 24：分開付款

（並桌後的 1 號桌兩批顧客分開付款，原 21 號桌的顧客支付其所消費的 5 號、8 號套餐。）

步驟	操作描述	說明	收據
1	按[餐飲功能鍵]鍵	螢幕顯示各餐飲功能功能表	
2	按[↑][↓]鍵選擇 再按[現金]鍵	選擇“分開結帳”項，螢幕提示輸入分開付款桌號。	
3	按[1][現金]鍵	輸入 1 號桌	
4	按[下功能]鍵，按 [餐飲功能]鍵	螢幕顯示各餐飲功能功能表	
5	按[↑][↓]鍵選擇 再按[現金]鍵	選擇“分開結帳”項，螢幕提示輸入分賬索引。	
6	按[3][現金]鍵	根據並桌後 1 號桌帳單上的套餐順序，輸入 21 號桌的 5 號套餐序號，即索引號。	
7	按[餐飲功能鍵]鍵	螢幕顯示各餐飲功能功能表	

21 號桌顧客付款收據

8	按[↑][↓]鍵選擇 再按[現金]鍵	選擇“分開結帳”項，螢幕 提示輸入分賬索引。	
9	按[4][現金]鍵	根據並桌後 1 號桌帳單上的 套餐順序，輸入 21 號桌的 8 號套餐序號，即索引號。	
10	按[現金]鍵	結帳	

注意：分開付款後，原來掛帳單上還未結帳的單品索引號將重新排序，需再次進行帳單查詢（參照第 6.18 章）。

21 號桌顧客付款完後，1 號桌採取相同的方式付款，不再說明。或者直接開 1 號桌，將 1 號桌掛帳單中還未結帳的商品一併結帳。具體操作為：

步驟	操作描述	說明	收據
1	按[1][開桌/叫號]鍵	開 1 號桌，螢幕顯示為結帳商品。	略
2	按[現金]鍵	結帳	

6.20. 單品備註操作（餐飲版）

單品備註用於在銷售單品時需要添加備註的情況，共可設置 60 種備註。如餐廳中有些餐點具有多種口味，為方便廚房備餐，可在收據上列印單品備註。也可據此統計不同口味的銷量情況。

注：需先在“設置\設置備註\設置單品備註”中設置單品備註名稱等資訊。若需列印備註需將“設置\設置備註\列印單品備註”設為“是”（詳見第 7.8.2 章）。一個單品最多可添加 9 個備註。

例 25：單品備註

例如，1 號桌顧客點一份上排（上排有 A、B、C 三類）：

步驟	操作描述	說明	收據
1	按[1][開桌/叫號]鍵	開 1 號桌	
2	按[9][單品]鍵	銷售條碼為 9 的單品	
3	按[下功能]鍵	啓用對應按鍵的第二項功能	
4	按[單品備註]鍵	螢幕顯示 60 種備註名稱	
5	按[↑]或[↓]鍵	選擇要添加的備註：A	
6	按[現金]鍵	確認所選的備註	
7	按[現金]鍵	結帳	

6.21. [餐飲功能鍵]功能表操作（餐飲版）

收銀員登錄後，按[下功能]鍵，再按[餐飲功能] 鍵，螢幕顯示以下功能功能表：

外送
就餐人數
促銷員
套餐
分開結帳
列印帳單
開桌
並桌/換桌
取消桌

6.21.1. 外送

此功能用於外賣銷售，詳見第 6.14 章外賣操作。

6.21.2. 就餐人數

此功能用於顯示就餐人數：

選擇“就餐人數”，按[現金]鍵確認，螢幕提示“輸入就餐人數”；
輸入就餐人數，按[現金]鍵確認，螢幕顯示就餐人數；
進行收銀操作，列印出的收據將顯示就餐人數。

6.21.3. 促銷員

此功能用於記錄促銷員的促銷情況，輸入促銷員號後進行收銀操作，與[促銷員]鍵類似（參照第 6.12 章）。

6.21.4. 套餐

此功能用於銷售套餐：

選擇“套餐”，按[現金]鍵確認，螢幕提示“輸入套餐號”；
輸入套餐號，按[現金]鍵確認；
按[現金]鍵結帳。

6.21.5. 分開結帳

此功能用於同一張桌用餐後需分開結帳的情況。詳見第 6.19 章。

6.21.6. 列印帳單

此功能用於列印掛賬的帳單，類似[掛/取單]鍵功能：

選擇“列印帳單”，按[現金]鍵確認，螢幕提示輸入“要列印桌賬的桌號”；
輸入桌號，按[現金]鍵確認列印該桌帳單。

6.21.7. 開桌

此功能用於開桌銷售商品。詳見第 6.15 章開桌訂餐操作。

6.21.8. 並桌/換桌

此功能用於將不同的桌號並為其中一桌，或者從一桌換到另一桌用餐，與[並桌]鍵類似。詳見第 6.17 章。

6.21.9. 取消桌

此功能用於取消還未結帳的桌賬。

選擇“取消桌”，按[現金]鍵確認，螢幕提示輸入“取消桌號”；
輸入要取消的桌號，按[現金]鍵確認，則此桌的桌賬收據作廢。

6.22. [功能設定]鍵功能表操作（零售版）

收銀員登錄後，按[功能設定]鍵，螢幕顯示以下功能功能表：

部門
單品
熱鍵設定
啓用收銀機默認設定

6.22.1. 部門

進入此項功能表可設置部門資訊，其與“設置\基礎設置\部門”相同。請參照第 7.1.1 章。

6.22.2. 單品

進入此項功能表可設置單品資訊，其與“設置\基礎設置\單品”相同。請參照第 7.1.2 章。

6.22.3. 熱鍵設定

進入此項菜單可設置熱鍵，其與“設置\基礎設置\熱鍵設定”相同。請參照第 7.1.6 章。

6.22.4. 啓用收銀機默認設定

當收銀機設置出現錯亂或用戶遺忘了已作的設置時，可使用恢復收銀機默認設置功能將收銀機的設置項參數恢復到出廠時的狀態。操作如下：

選擇此項功能表，按[現金]鍵確認；

輸入管理員號碼，按[現金]鍵確認；

輸入管理員密碼，按[現金]鍵確認；

螢幕提示選擇是否啓用收銀機默認設定，選擇“是”或“否”，按[現金]鍵確認。若選擇“是”，收銀機將恢復出廠時的設置。

7. 設置

注：各功能表的設置可能涉及輸入法的使用，請參考第 11 章—輸入法使用說明。

基礎設置
收銀操作管理
銷售打折設置
付款方式
密碼安全設定
收據設置
會員及會員卡設置
設置備註（餐飲版）
設置清報表選項
設置報表列印選項
收據查詢
條碼設置
其它

7.1. 基礎設置

7.1.1. 部門

在收銀機中錄入部門資料(可在 PC 管理軟體上編輯後下載至收銀機，詳見第 10.13 章)。注意：每一單品都有其所屬部門，故只在設置部門後單品才可銷售，否則銷售出錯，如單品 A 屬於部門 5，則必須在收銀機內設置部門 5 的資訊。操作步驟如下：

1. 置於部門設置項下，按[現金]鍵確認。
2. 系統提示“部門號”，輸入部門號。按[現金]鍵確認。
3. 系統提示“部門名稱”，輸入部門名稱，按[現金]鍵確認。名稱輸錯時，按[清除]鍵將輸錯的名稱全部刪除。
4. 系統提示“部門單價”，輸入部門單價，按[現金]鍵確認。
5. 系統提示“对应税率索詢序号”（0~8），輸入對應序號，按[現金]鍵確認。
6. 系統提示“廚房印表機序號（0~16）（0 表不接）（可用[·]分開）可支援多個廚打”。

如輸入：1·2·3·4·5 表示連接 1~5 台印表機，各序號代表一台印表機。

輸入與此部門關聯的印表機序號，設置部門與印表機關聯的目的是為了將顧客所點功能表傳送到廚房印表機列印並供廚師查看（如青菜屬於中餐部，中餐部與印表機 1 對應，則青菜被顧客點後可傳至印表機 1 列印）。非餐飲版收銀機無此功能。廚房印表機的設置詳見第 8.10.4 章。

7. 系統提示“部門折扣（-%）”，輸入銷售該部門單品時的折扣率（如打八折，則輸入 20），按[現金]鍵確認。
8. 系統提示“部門會員折扣（-%）”，輸入當銷售該部門單品給會員時的折扣率，按[現金]鍵確認。
9. 系統提示“是否允許小計打折？（0.允許 1.不允許）”。如“酒水部”不參與小計後打折，則設為“1”，銷售時小計打折不對此部門的單品打折。輸入相應數字，按[現金]鍵確認。

注：零售網路版及服裝版程式無部門設置功能。

7.1.2. 單品

此項操作可在收銀機上設置單品資料。

1. 置於單品項下，按[現金]鍵確認。
2. 系統提示“條碼”，輸入所需設置的條碼，按[現金]鍵確認。
3. 系統提示“名稱”，輸入單品名稱。按[現金]鍵確認。單品名稱輸錯時，按[打折/非交易收支]鍵將輸錯的名稱逐字刪除，按[清除]鍵將輸錯的名稱全部刪除。
4. 系統提示“單價”，輸入相應商品的單價。按[現金]鍵確認。
5. 系統提示“會員價”，輸入會員價，按[現金]鍵確認。
6. 系統提示“進價”，輸入商品的進價。按[現金]鍵確認。錄入進價可算出毛利。
7. 系統提示“稅率號”（0~8），輸入稅號，按[現金]鍵確認。
8. 系統提示“商品類型（0：普通商品 1：組合商品 2：生鮮商品 4：整件銷售商品）”，輸入商品的類型代碼，按[現金]鍵確認。（注：組合商品即由多個單品組合的商品，需配合PC管理軟體使用；生鮮商品即需要稱重的商品；整件銷售商品即只允許整件銷售的商品。）
9. 系統提示“1/2 價”，輸入商品 1/2 價。按[現金]鍵確認。
10. 系統提示“1/4 價”，輸入商品 1/4 價。按[現金]鍵確認。
11. 系統提示“是否允許退貨（0：不允許 1：允許），輸入相應項，按[現金]鍵確認。
12. 系統提示“對應部門號”，輸入對應的部門號。按[現金]鍵確認。零售網路版程式無此功能。
13. 系統提示“單品庫存”，輸入單品的庫存。按[現金]鍵確認。餐飲庫存不管理時按[清除]鍵顯示“空”，銷售的庫存都不進行統計。零售網路版程式無此功能。
14. 系統提示“單品庫存警告”，輸入單品庫存警告值，按[現金]鍵確認。那麼當庫存僅剩您所輸入的值時，系統會發出警告。（注：此設置要與收銀操作管理項下的庫存報警設置一致，只有設置“是”庫存報警時，系統才會發出單品庫存警告。）

7.1.3. 刪除個別單品

此項操作刪除個別不需要或者重複設置的單品，輸入要刪除的單品條碼，按[確認]鍵。

7.1.4. 清除所有單品資料

選中此項後，選擇“是”“否”，按[現金]鍵確認。選擇“是”，系統將清除所有單品資料。

7.1.5. 單品庫存

通過此功能對單品庫存進行管理（除零售網路版及服裝版）。

➤ 查詢單品庫存

查詢現有的單品庫存。操作步驟如下：

1. 置於查詢單品庫存項下，按[現金]鍵確認。
2. 系統提示輸入要查詢庫存的條碼，輸入單品的條碼，按[現金]鍵確認。
3. 系統顯示單品庫存，按[清除]鍵退出。

➤ 增加單品庫存

手動增加單品庫存，操作步驟如下：

1. 置於增加單品庫存項下，按[現金]鍵確認。
2. 系統提示輸入供應商號，輸入供應商號，按[現金]鍵確認。
3. 系統提示輸入入庫單號，輸入入庫單號，按[現金]鍵確認。
4. 系統提示輸入條碼，輸入單品的條碼，按[現金]鍵確認。

5. 系統提示輸入進價，輸入進價，按[現金]鍵確認。
6. 系統提示輸入增加的庫存量，輸入所增庫存量，按[現金]鍵確認。
7. 系統將把該單品原庫存量加上增加的庫存量作為新庫存量。

➤ 扣減單品庫存

扣減庫存量操作與增加庫存量操作相同。

1. 置於扣減庫存量項下，按[現金]鍵確認。
2. 系統提示輸入條碼，輸入所需扣減庫存的單品條碼（可從掃描槍上讀取），按[現金]鍵確認。
系統提示輸入扣減庫存量，輸入庫存量，按[現金]鍵確認。

➤ 報廢單品

報廢單品操作與扣減單品庫存操作相同。

➤ 庫存盤點

庫存盤點是指人為手工地去清點當前各單品的實際庫存量並存入收銀機內，清點後的庫存資料存入收銀機後會覆蓋原先舊的庫存，並作為此單品的最新庫存資料，其操作說明如下：

1. 置於庫存盤點下，按[現金]鍵確認。
2. 系統提示輸入條碼，輸入所盤的單品條碼（可從掃描槍上讀取），按[現金]鍵確認。
3. 系統顯示原有庫存，輸入所盤的庫存量，按[現金]鍵確認。
繼續盤點重複步驟 2，否則按[清除/退出]鍵退出。

7.1.6. 熱鍵設定

此項操作可設置單品熱鍵。

1. 置於“熱鍵設定”項，按[現金]鍵確認。
2. 系統提示“熱鍵號”，輸入熱鍵號（1~160），按[現金]鍵確認。同一熱鍵位置代表兩個熱鍵號，只需按[下功能]鍵再按相應熱鍵即可切換為第二種熱鍵號，如 1 號和 81 號熱鍵在同一熱鍵位置，按熱鍵 1 為 1 號熱鍵，若按[下功能]鍵再按該熱鍵則為 81 號熱鍵。
3. 系統提示“輸入熱鍵屬性(0.單品 1. 套餐 2. 部門 3. 備註)”，輸入熱鍵屬性代號，按[現金]鍵確認。選“0”系統提示“條碼”，輸入相應條碼（或者用掃描槍讀入條碼）以及輸入單品的其他資訊，同設置單品項，參看第 7.1.2 章。選“1”輸入相應套餐號即可，選“2”輸入相應部門號及部門的其他資訊，同設置部門項，參看第 7.1.1 章；選“3”輸入要設置成熟熱鍵的備註號。**注：套餐和備註為餐飲版特有。**

7.1.7. 套餐（餐飲版）

餐飲版收銀機可在“設置/基礎設置”項下設置套餐資料。操作如下：

1. 將游標置於收銀機“設置/基礎設置”菜單下的“套餐”項，按[現金]鍵確認。
2. 系統提示“輸入套餐號”，輸入套餐號（0~99），按[現金]鍵確認。
3. 系統提示“名稱”，按[小計]切換輸入法，按[現金]鍵確認。
4. 系統提示“單價”，輸入套餐的單價。按[現金]鍵確認。
5. 系統提示“稅率號”（0~8），輸入稅率號。按[現金]鍵確認。
6. 系統提示“會員價”，輸入會員價，按[現金]鍵確認。
7. 系統提示“進價”，輸入進價（即成本價）。按[現金]鍵確認。
8. 系統提示“對應部門號”，輸入對應的部門號。按[現金]鍵確認。收銀機列印出設置的套餐資訊。
9. 同時系統提示“明細條碼（不輸入資料按確認鍵，保存套餐明細）”，如果套餐有條碼，

則輸入條碼（可從掃描槍上讀入），如果沒條碼，則按[現金]鍵確認。這樣即增加了相應的套餐資料。

7.1.8. 套餐銷售要列印明細? (餐飲版)

餐飲版收銀機在銷售套餐時，可選擇列印套餐明細與否。

7.2. 收銀操作管理

序號	選項	描述	默認設置
1	允許非交易開抽屜	設置沒有銷售時是否允許開抽屜。	是
*2	可在沒開桌時就使用掛單	設置沒開桌時是否可以使用掛單銷售。	否
3	有掛單允許登出	設置當銷售過程中還有掛單未結的時候是否允許收銀員註銷。	是
4	有掛單允許清日報表	設置當銷售過程中還有掛單未結帳的時候是否允許清日報表。	是
5	結帳後開始列印收據	設置是否在銷售結帳後才列印收據。	是
6	結帳輸入實收金額	設置結帳時是否輸入實收金額。	否
7	銷售時要求輸入序號	設置銷售時是否輸入序號。	否
*8	銷售時要求輸入促銷員	設置銷售時是否輸入促銷員號。	否
*9	銷售時要求輸入桌號	設置銷售時是否需要輸入桌號。	否
10	允許手動變價銷售	設置銷售時是否可以手動變價。	是
11	負庫存時仍允許銷售	設置負庫存時是否允許銷售。	是
12	允許零單價銷售	設置當單品單價為零是否允許銷售。	否
13	允許手動輸入數量	設置銷售時是否可以手動輸入數量。	是
14	總價條碼列印計算數量	設置總價條碼上是否列印單品的數量。	否
15	總價條碼列印數量及單價	設置總價條碼上是否列印單品的數量及單價。	是
16	買一送一單品自動銷售	設置是否自動銷售買一送一的單品。	否
17	要顯示可抵用的金額	設置是否顯示抵用券上可以抵用的金額。需先設置“使用抵用券/付款方式”為“是”，詳見第 7.4.5 章。	否
18	使用小票限購	設置是否允許使用小票限購。小票限購即單張收據上某單品的限購數量。需在 PC 管理軟體中設置“單筆限量銷售”資料，再下載至收銀機，詳見第 10.23 章。	否
19	類別銷售逐頁查找	設置進行類別銷售時是否用逐頁方式查找商品類別。	否
*20	結帳後單據送廚房列印	設置結帳後單據是否送廚房印表機列印。	是
*21	掛單收據送廚房	設置掛單的收據是否送廚房印表機列印。	否
*22	使用叫號領餐	設置是否啓用叫號領餐系統功能。此功能需結合 BD 掛壁顯示幕或者呼客牌使用。	否

23	關閉計算器功能	設置是否關閉計算器功能。	否
24	庫存報警？	設置是否庫存報警	否

注：帶*標識的專案只存在於餐飲版程式。

7.3. 銷售打折設置

7.3.1. 加成率

此項操作設置銷售時的加成比率。

1. 置於加成率項下，按[現金]鍵確認。
2. 系統提示“加成率（00.00~99.99）”，輸入相應加成率，按[現金]鍵確認。加成率的設置將對每項有加成的銷售進行同比率的加成。

7.3.2. 折扣率

此項操作設置銷售的折扣比率。

1. 置於折扣率項，按[現金]鍵確認。
2. 系統提示“折扣率（00.00~99.99）”，輸入折扣率，按[現金]鍵確認。折扣率的設置將對每項有折扣的銷售進行相同比率的折扣。

7.3.3. 允許單品手動打折？

除在收銀機中設置打折率及管理軟體中設置打折率外，在銷售過程中可手動打折，打折率自行設置，此項設置將設置收銀機是否能手動打折。

7.3.4. 允許小計打折？

設置是否允許小計後打折。如果是單機版收銀機，選擇‘是’後，系統在此項功能項後面出現‘小計打折後可銷售’和‘小計打折分攤到單品’兩項功能項。

7.3.5. 允許數量打折？

設置當顧客購買某單品或某些單品的金額達到一定數額時是否可以打折。

7.3.6. 使用總價打折？

使用多階換購功能時需開啓‘使用總價打折’功能。多階換購即當顧客購買的商品總價格達到一定金額時是否可以打折換購另一種商品。在 PC 管理軟體中設置“多階換購”資料，詳見第 10.24 章。

7.3.7. 允許單品關聯打折？

此項設置可用於銷售中的促銷活動，如同時購買兩個或以上的單品，可以有更低的折扣，例如：買了一個條碼為 2000000003092 的單品，再買一條碼為 2000000003054 的單品就可打五折，而單獨買其中的任一項單品只能打七折。關聯的單品可在 PC 管理軟體中設置後下載至收銀機，參看第 10.18 章。

7.3.8. 小計打折後可銷售？

設置小計打折後是否允許再銷售。需先將‘結帳後開始列印收據’設置為“否”，詳見第 7.2 章。

7.3.9. 小計打折扣攤到單品?

設置小計打折扣的折價是否分攤到每個單品。若選擇‘是’，則螢幕出現警告提示：警告！！如果有接 PC 軟體請勿開啓此功能，確認請輸 123。輸入[1][2][3]，按[現金]鍵則成功設置為‘是’。

注：設置此功能前需先設置收銀操作管理中‘結帳後開始列印收據’為‘否’，否則會報錯。

7.4. 付款方式

7.4.1. 付款方式

付款方式有 20 種，設置方法如下：

1. 置於付款方式名稱項下，按[現金]確認。
2. 系統提示“付款方式序號”，輸入 1~20 中一個數字，按[現金]鍵確認。
3. 系統提示“付款方式”，輸入相應的付款方式名稱。按[現金]鍵確認。
4. 系統提示“付款方式（0.普通 2.抵用券付款 4.M1 卡付款 5.信用卡 6.支票）”，輸入相應數字，按[現金]鍵確認。（注：抵用券付款方式為大娘水餃專用：進入‘設置’功能表開啓‘其它\使用大娘水餃專用銷售方式’及‘付款方式\使用抵用券/限定付款方式’，且將單品設置為允許使用抵用券付款，則在銷售該單品時可使用抵用券付款。）
5. 系統提示“四捨五入（0.四捨五入 1.不四捨五入）”，輸入相應數字選擇是否四捨五入，按[現金]鍵確認。

7.4.2. 允許用 M1 卡餘額付款？

此項設置將設置在銷售結帳時是否允許用 M1 卡餘額付款。

7.4.3. 允許刷卡找錢？

此項設置將設置在銷售結帳時是否允許使用刷卡結帳找現金。

7.4.4. 退貨時對客戶全部使用現金？

設置退貨時是否一定需退現金。

7.4.5. 使用抵用券/限定付款方式

本項設置是否強制使用抵用券付款。（大娘水餃專用）

7.4.6. 正常銷售允許現金付款？

設置正常銷售是否可以用現金付款。

7.5. 密碼安全設定

7.5.1. 管理員及密碼設定

進入該功能功能表進行管理員設置，各設置模式均只有具備相應許可權的管理員才可進入。

置於“管理員及密碼設定”項下，按[現金]鍵確認，顯屏顯示如下：

管理員及密碼設置 更改密碼 更改超級密碼

➤ 管理員及密碼設置

注：

本收銀機共可設 32 位管理員，其中 1 號管理員為超級管理員，只有 1 號管理員才有權更改其

他管理員的許可權，故在初次登錄設置模式設置管理員時只能用 1 號管理員身份登錄，其餘管理員進入設置管理員功能表後只可更改本身的密碼，無權更改其許可權，此處建議在設置 1 號管理員時請選擇適當管理者。

操作步驟如下：

1. 將游標置於此項，按[現金]鍵確認。
2. 系統提示“輸入管理員號”，輸入管理員號(1~32)，共可設 32 位管理員。
3. 系統提示如下：

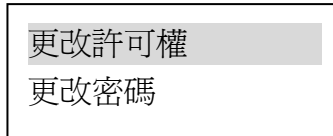

- 1) 選擇“更改許可權”並按[現金]鍵進入，系統出現管理員許可權清單，如下圖示（由於顯示幕空間有限，帶底線的許可權為按[↓]鍵後出現）：

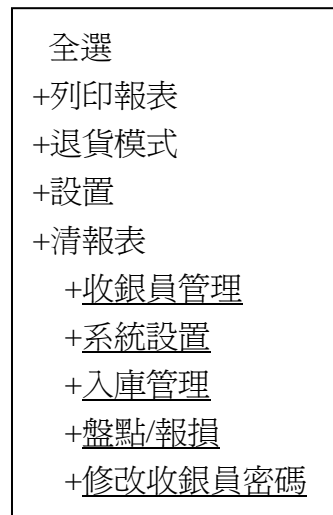

選擇某項許可權時只要將游標置於該許可權下並按下[現金]鍵，系統出現長音警報聲‘bee’，並在該項許可權前出現‘+’號，如需取消該許可權做同樣的操作即可。如選擇“全選”，則所有權限均被選中。

[注]：收銀員在銷售過程中進行退貨/隔項取消、立即取消、收據作廢時要求輸入管理員號及密碼，若該管理員沒有“退貨模式”許可權，則不能進行退貨操作。

- 2) 選擇‘更改密碼’並按[現金]鍵進入，系統要求“輸入管理員密碼”輸入管理員密碼後按[現金]鍵確認，系統提示“確認管理員密碼”重復輸入管理員密碼，按[現金]鍵確認，系統即列出管理員更改密碼的提示資訊。

➤ 更改超級密碼

此操作只有 1 號管理員進入才顯示，此項設置將設置超級密碼。超級密碼是所有需要密碼項的通用密碼，如管理員登錄、退貨、掛單等等。故要求其保密碼性極強，建議只有最高管理員擁有此密碼。

1. 置於“更改超級密碼”項，按[現金]鍵確認。
2. 系統提示“輸入原密碼”，輸入原密碼，按[現金]鍵確認。系統預設原密碼為 00000000。
3. 系統提示“輸入新密碼”，輸入新密碼（8 個字元），按[現金]鍵確認。
4. 系統提示“確認新密碼”，再輸入新設置的密碼，按[現金]鍵確認。

7.5.2. 作廢收據要密碼?

此項設置收銀機在進行作廢收據操作前，是否需要輸入密碼。

7.5.3. 立即取消要密碼?

此項可設置收銀機在進行立即取消收銀操作前，是否需要輸入密碼。

7.5.4. 單品手動打折要密碼?

此項可設置收銀機在進行手動打折操作前，是否需要輸入密碼。如果不需要密碼可以直接進行單品手動打折銷售，如果需要密碼，單品手動打折銷售時要輸入有退貨許可權的管理員號碼及密碼。詳見第 6.5 章。

7.5.5. 小計手動打折要密碼

設置銷售過程中如果使用小計手動打折是否需要密碼。如果不需要密碼可以直接進行小計打折銷售，如果需要密碼，做小計銷售時要輸入有退貨許可權的管理員號碼及密碼。詳見第 6.5 章。

7.5.6. 快速錄入基本資料時需要密碼

設置快速錄入基本資料時是否需要密碼。

7.5.7. 退貨要密碼

設置銷售過程中如果退貨是否需要密碼。如果不需要密碼可以直接退貨，如果需要密碼，退貨時要輸入有退貨權限的管理員號碼及密碼。

7.5.8. 隔項取消密碼

此項可設置收款機在進行隔項取消收銀操作前，是否需要輸入密碼。

7.6. 收據設置

7.6.1. 打印頭 LOGO?

此項設置可選擇在列印收據時是否列印收據頭 LOGO。頭 Logo 設置見第 10.29.1 章。

7.6.2. 列印尾 LOGO?

此項設置可選擇在列印收據時是否列印收據尾 LOGO。尾 Logo 設置見第 10.29.1 章。

7.6.3. 列印頭信息

此項設置收據上的頭資訊，可用 PC 下載，見軟體功能說明，也可在收銀機上設置。

1. 置於此項，按[現金]鍵確認。
2. 系統提示“頭資訊序號（1~5）”，輸入數位，表示編輯的資訊屬於頭資訊的第幾行，按[現金]鍵確認。
3. 系統提示“頭資訊”，輸入頭資訊，按[現金]鍵確認。

7.6.4. 打印頭尾信息?

設置是否同時打印頭資訊和尾資訊。

7.6.5. 設置收據格式

本收銀機可調節收據上列印出的各項內容（字元）的寬度，收據樣式請參看第 6.1 章。其中各欄位（名稱、打折、單價、數量、總價）最小值不得小於 4 字元，且必須設置單品欄及總價欄寬度，

否則報錯，各寬度之和不得超過 32 字元，一個漢字占兩個字元，一個英文或數位占一個字元。操作如下：

1. 切換到收銀機“設置/收據設置”下的設置收據格式項，按[現金]鍵確認。
2. 系統提示“名稱欄位元寬度（4）”，輸入單品名稱欄的寬度。默認為 4。
3. 系統提示“打折欄位寬度（7）”，輸入打折欄的寬度。默認為 7。
4. 系統提示“單價欄位元寬度（7）”，輸入單價欄的寬度。默認為 7。
5. 系統提示“數量欄位元寬度（6）”，輸入數量欄的寬度。默認為 6。
6. 系統提示“總價欄位寬度（6）”，輸入總價欄位的寬度。默認為 6。

7.6.6. 在收據上的列印流水號？

設置是否在收據上列印銷售流水號。

7.6.7. 在收據上列印序號？

設置是否在收據上列印銷售序號。

7.6.8. 在收據上列印日期？

設置是否在收據上列印日期。

7.6.9. 在收據上列印時間？

設置是否在收據上列印時間。

7.6.10. 列印就餐順序號？（餐飲版）

設置是否在收據上列印就餐順序號。

7.6.11. 在收據上列印“外送”標識？

設置在做外送銷售時是否在收據上列印“外送”標識。如選擇‘是’在做外送銷售時，會在收據小票上列印出外送標識，參看第 6.14 章不開桌外賣定餐。

7.6.12. 列印會員積分？

設置是否在收據上列印會員積分。

7.6.13. 列印 MC 及 IP 號

設置是否打印機其的 MC 號及 IP。

7.6.14. 按現金鍵重新列印收據？

設置是否按[現金]鍵複製本次銷售收據。

7.6.15. 設定可重列印收據次數

設定重新列印（複製）收據的次數。可重列印收據次數範圍為 1~99，選擇所需的次數並按[現金]鍵確定。如果選擇‘3’，表示可以重新列印三張收據，銷售結帳後，按一下[現金]鍵重新列印一張收據，每按一次列印一張收據，可重複列印的收據張數不能超過所設置的範圍。

[注]：要實現重新列印收據必需在‘收據設置/按現金鍵重新列印收據？’項選擇‘是’。

7.6.16. 複印時數量為 0 的品項也列印？

設置複印收據時對於有些數量為 0 的項目是否要列印。

7.6.17. 登入登出列印票據?

此項設置收銀員登入或登出時是否列印票據，便於事後查看收銀員登入登出情況。

7.6.18. 取消商品列印刪除線?

設置是否取消商品列印刪除線。

7.6.19. 列印掛單收據?

設置是否列印掛單收據。

7.6.20. 列印銷售收據?

設置銷售時是否列印收據小票。

7.6.21. 列印非銷售收據?

設置非收銀操作情況下，如進行設置，系統設置等情況下是否列印出相應的設置資訊票據。

7.6.22. 列印報表?

設置是否列印銷售報表。

7.6.23. 打印帳單?

設置是否打印帳單。

7.6.24. 列印條碼?

設置銷售小票上是否列印商品條碼。

7.6.25. 掛單收據全部列印?

設置是否列印所有掛單的收據。

7.6.26. 列印所有取消收據?

設置是否打印所有取消的收據。

7.6.27. 收據上僅列印銷售價?

設置在收據上是否體現打折資訊。若此項設置為“是”，當銷售打折商品時，在列印出的收據打折欄不體現打折資訊，在單價欄所顯示的單價不是原價而是折後價。

注：當手動打折銷售時，若要實現收據上僅列印銷售價，需先將“設置/收銀操作管理/結帳後開始列印收據？”項設置為“是”。

例如：若將“收據上僅列印銷售價”設置為“是”。-20%打折銷售龍蝦片，原價為 10.00 元/包，則折後價為 8.00 元/包。列印的收據紙如右圖所示。

打折欄不體現出打折-20%。若在“設置/收據設置/打折欄位寬度”項，將打折欄位寬度設置為 0，則此處將不體現“打折”欄。

單價欄為折後價。

頂尖電子科技				
日期：10.12.03 時間：08:20 序號：000005				
品名	折扣	單價	數量	金額
龍蝦片		8.00	1	8.00
合計 1				¥ 8.00
			收現	¥ 8.00
機號 00000001 流水號 00000005 收銀員：001				
謝謝惠顧		歡迎再來！		
電話：[86]592-5710085				
傳真：[86]592-5710029				

7.6.28. 列印總和條碼？

設置是否列印總和條碼。

7.6.29. 字體設置

7.6.29.1. 列印濃度

設置印表機列印濃度（1~9），默認為 3。

7.6.29.2. 列印字體拉長倍數

設置此項可將收據上的字體拉長相應倍數（0~4），方便查看。

7.6.29.3. 設定收據時間列印拉長倍數

設置此項可將收據上時間一欄字體拉長相應倍數（0~4），方便查看。

7.6.29.4. 序號資訊字體加大？

設置是否加大收據上序號的字體。

7.6.29.5. 支付方式字體放大？

設置是否放大顯示收據上的支付方式字體。

7.6.29.6. 收據商品名稱字體放大？

設置是否商品名稱字體放大。

7.7. 會員及會員卡設置

7.7.1. 會員卡格式

設置會員卡格式。這裡的會員卡格式是指會員卡前面若干個相同的號碼。當收銀機讀到這個會員卡格式號碼時，即認為是會員銷售。

1. 置於“會員卡格式”項，按[現金]鍵確認。
2. 系統提示“會員卡格式”，輸入會員卡格式代碼（必須和管理軟體上的‘檔/CR65AE/CR68AE 參數設定/其他/會員卡格式’一致，參看第 10.7 章），按[現金]鍵確認。

7.7.2. 採用多級別會員卡？

設置是否採用多級別會員卡進行結帳。

7.7.3. 會員卡積分記在本機？

設置是否記錄會員卡積分。

7.7.4. 讀卡時檢查會員卡有效區間？

設置系統讀卡時（包括刷卡、手動輸入會員卡，掃描會員卡等）是否需要檢查所讀的會員卡屬於會員卡有效區間，如果會員卡不屬於有效的會員卡則不能使用。

會員卡的有效區間是指有效的會員卡號段，如設置 10110000 至 10119999 這一區間的號碼為有效的會員卡號，關於有效會員卡號的設置請參考第 10.26 章。

7.7.5. 允許手動輸入會員卡？

設置是否允許手動輸入會員卡（如不帶掃描器環境下需要手動輸入會員卡號碼）。

7.7.6. 促銷商品參于會員積分?

設置是否允許促銷商品參與會員積分計畫。

7.7.7. 積分兌換時從 PC 下載積分?

設置會員用積分換購商品的時候是否從電腦下載積分。

7.8. 設置備註（餐飲版）

7.8.1. 設置單品備註

本機可預設 60 種單品備註（如加鹹、微辣、七分熟等），根據提示輸入備註序號、備註名稱內容、以及備註單價。

備註單價指在銷售單品時添加備註需要增加的單價，如果添加備註不需加價，只需將備註單價設為 0 即可。若備註單價不為 0，在銷售結帳時系統將自動在單品金額和合計中體現備註價格，此時必須將“設置\收銀操作管理\結帳後開始列印收據”設為“是”。每個單品最多可添加 9 個備註。

7.8.2. 列印單品備註?

選擇是否在收據上列印單品備註。在收據上列印單品備註可方便廚房根據備註資訊準備餐點，若要將收據送廚房列印，需開啓收銀操作管理中的‘結帳後單據送廚房列印’功能(詳見第7.2章)。

7.9. 設置清報表選項

清報表選項包括：

<p>強制每日清報表?</p> <p>清日報表並列印時段報表?</p> <p>清日報表並時段報表?</p> <p>清日報表並列印部門報表?</p> <p>清日報表並部門報表?</p> <p> 清日報表並列印單品帳報表?</p> <p> 清日報表並單品報表?</p> <p> 清日報表並列印單品退貨報表?</p> <p> 清日報表並單品退貨報表?</p> <p> 清日報表收據重定?</p> <p> 列印收銀員日銷售報表?</p> <p> 清單品報表時列印單品存貨清單?</p>

可根據需要進行選擇。

7.10. 設置報表列印選項

7.10.1. 列印毛利金額?

設置列印報表時是否列印銷售毛利金額。

置於“列印毛利金額”項，按[現金]鍵確認。系統提示“列印毛利金額？”，選擇“是”或“否”。

7.10.2. 列印單品報表時列印庫存量?

設置列印單品報表時是否列印庫存量。

置於“列印單品報表時列印庫存量”項，按[現金]鍵確認。系統提示“列印單品報表時列印庫存量？”，選擇“是”或“否”。

7.11. 收據查詢

7.11.1. 按流水號查詢收據

此項操作可按流水號查詢到相應流水號的銷售報表。

1. 置於“按流水帳查詢收據”項，按[現金]鍵確認。
2. 系統提示“要查詢的收據流水號”，輸入相應流水號。按[現金]鍵確認。

流水號與收據序號不同，清日報表後序號可歸為 0，但流水號不歸 0，而是每次銷售後流水號都加 1，所以每個流水號都唯一地對應一筆銷售（即一張收據）。

7.11.2. 按序號查詢收據

每一張銷售收據上都有一個收據序號，在“設置”項下“設置清報表選項”內有“清日報表收據重定”的功能選項，當設置‘是’後，收據上的序號會重新累計，則無法按序號查詢。如選‘否’，則收據上的序號將一直累計，可按序號查詢每一張收據明細。操作說明如下：

1. 將游標置於“按序號查詢收據”項下，按[現金]鍵確認。
2. 系統提示“輸入收據序號”，輸入收據上的序號，按[現金]鍵確認。收銀機將列印出相應序號收據的銷售明細。

7.11.3. 按 Z1 查詢日報表

此項操作可按 Z1 號查詢到每筆日銷售報表。

1. 置於“按 Z1 查詢日報表”項，按[現金]鍵確認。
2. 系統提示“要列印的 Z1 號”，輸入 Z1 號，按[現金]鍵確認。所謂 Z1 號，即每張日報表上列印出的唯一標誌該日報表的序號。系統在每次列印日報表後 Z1 號加 1，所以 Z1 號可以唯一地標誌出每張日報表。

[注]：先清報表才能進行按 Z1 查詢日報表。查詢範圍是最近的 16 張清日銷售報表。

7.11.4. 列印單品資料

選擇此項後，按[現金]鍵進入，系統提示“輸入要列印的部門(0 全部列印)”，輸入部門號，系統便列印出該部門的所有單品資料內容，如需要中途停止列印可以按下[送紙]鍵。

7.12. 條碼設置

條碼設置包括設置 13 碼條碼類型的前兩個碼和類型、18 碼條碼類型的第一碼和類型。選擇此項後按[現金]鍵進入，螢幕顯示如下：

13 碼條碼類型
18 碼條碼類型
需校驗 EAN-13 碼
13 類型碼當作貨號？

如果是設置 13 碼條碼類型，選擇 13 碼條碼類型，按[現金]鍵進入，螢幕提示‘請輸入 13 碼的前兩個碼’，輸入前二碼（**只能以 2 開頭**），按[現金]鍵確認。

螢幕提示‘請輸入 13 碼類型（0~64）’輸入 13 碼的類型（條碼類型參看**第 13 章附錄三**），

按[現金]鍵確認。

如果是設置 18 碼條碼類型，選擇 18 碼條碼類型，按[現金]鍵進入，螢幕提示‘請輸入要設置 18 碼的第一碼’，輸入 18 碼的第一碼，按[現金]鍵確認。

螢幕提示‘請輸入 18 碼類型（0~12）’輸入 18 碼的類型（條碼類型參看第 13 章附錄三），按[現金]鍵確認。

如果需要校驗 EAN-13 碼，則必須先做設置，選擇‘需校驗 EAN-13 碼？’按[確認]鍵進入，選擇‘是’（如果不校驗則選擇‘否’），按[確認]鍵確定。

如果我們銷售的商品用 13 類型碼來當貨號，則必須先做設置，選擇‘13 類型碼當貨號’，按[確認]鍵進入，選擇‘是’（如果不是用 13 類型碼當貨號則選擇‘否’），按[確認]鍵確定。

7.13. 其它

7.13.1. 設置外幣

本收銀機可設置 6 種外幣，並可設置外幣與人民幣的兌換率，如 1 美元兌換 6.8 元人民幣。

1. 將游標置於設置外幣項下，按[現金]鍵確認。
2. 系統提示“外幣序號”，輸入外幣序號（1~6），按[現金]鍵確認。
3. 系統提示“外幣名稱”，按字元輸入法輸入外幣的名稱。按[現金]鍵確認。
4. 系統提示“是否有輔幣（0.無 1.有）”，輸入 0 或 1，按[現金]鍵確認。
5. 系統提示“外幣匯率”，輸入外幣的匯率（如美元與人民幣的匯率為 6.8，則輸入 6.8），按[現金]鍵確認。

設置外幣後，當顧客付現金時用到在收銀機內有設置的外幣時，可用外幣付款結帳。

7.13.2. 四捨五入設定

➤ 總計的四捨五入

本項設置銷售結帳時的舍入。其中可設置舍去的位數和最大數，如設置為‘元’和‘5’，則 5 元以下的金額將被舍去，5 元及 5 元以上的金額被進為拾元。

1. 置於四捨五入項下，按[現金]鍵確認。
2. 系統提示“要舍的位數（0.元 1.拾元 2.百元）”，輸入相應數字，按[現金]鍵確認。
1. 系統提示“要四捨五入的入數位（11 表示使用自訂四捨五入表）”，輸入要舍入的最小數（例如四捨五入，則輸入 5），按[現金]鍵確認。如果要使用自訂的四捨五入表，則輸入 11，按[現金]鍵確認。

➤ 單品四捨五入

本項設置銷售時稱重的單品（如生鮮）分幣的舍入。

➤ 自訂四捨五入

本項設置自訂的四捨五入表，只用於自訂總計的四捨五入。

1. 置於自訂四捨五入項下，按[現金]鍵確認。
2. 系統提示：

四捨五入表（0：舍去 10：進位）

0.0.0.0.0.0.0.0.0

輸入自訂四捨五入表，用“.”作為分隔符號，按[現金]鍵確認。“0.0.0.0.0.0.0.0.0”

表示舍入位元上的十個數字（0~9）四捨五入的結果，如輸入“0.0.0.5.5.5.5.10.10”，表示0、1、2 舍為0，3、4、5、6、7 進為或者舍為5，8、9 進為10。

7.13.3. 設置抵用券發行比率

本項設置前請先設置“使用抵用券/限定付款方式?”。抵用券的比率直接與銷售金額掛鉤，如設置成2 表示抵用券比率為2%，當顧客購物滿100 元時即可獲得價值2 元的抵用券，可以用於購買其他商品。

7.13.4. 市電脫落時警告?

設置未插市電時是否發出警報聲。

7.13.5. LCD 對比度

本項設置顯示幕的對比度。步驟如下：

1. 切換到此項下按[現金]鍵進入。
2. 螢幕提示當前對比度並顯示‘請輸入 LCD 對比度（1~7）’。

輸入對比度值，按[現金]鍵確認。若輸入0 則恢復為預設值，出廠時默認對比度為4。

7.13.6. LCD 更新

本設置顯示屏的更新頻率。步驟如下：

1. 切換到此項下按[現金]鍵進入。
2. 螢幕提示當前更新頻率並顯示‘LCD 刷新（0~255）’。

輸入更新值，按[現金]鍵確認。若輸入0 則恢復為默認值，出廠時默認對比度為0。

7.13.7. 按鍵速度

本項設置按鍵的反應速度。步驟如下：

1. 切換到此項下按[現金]鍵進入。
2. 螢幕提示當前按鍵速度並顯示‘按鍵速度（1~3）’。輸入對比度值，按[現金]鍵確認。可選值為“1~3”，“1”最慢，“3”最快。出廠預設按鍵速度值為“2”。

7.13.8. 使用大娘水餃專用銷售方式?

設置是否使用大娘水餃專用銷售方式。

7.13.9. 設置大娘水餃打折參數

進行本項設置時，先設置是否使用大娘專用銷售方式，選擇是後，方可進行本項設置。操作步驟如下：

1. 切換到此項，按[現金]鍵進入。
2. 螢幕提示大娘水餃打折日期段（YYMMDDYYMMDD），輸入日期段，按[現金]鍵確認。
3. 螢幕提示大娘水餃打折星期段（SE），輸入星期段，按[現金]鍵確認。
4. 螢幕提示大娘水餃打折時間段（HHMMHHMM），輸入時間段，按[現金]鍵確認。
5. 螢幕提示大娘水餃打折率。輸入打折率，按[現金]鍵確認。

8. 系統設置

8.1. 轉為訓練模式

訓練模式可供收銀員進行臨時銷售訓練。將游標置於該項下，按[現金]鍵進入，根據提示輸入收銀機號，按[現金]鍵進入，系統出現如下提示：

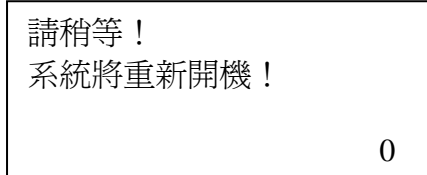

請稍等！
系統將重新開機！
0

系統重新開機後，收銀機處於訓練模式，此時，收銀機進入收銀員登錄介面，輸入收銀員號及密碼，如收銀員 1 登錄進行銷售訓練，登錄後介面顯示如下：

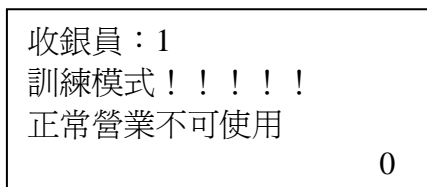

收銀員：1
訓練模式！！！！
正常營業不可使用
0

銷售員在銷售臨時訓練模式下進行銷售訓練，銷售記錄將被系統自動刪除，完全不影響正常的銷售工作。

退出銷售臨時訓練模式時，需先清日報表，然後選擇‘系統設置/轉為銷售模式’，系統重新開機回到正常銷售模式。

注：轉為訓練模式前需先將“資料上傳相關設置/流水帳傳到 PC？”設置為“否”。

8.2. 資料上傳相關設置

- **流水帳上傳到 PC?**
設置流水帳是否上傳至 PC 管理軟體中。
- **收據及時傳回 PC? (乙太網機型)**
設置銷售收據是否及時傳到 PC 管理軟體中。
- **收據作廢單據送到 PC?**
此項設置需先設置‘流水帳上傳到 PC’為‘是’。
此設置選擇‘是’後，當有作廢的收據資料時，系統自動傳至 PC 管理軟體。
- **M1 交易資料送到 PC**
設置 M1 交易資料是否送到 PC？

8.3. 清除銷售資料設置

清除銷售資料設置可以選擇所要清除的銷售資料，進入此項後，

- 選擇‘設定所要清除的銷售資料’，螢幕顯示如下：

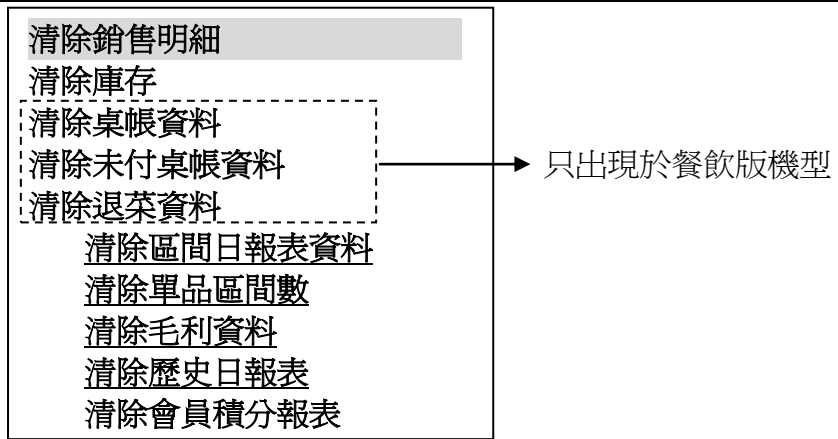

- 當需要清除銷售資料時，選擇‘清除銷售資料’，系統提示如下：

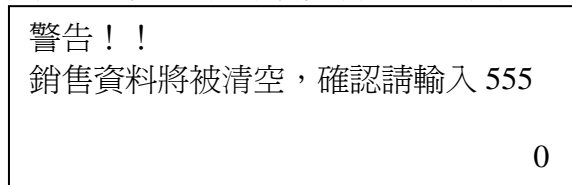

輸入 555，按[現金]鍵完成清除操作。

8.4. 設置本國貨幣符號

置於該項下，螢幕提示輸入本國貨幣符號，按[現金]鍵確認。

8.5. 設置收據類型

該收銀機具有兩種收據格式：整齊格式和非整齊格式。進入此項設置可選擇收據類型。將游標置於此項，按[現金]鍵進入。

螢幕顯示‘收據格式 (0. 整齊收據 1. 非整齊收據 1 2.非整齊收據 2 3.非整齊收據 3)’，輸入 0, 1, 2 或 3，再按[現金]鍵選擇一種收據格式。關於收據格式，請參考第 6.1 章。

8.6. 修改日期時間

修改收銀機上的日期、時間和時間補償值。

日期格式為‘YYYYMMDD’，即‘年月日’。

時間格式為‘HHMMSS’，即‘時分秒’。

設置時間補償值時顯示：

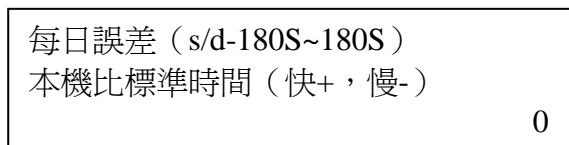

設置收銀機系統時間與標準時間的每日誤差值（範圍-180s~180s），則系統每日將自動進行時間差補償。例如，若本機時間比標準時間快 10s，則輸入 10，按[現金]鍵確認；若本機時間比標準時間慢 10s，則輸入-10，按[現金]鍵確認。

8.7. 設置時間差報警值

設定此項可提醒用戶校準收銀機。兩者的時間差超過時間差報警值系統會發出警報聲。

螢幕顯示‘請輸入收銀機與 PC 時差報警值 (分)’，輸入報警分鐘數，按[現金]鍵。

8.8. 網路設置

8.8.1. 切換網路類型

置於該項下，螢幕提示網路類型（0：乙太網， 1：ADSL），選擇 0 或 1，按[現金]鍵確認。

8.8.2. IP 相關設置

置於該項下，螢幕提示本地 Internet 協議 (TCP/IP)，按[現金]鍵確認進入。

➤ 本地 IP 獲取方式

置於該項下，螢幕提示 IP 獲取方式 (0：使用 IP 設定 1：自動獲取 IP 地址)，選擇“0”或“1”，按[現金]鍵確認。

如果選擇“0：使用 IP 設定”，需設置本地 IP 位址，子網路遮罩，預設閘道器，首選 DNS 伺服器地址，備用 DNS 伺服器地址以及設置收銀機 PORT。

➤ 本地 IP 地址

置於該項下，螢幕提示 IP 號，用[.]分隔，輸入正確 IP 號，按[現金]鍵確認。

➤ 子網掩碼

置於該項下，螢幕提示 IP 號，用[.]分隔，輸入正確 IP 號，按[現金]鍵確認。

➤ 默認網關

置於該項下，螢幕提示 IP 號，用[.]分隔，輸入正確 IP 號，按[現金]鍵確認。

➤ 首選 DNS 服務器地址

置於該項下，螢幕提示 IP 號，用[.]分隔，輸入正確 IP 號，按[現金]鍵確認。

➤ 備用 DNS 服務器地址

置於該項下，螢幕提示 IP 號，用[.]分隔，輸入正確 IP 號，按[現金]鍵確認。

➤ 設置收銀機 PORT

置於該項下，螢幕提示請輸入 PORT (3000~5000)，輸入 PORT，按[現金]鍵確認。

如果選擇“1：自動獲取 IP 位址”，需設置 DNS 伺服器位元址獲取方式以及設置收銀機 PORT。

➤ DNS 伺服器獲取方式

置於該項下，螢幕提示 DNS 伺服器位元址獲取方式 (0：使用 DNS 設定 1：自動獲取)，選擇“0”或“1”，按[現金]鍵確認。若選擇“0”，需設置備用首選 DNS 伺服器位址以及備用 DNS 伺服器位址，操作方法同上。

➤ 設置收銀機 PORT

操作方法同上。

8.8.3. 設置 ADSL 用戶名及密碼

置於該項下，螢幕提示 ADSL 用戶名，輸入用戶名，按[現金]鍵確認。

8.8.4. 設置主機 IP 號

➤ 服務器位址獲取方式

置於該項下，螢幕提示服務器位址獲取方式 (0：使用 IP 設定 1：功能變數名稱獲取)，輸入 0 或 1，按[現金]鍵確認。

➤ 功能變數名稱

置於該項下，螢幕提示輸入功能變數名稱，輸入功能變數名稱，按[現金]鍵確認。

8.8.5. Web Server 設定

置於該項，螢幕顯示如下：

使用服務器 1？ 服務器 1 IP 相關設定 Web Server1 稅控伺服器 IP 相關設定 雲電子稅控 Web Server 2

8.8.5.1.使用服務器 1 ?

設置是否啓用伺服器。選擇“是”或“否”，按[現金]鍵確認。

8.8.5.2.服務器 1 IP 相關設定

置於該項，選擇服務器地址獲取方式，按[現金]鍵確認。

螢幕提示輸入服務器地址獲取方式（0：使用 IP 設定 1：域名獲取），輸入“0”或“1”，按[現金]鍵確認。

如果選擇“0：使用 IP 設定”，需設置服務器 IP 位址以及服務器 PORT。

- 服務器 IP 地址
置於該項，螢幕提示輸入服務器 IP 地址，輸入服務器 IP 地址。按[現金]鍵確認。
- 服務器 PORT
置於該項，螢幕提示輸入服務器 PORT，輸入服務器 PORT。按[現金]鍵確認。
如果選擇“1：域名獲取”，需設置域名以及伺服器 PORT.
- 域名
置於該項，螢幕提示輸入域名，輸入域名。按[現金]鍵確認。
- 服務器 PORT
操作方法同上。

8.8.5.3.Web Server 1

- URL：輸入 URL 位址。
- 資料庫名：輸入資料庫名。
- 商戶編碼：輸入商戶編碼。
- 門店號：輸入門店號。

8.8.5.4.稅控服務器 IP 相關設定

置於該項，選擇服務器地址獲取方式，按[現金]鍵確認。

螢幕提示輸入服務器地址獲取方式（0：使用 IP 設定 1：域名獲取），輸入“0”或“1”，按[現金]鍵確認。

如果選擇“0：使用 IP 設定”，需設置服務器 IP 位址以及服務器 PORT。

- 服務器 IP 地址
置於該項，螢幕提示輸入服務器 IP 地址，輸入服務器 IP 地址。按[現金]鍵確認。
- 服務器 PORT
置於該項，螢幕提示輸入服務器 PORT，輸入服務器 PORT。按[現金]鍵確認。
如果選擇“1：域名獲取”，需設置域名以及伺服器 PORT.
- 域名
置於該項，螢幕提示輸入域名，輸入域名。按[現金]鍵確認。
- 服務器 PORT
操作方法同上。

8.8.5.5.雲電子稅控 Web Server 2

- URL：輸入 URL 位址。
- 資料庫名：輸入資料庫名。

- 商戶編碼：輸入商戶編碼。
- 門店號：輸入門店號。

8.9. 資料整理

資料整理可以整理單品資料、庫存資料及單品區間資料。此項操作可清除在收銀機記憶體中的無用的資訊，整理出更多的空間存放 PLU 單品資訊，此項操作將佔用一定的時間。

8.10. 外接設備設置

8.10.1. RS232 串口設備設定

本收銀機通訊介面的串口連接的硬體可自訂。操作如下：

1. 切換至系統設置項的“RS232 串口設備設定”項下，按[現金]鍵確認。
2. 系統提示輸入 RS232 串口號 (1~3)，輸入串口號，按[現金]鍵確認。
3. 系統提示設備代碼“0.掃描槍 2.秤 4.大客顯 5.廚打 8.發票列印機 10.RD1 11.DONGLE”，輸入硬體代號，按[現金]鍵確認。如輸入 0 則表示此串口與掃描槍連接。

8.10.2. 設置電子秤類型

收銀機結合電子秤使用時，可連接四種電子秤，在此選擇。操作如下：

1. 切換至系統設置項的“設置電子秤類型”項下，按[現金]鍵確認。
2. 系統提示“秤類型 (0.頂尖 FTP 秤 1.天使秤 2.怡先秤 3.嵌入秤 5.四合一秤)，根據實際所連電子秤輸入代碼，按[現金]鍵確認。

8.10.3. 設置廚房印表機（餐飲版本）

收銀機可外接多個廚房印表機，每個廚房印表機可以負責不同菜類的列印。設置操作如下：

1. 非乙太網機型需先使用通訊線連接收銀機和印表機的 RS232 埠。
2. 進入“設置/基礎設置/部門”功能表進行部門設置，設置部門所對應的廚房印表機序號，詳見第 7.1.1 章。
3. 進入“設置/收銀操作管理”，將“結帳後單據送廚房列印”設置成“是”，則在收銀機結帳後，廚房印表機也將列印收據小票。若掛單的收據也需在廚房印表機中列印出來，需將同一目錄下的“掛單收據送廚房”項設置成“是”，詳見第 7.2 章。
4. 非乙太網機型需進入“系統設置/外接設備設置/RS232 串口設備設定”項進行 RS232 串口連接設備的設置，根據系統提示輸入廚房印表機的代碼 5，詳見第 8.10.1 章。
5. 進入“系統設置/外接設備設置”功能表，選擇“設置廚房印表機”項，按[現金]鍵確認。螢幕顯示：

廚房印表機 讀 PP313 的 ID 號 設置 PP31E/PP61E IP
--

6. 選擇“廚房印表機”，按[現金]鍵確認。系統提示“輸入廚房印表機序號”，輸入要設置的廚房印表機序號 (1~16)，按[現金]鍵確認。此處“廚房印表機序號”與第 7.1.1 章部門設置中的“廚房印表機序號”一致。螢幕顯示廚房印表機類型，廚房印表機類型如下表所示：

頂尖 PP3
 頂尖標籤印表機 KL1
 頂尖標籤印表機 LP3
 頂尖 PP4/PP6
 頂尖 KP7X
 愛普生 TM-T88
 佳博 GP-76xx/80xx Series
 佳博 GP-58xx Series
 頂尖 乙太網 PP3E
 頂尖 乙太網 PP61E
 頂尖 乙太網 KP2X
 頂尖 乙太網 PP6XE
 頂尖 乙太網 KP7E
 頂尖乙太網 KL1 標籤印表機
 三星 SRP-350
 佳博 GP-76xx/80xx ETHERNET
 佳博 GP-58xx ETHERNET
 本機列印
 狀態：停用

7. 選擇該印表機序號代表的印表機類型，按[現金]鍵確認。
8. 根據系統提示，進行該印表機的相關參數設置，在此不贅述。

8.10.4. 發票印表機

置于發票印表機，按[現金]鍵進入，螢幕顯示如下：

ACLAS PP22 發票印表機
 EPSON RPU420 發票印表機
 狀態：停用

8.10.5. M1 卡設定

【注】：

收銀機外接 RD1 才會出現此項設定。即在“外接設備設定/RS232 串口設備設定”中選擇“代碼設備”為 10.RD1，詳見第 8.10.1 章。

1. 設定卡的類型

- 1) 進入該項功能後，系統提示“輸入卡序號（1~5）”，輸入卡類型序號，按[現金]鍵確認（最多可以設置 5 種卡類型）。
- 2) 系統提示“輸入卡名稱”，選擇輸入法輸入卡名稱，按[現金]鍵確認。
- 3) 系統提示“輸入付款的最小餘額”，輸入付款後的最小餘額，按[現金]鍵確認。
- 4) 系統提示“輸入允許的最大餘額”，輸入付款後的最大餘額，按[現金]鍵確認。
- 5) “輸入卡屬性”（卡屬性有 16 項，依次為：允許付款、允許充值、允許退卡、允許髮卡、允許卡複製、付款時按會員卡重新計算價格、退卡時要輸入密碼、退卡要 PC 確認、允許更改密碼、非現金充值、檢查卡啓用、有效期以最後一次消費、有效期以最後一次充值、可況換積分當天的有效、套票功能、批量充值），輸入屬性時總共要輸入 16 位元數位，每位元數位代表是否選取該位元數上相對應的卡屬性，由

“0”或“1”代表，“0”表示不選擇，“1”表示選擇。例如“1010000000000000”表示卡屬性為允許付款和允許退卡。有的功能收銀機需在下一版本才能實現。

- 6) 系統提示“允許消費天數”(消費有效天數)，即 IC 卡從充值後或開始消費後允許消費的天數，輸入允許消費的天數，按[現金]鍵確認。
- 7) 系統提示“有效期的開始標誌”，它由 8 位元數位表示(每位元數位只能由 1 或 0 表示)，每位元數字代表是否選取該位元數位代表的標誌(1 代表啓用該標誌，0 代表不啓用該標誌)，目前只有前 2 位元數字有效，第 1 位元數字代表‘有效期以最後一次消費’；第 2 位元數字代表‘有效期以最後一次充值’。例如“10000000”表示卡的有效期限以最後一次消費為開始標誌。

8.10.6. DONGLE 設置

1. 進入該項後，系統提示商店識別碼，輸入商品識別碼，按[現金]鍵確認。
2. 系統提示本機 DONGLE IP,輸入本機 IP, 按[現金]鍵確認。

8.10.7. 叫號領餐系統

➤ 叫號領餐系統

置於該項，按[現金]鍵確認。系統提示選擇叫號領餐設備：(0：掛壁顯示幕 1：呼客牌)，輸入 0 或 1 進行選擇。

➤ 掛壁显示屏設置

置於該項，按[現金]鍵確認。系統提示顯示位置：(1→8 0：OFF 1：ON)，輸入 0 或 1 進行選擇。

8.11. 稅控功能設置

8.11.1. 稅率

操作步驟如下：

1. 置於稅率項，按[現金]鍵確認。
2. 螢幕提示“稅率序號”(1~8)，輸入稅率序號，按[現金]鍵確認。
3. 螢幕提示“稅標誌”，輸入稅標誌，按[小計]鍵切換輸入法，按[現金]鍵確認。
4. 螢幕提示“稅名稱”，輸入稅名稱，按[小計]鍵切換輸入法，按[現金]鍵確認。
5. 螢幕顯示稅率值。

8.11.2. 設定營業資訊

操作步驟如下：

1. 置於設定營業資訊項，按[現金]鍵確認。
2. 螢幕提示“店名”，輸入店名，按[小計]鍵切換輸入法，按[現金]鍵確認。
3. 螢幕提示“營業人地址”，輸入營業人地址，按[小計]鍵切換輸入法，按[現金]鍵確認。
4. 螢幕提示“門市”，輸入門市，按[小計]鍵切換輸入法，按[現金]鍵確認。
5. 螢幕提示“電話”，輸入電話號碼，按[現金]鍵確認。

8.11.3. 店內機器號

輸入機器號(4 位)，按[現金]鍵確認。

注：店內機器號要與註冊機上設置的 POS 機店內機器號一致。

8.11.4. 核准信息

操作步驟如下：

1. 置於核准信息項，按[現金]鍵確認。
2. 螢幕提示“核准文”，輸入核准文，按[小計]鍵切換輸入法，按[現金]鍵確認。

3· 螢幕提示“核准號”，輸入核准號，按[現金]鍵確認。

8.11.5. 營業者統編

置於營業者統編項，輸入營業者統編號（8位），按[現金]鍵確認。

注：要與註冊機上設置的 POS 機營業者統編號一致。

8.11.6. 小票上列印稅率？

此項設置是否在小票上列印稅率。

9. [其他功能]鍵的操作

在功能鍵盤上設有[其他功能]鍵，對收銀機其他功能進行設置操作。按[其他功能]鍵，顯示幕顯示如下：

通訊功能
臺灣雲電子發票系統
查看發票資訊
買方人信息
載具
<u>發票號設置</u>
<u>字母搜索單品</u>
<u>M1 卡</u>
<u>價格查詢</u>
<u>鎖鍵盤</u>
<u>非交易支出</u>
<u>就餐人數（餐飲版）</u>
<u>促銷員</u>
<u>會員積分查詢</u>
<u>外送</u>
<u>重新設定序號</u>
<u>進銷存（零售版）</u>
<u>網路測試</u>
<u>考勤</u>
<u>臨時訓練模式</u>
<u>通過 U 盤讀寫資料</u>
<u>啓用收銀機默認設定</u>
<u>清除銷售資料</u>

9.1. 通訊功能

按[其他功能]鍵選擇‘通訊功能’，按[現金]鍵確定，進行 VPN 通訊。

9.2. 臺灣雲電子發票系統

置於該項，螢幕顯示如下：

- | |
|--------------------|
| 1. 下載本期發票配號 |
| 2. 下載下期發票配號 |
| <u>3. 同步時間</u> |
| <u>4. 上傳開立發票訊息</u> |
| <u>5. 上傳作廢發票資訊</u> |

下載本期發票配號的操作步驟如下：

1. 註冊機器。輸入店內機器號和出廠序號。出廠訊號即收銀機機號。
2. 設置店內機器號及營業者統編號。具體操作方法參照 **8.11.3 章店內機器號**以及 **8.11.5 章營業者統編**。
3. 設置 IP。登錄系統設置→網路設置→IP 相關設置→本地 Internet 協定（TCP/IP）。具體操作方法參照 **8.8.2 章 IP 相關設置**。
4. 設定稅控服務器 IP。登錄系統設置→網路設置→Web Server 設定→稅控伺服器 IP 相關設定。具體操作方法參照 **8.8.5.4 章稅控服務器 IP 相關設定**。

5. URL 地址設定。登錄系統設置→網路設置→Web Server 設定→雲電子稅控 Web Server 2，根據提示輸入正確 URL 位址。
6. 下載本期發票配號。

9.3. 查看發票資訊

1. 查看當前發票資訊。點擊可查看當前發票資訊。
2. 查看本期備用發票資訊。
3. 查看下期發票資訊。

9.4. 買方人訊息

1. 置於該項，系統提示“統一編號”，輸入統一編號，按[現金]鍵確定。
2. 系統提示“買方名稱”，輸入買方名稱，按小計鍵切換輸入法，按[現金]鍵確定。

9.5. 載具

置於該項，系統提示“載具號碼”，輸入載具號碼，按[現金]鍵確定。

9.6. 發票號設置

該功能用於設置發票號，操作步驟如下：

1. 置於該項，系統提示“發票期號年號”，輸入發票期號年號，按[現金]鍵確定。
2. 系統提示“發票期號月號”，輸入發票期號月號，按[現金]鍵確定。
3. 系統提示“輸入發票號”，輸入發票號，按[現金]鍵確定。
4. 系統提示“輸入開始發票號”，輸入開始發票號，按[現金]鍵確定。
5. 系統提示“輸入結束發票號”，輸入結束發票號，按[現金]鍵確定。

9.7. 字母搜索單品

置於該項，系統提示“名稱”。輸入名稱。按小計鍵切換大小寫，按[現金]鍵確定。可搜索單品。

9.8. M1 卡

【注】：

收銀機外接 RD1 才會出現此項設定。即在“外接設備設定/RS232 串口設備設定”中選擇“代碼設備”為 10.RD1，詳見第 8.10.1 章。

[其它功能]鍵，選中‘M1 卡’，顯示幕顯示如下：

卡查詢
卡充值

9.8.1. 卡查詢

1. 進入此項，按[現金]鍵確認，螢幕顯示如下：

卡查詢
請刷卡！

2. 將要查詢的 IC 卡置於無線刷卡區刷卡後，螢幕顯示如下卡資訊：

B
卡號：123456
餘額：¥20.00 元

重複以上操作，可查詢其它卡資料。

9.8.2. 卡充值

1. 進入此項，螢幕提示“輸入充值金額”，輸入充值金額，按[現金]鍵確認。
 2. 螢幕顯示現有的付款方式，根據實際需要選擇相應的付款方式，按[現金]鍵確認。
 3. 螢幕顯示“充值 請刷卡！”。
 4. 刷卡後，聽到“bee”一聲表示充值成功。
- 重複以上步驟，可進行其它卡的充值。

9.9. 價格查詢

按[其他功能]鍵，選擇價格查詢，按[現金]鍵進入。系統提示“輸入查詢單品條碼”，輸入或掃描要查詢的單品條碼，按[現金]鍵確認，系統將顯示該單品單價及會員價。

9.10. 鎖鍵盤

當收銀員未退出收銀模式但不需進行收款時，為避免不小心按下單品熱鍵，收銀機自動進行銷售，我們可選擇鎖鍵盤模式將鍵盤鎖定。

將游標置於‘鎖鍵盤’項，按[現金]鍵進入，螢幕顯示如下：

收款員：1 鎖鍵盤 輸入收銀員登錄密碼

此時，輸入收款員登錄密碼即可解開鍵盤鎖。

9.11. 非交易支出

詳細操作請參看第 6.11 章。

9.12. 就餐人數（餐飲版）

在收據和廚房印表機列印出就餐人數，以便服務員準備碗筷以及廚師備菜的大小份數。按[其他功能]鍵後，選擇‘就餐人數’按[現金]確認並輸入就餐人數。

9.13. 會員積分查詢

此項功能可查詢會員卡積分。進入此功能，輸入會員卡號，按[現金]確認，顯示該會員卡積分。
注：請先將‘設置/會員及會員卡設置/積分兌換時從 PC 下載積分?’項設置為“否”。

9.14. 外送

選擇此項後進入外送銷售收銀，同店內收銀操作一致，參看第 6.14 章，不開桌外賣定餐。

9.15. 重新設定序號

重新設定序號可重新自訂收據序號。收據序號位於收據右上方，詳見第 6.1 章。
進入此項設置，根據螢幕提示輸入自訂收據序號，按[現金]確認。

9.16. 進銷存

進銷存操作及功能見第 7.1.5 章。

9.17. 網路測試（網路版）

進行網路通訊測試。

9.18. 考勤

記錄員工的上下班時間，可在 PC 管理軟體上載考勤記錄報表並上傳到後臺資料庫。需配合人力資源管理軟體使用。

按收銀機的 [其他功能] 鍵，用[↓]將游標切換到“**考勤**”項，按[現金]鍵進入，根據提示進行操作，按[清除]鍵可退出。零售版程式也可通過按[下功能][**考勤**]鍵進行考勤記錄。

9.19. 臨時訓練模式

臨時訓練模式可供收款員進行臨時銷售訓練。將游標置於該項下，按[現金]鍵進入，系統提示輸入管理員號及密碼，輸入管理員及密碼後，按[現金]鍵進入，螢幕顯示如下：

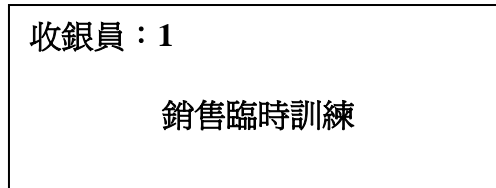

銷售員在銷售臨時訓練模式下進行銷售訓練，銷售記錄將被系統自動刪除，完全不影響正常的銷售工作。如需退出銷售臨時訓練模式則按下[其他功能]鍵，選擇‘退出臨時訓練模式’即可退出。

9.20. 通過 U 盤讀寫資料

通過 U 盤可進行上傳流水帳、上傳日報表、上傳單品銷售報表、上傳區間報表、上傳單品區間報表、下載單品資料、下載單品熱鍵資料等操作。

將游標至於此項下按[現金]鍵進入，通過輸入管理員帳戶及密碼進入此項並選擇所需操作。如果選擇下載單品資料，需輸入檔案名，輸入的檔案名應與 U 盤中的 PLU 檔案名一致，默認為‘PLUDATA.HEX’。

9.21. 啓用收銀機默認設定

當收銀機設置出現錯亂或用戶遺忘了已作的設置時，可使用恢復收銀機默認設置功能將收銀機的設置項參數恢復到出廠時的狀態。操作如下：

按[其他功能]鍵，選擇“啓用收銀機默認設置”項，按[現金]鍵進入；輸入管理員號碼，按[現金]鍵，輸入管理員密碼，按[現金]鍵確認；選擇是否啓用收銀機默認設置，按[現金]鍵確認。

9.22. 清除銷售資料

根據螢幕提示，輸入管理員號碼及密碼，再輸入 555 按[現金]鍵，可清除已設定需要清除的銷售資料。關於設置需要清除的銷售資料請參看第 8.3 章。

10. PC 管理軟體使用說明

CR6X 收銀機的 PC 管理軟體可通過收銀機與電腦的串口通訊對收銀機進行管理，乙太網機型還可組建乙太網網路進行資料通訊，全面地管理每一台收銀機。PC 管理軟體 PCr5X.exe 存放於隨機配置的光碟中。

10.1. 連接收銀機和電腦通訊介面

一、 串口通訊：通過 RS232 埠連接至電腦

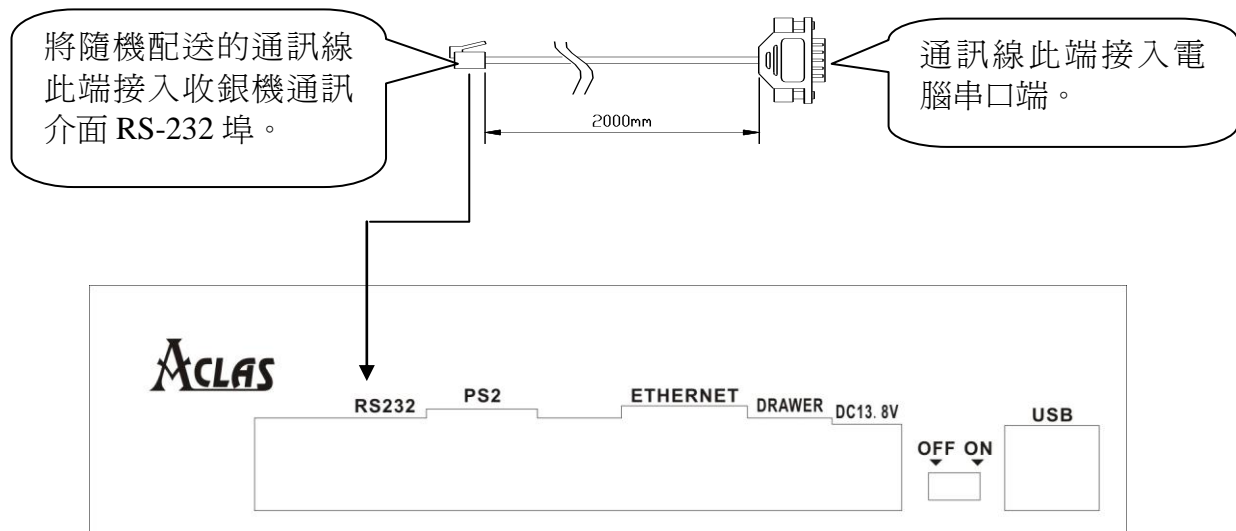

二、 乙太網通訊：通過網路線連接至電腦（適用機型 CR65AE /CR68AE /CR653E /CR683E）

若是網路機型，則將網路線一端接入收銀機乙太網介面，另一端接入電腦網路介面。

10.2. 登錄 PC 管理軟體與選擇機型

將隨機所配的光碟資料複製到電腦硬碟上，打開其中的 PCr5X.exe 管理軟體。第一次登錄時，管理員用戶名為“admin”，密碼為“admin”；普通用戶名為“aa”，密碼為“aa”，登錄後可更改。

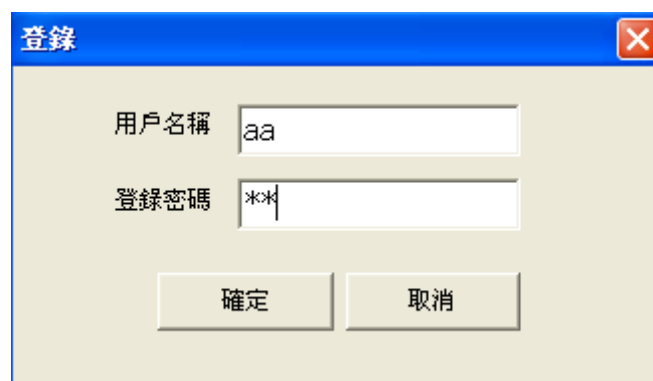

PC 管理軟體對收銀機進行管理時，可組建乙太網網路或通過串口通訊方式進行資料通訊，全面地管理每一台收銀機，詳細說明見以下章節。

不同程式版本的收銀機軟體功能存在細微差異，如部分功能在說明書裡有而您的管理軟體上沒有，可跳過不閱。

登錄後介面如下圖所示：



將游標置於工具列某項上，將出現相應的功能提示。

使用 PC 管理軟體之前要注意以下幾項提示：

- 一、如果您購買我司收銀機是使用於服裝行業，需要支援 39 碼，在使用 PC 管理軟體之前需進行以下的設置：



打開隨軟體配備的 `AppSrv.ini` 文檔，找到 `isBCode39=0` 把 “0” 改為 “1” 即可。如果要退出服裝行業，改做其他行業用，要做一個相反的動作，即將 `isBCode39=1` 中的 ‘1’ 改為 ‘0’。

- 二、不同型號的收銀機功能功能表會有部分差異，所以在進行管理軟體操作之前要先進行收銀機的機型的設置，按一下 ‘系統設置/收銀機型號設置’ 如下：

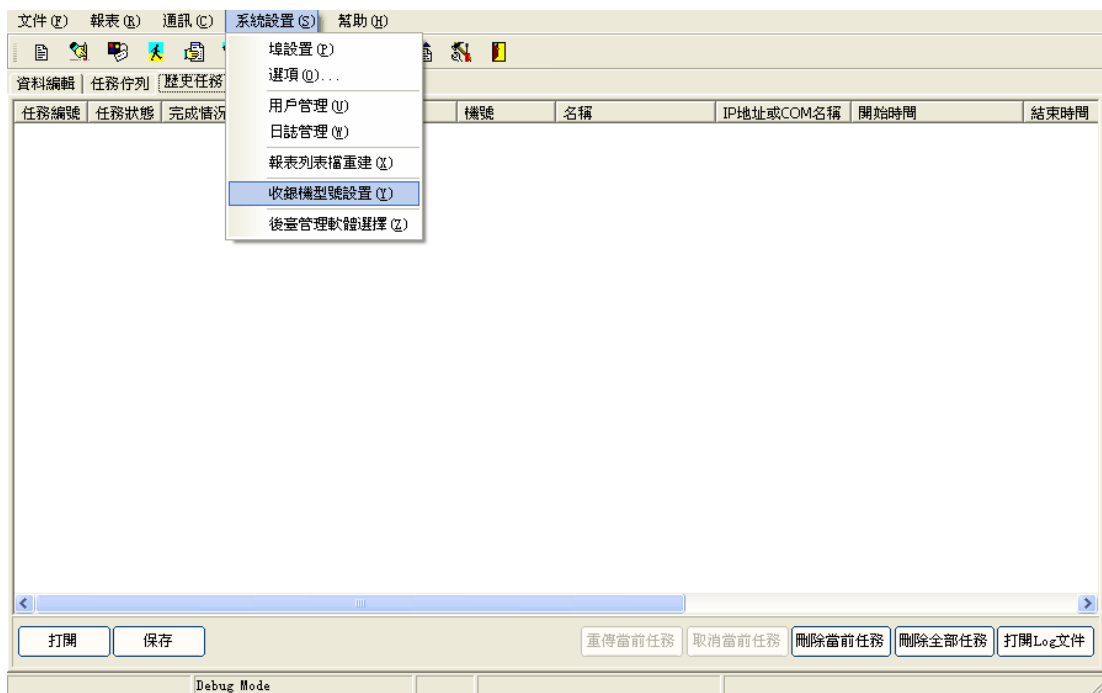



注：選擇機型後按一下“確定”按鈕，彈出提示視窗“切換到不同機型”，必須重新開機本管理程式。此時，需關閉該軟體，再重新打開方可對新選擇的機型進行設置。

三、PC 管理軟體與收銀機連接以後，在進行資料上下載之前要先保證通訊正常，首先要進行埠設置，詳見第 10.3 章。其次需進行通訊測試，詳見第 10.4 章。

10.3. 埠設置

點擊打開‘系統設置’功能表下的‘埠設置’，進行通訊埠設置。

通訊類別中 UDP 為乙太網通訊，COM 為串口通訊。

收銀機機號出廠時已設置，標注在收銀機通訊面板上，照抄錄入即可。

如果使用 UDP 乙太網通訊網路，需在 PC 管理軟體中設置收銀機 IP 通訊位址及埠（埠默認為 5002），即管理軟體中的設置與收銀機中的設置一致。各收銀機都有其相應的 IP 通訊位址，與一般局域網相同。

如果使用 COM 口通訊，需輸入 COM 埠名稱及串列傳輸速率。

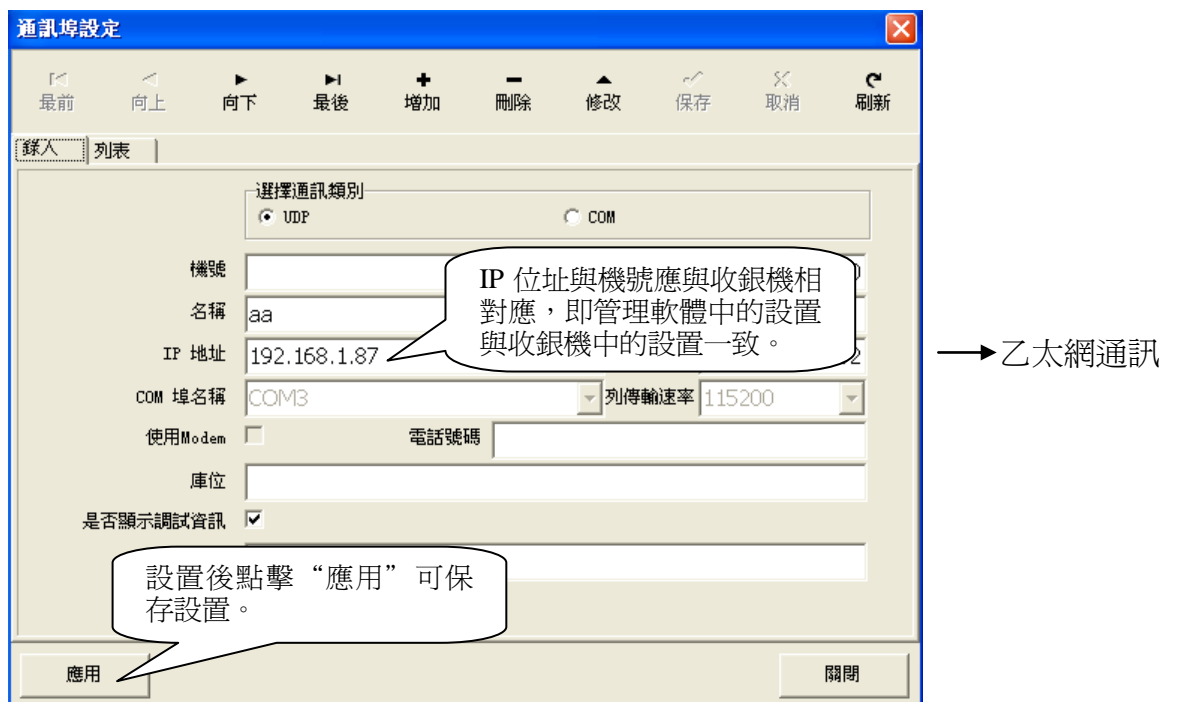
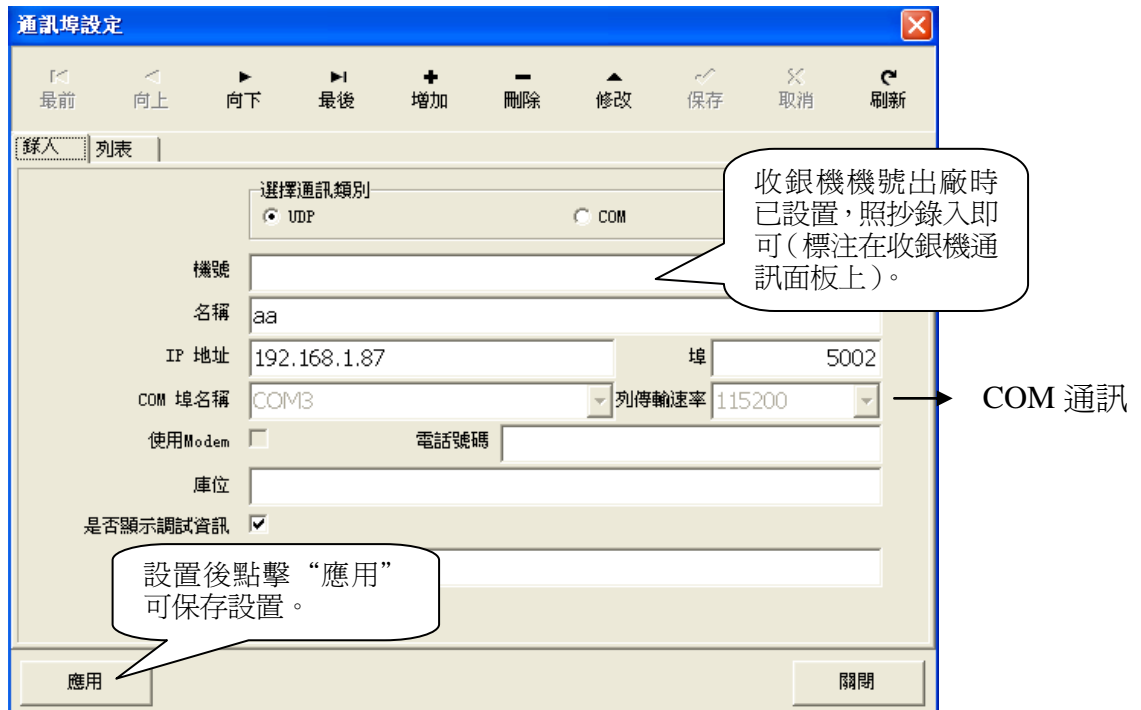

10.4. 通訊測試

管理軟體可測試是否與收銀機連接(可選擇具體每一台)，點擊通訊功能表的“通訊測試”項，或者點擊圖示，打開如下介面：

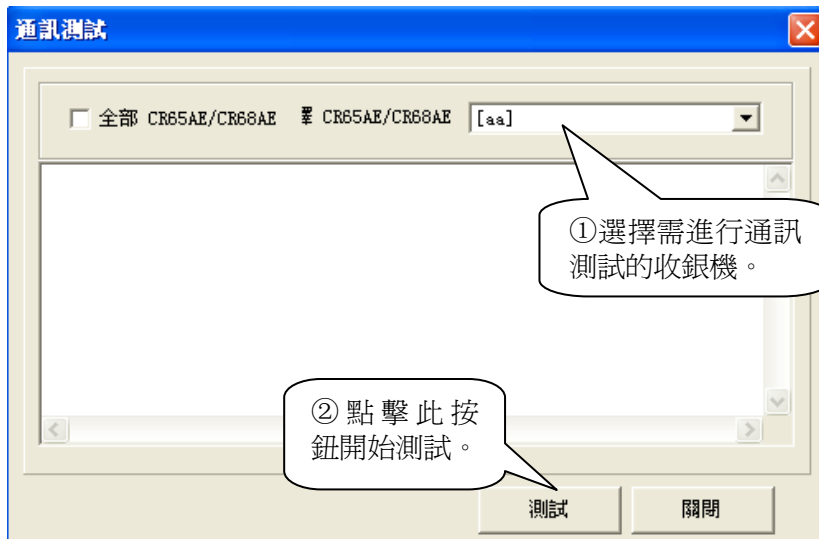

10.5. 建立單品資料

點擊功能表上“檔\單品資料”或  圖示，可打開單品資料編輯介面，如下圖：



以上介面可打開已有的單品資料，也可手動新建單品資料。可在打開的介面中輸入各單品資料，其中單品各欄位元資訊解釋如下：

條碼： 唯一標誌出一種單品的資料，可手工輸入，或把游標置於條碼欄內，用連接電腦的掃描槍掃描商品的條碼輸入條碼。

商品編碼： 商品編碼有區別於商品條碼，如 2.50 升與 1.00 升可口可樂都有自己的條碼，但它們的商品編碼都是相同為可口可樂商品編碼。

商品名稱：商品的名稱。

售價：對客戶銷售價。

折扣：折扣率設置。

會員價：按會員價銷售時的銷售價。

會員積分比率：輸入會員積分比率，設置用會員卡購買此商品時消費的金額與兌換成的會員積分的比率。例如，會員積分比率設為 30，當消費金額滿 30 即可兌換成 1 個積分。

單位：商品包裝最小單位，如“個”、“包”等。

轉換率：商品包裝轉換率，如一箱酒 12 瓶，則轉換率為 12，入庫時按箱為單位入庫，系統將在庫存顯示時換算為以瓶為單位的庫存，如進貨 10 箱酒，轉換率為 12，則在庫存中將顯示 120 瓶。

來源表：商品來源，A：普通商品，B：組合商品，C：生鮮商品，D：限量銷售商品。

現有庫存量：當前庫存量。

會員積分：選擇後將記錄會員積分，可按金額或點數等方式記錄積分。

批次管理：體現商品進貨的批次，從批次管理號中可區分出某一商品是哪個批次的進貨。

銷項稅：銷售所含稅。

退貨：設置是否允許退貨。

商品類別：商品所屬類別。

庫存單位：庫存時的單位。

包裝單位：包裝時的單位，如酒為箱等。

會員扣率：會員銷售時的扣率。

抵用券付款：設置該商品是否可用抵用券付款。（大娘水餃專用）

抵用券付款比率：該商品可用抵用券付款的百分比。（大娘水餃專用）

部門編號：每個單品都有其所屬的部門才能銷售，此項一定要錄入。

進價：錄入此項可算出毛利。

聯營扣率：一般用於商場及超市銷售，指的是廠家的產品進入某商場或超市銷售，售出後要給商場或超市的銷售所得分紅。如單品 2000002246 的聯營扣率為 2 表示該產品在某商場或超市售出後要給商場或超市銷售價 2% 的利潤（ $180 \times 2\% = 3.6$ 元）。

[注]：

以上資料可打開已有的單品資料或新建單品資料，新建或修改的單品可點擊‘先擦除後下載全部單品資料’替換收銀機內的所有單品，或點擊‘更新單品資料’，可選擇‘直接存入 U 盤’或‘檔另存’方式將單品資料先備份保存。

其中，如果更改後的單品資料選擇‘直接存入 U 盤’的更新方式時務必將檔直接存放在 U 盤根目錄下，檔案名要大寫且只能是字母或數位，如‘PLUDATA.HEX’；同時該單品資料的檔案名必需與收銀機內設置的單品檔案名一致（收銀機設置路徑為：‘[其他功能]鍵→通過 U 盤讀寫資料→下載單品資料→輸入檔案名’）。

10.6. 單品熱鍵資料設置

點擊‘檔/單品熱鍵資料’：

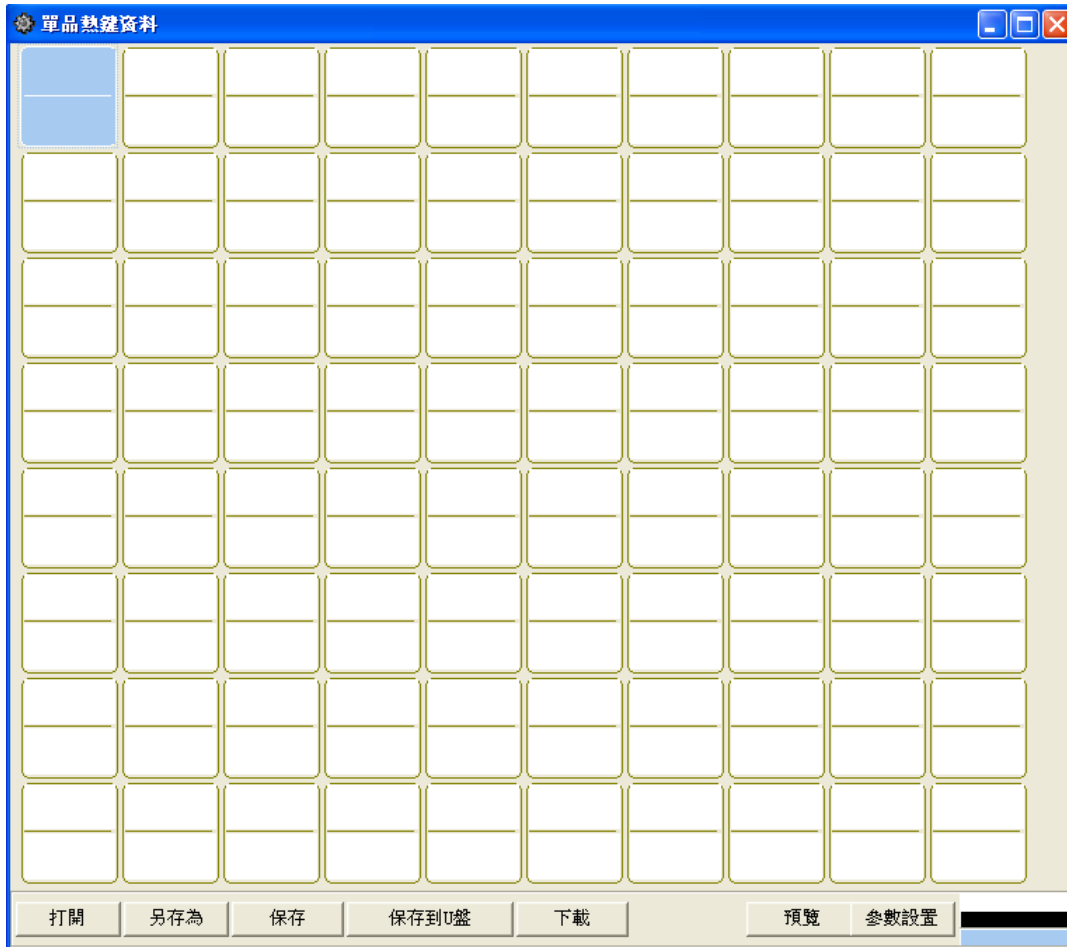

- 打開單品熱鍵資料後可以進行編輯，修改，步驟如下：
- 一、 點擊‘檔/單品資料’先打開已經編輯好的單品資料。
 - 二、 點擊‘檔/單品熱鍵資料’進行單品熱鍵編輯。
 - 三、 按兩下要編輯的熱鍵，彈出如下視窗：

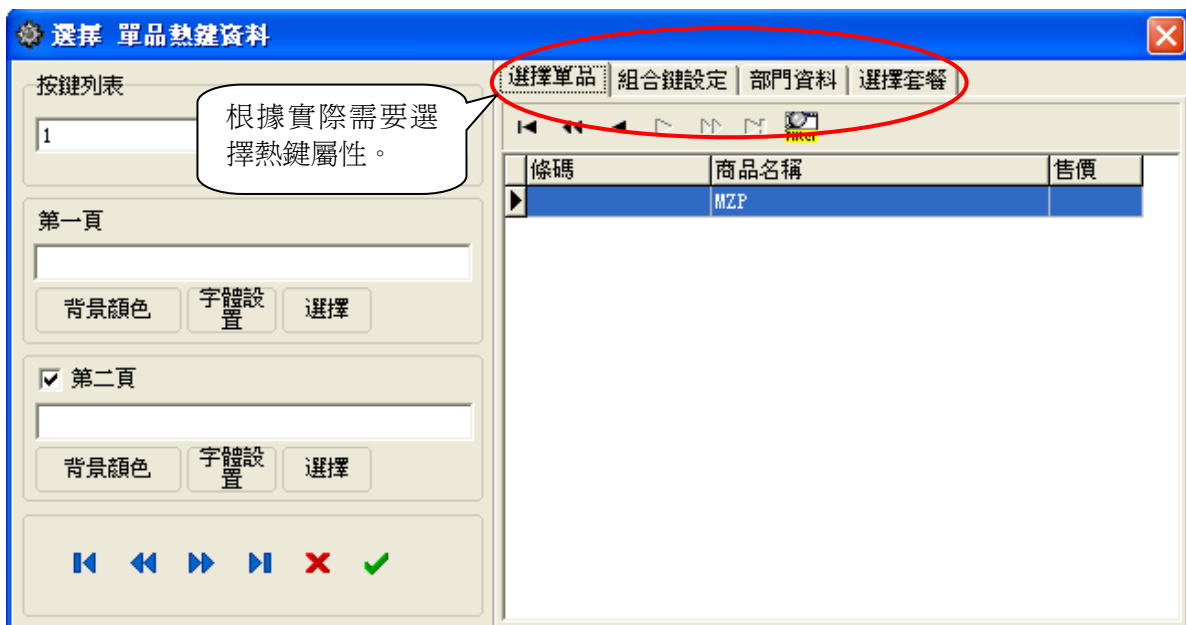

● 選擇單品

若需將某單品設在熱鍵上，點擊‘選擇單品’，根據管理軟體中已有的單品資料選擇單品。

● 複合鍵設定

若實際應用中需將某功能鍵設在熱鍵上進行使用，可在此設定。如將複合鍵 RFIDMem（用作讀取 M1 卡卡號作為會員卡）或類別銷售（按類別銷售商品）設定為熱鍵，可以點擊‘複合鍵設定’進行相關設置。如下圖所示：

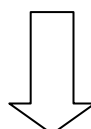
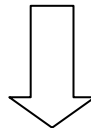
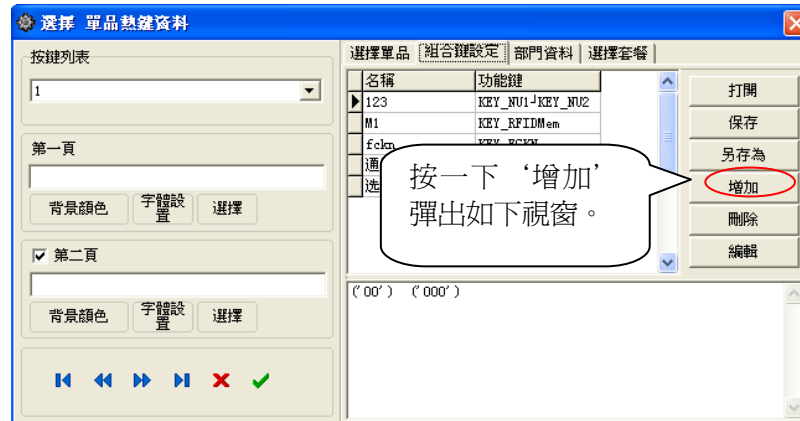



- **部門資料**
若需將部門在熱鍵上，點擊‘部門資料’，根據管理軟體已有的部門資料選擇部門。
- **選擇套餐**
若需將套餐在熱鍵上，點擊‘選擇套餐’，根據管理軟體已有的套餐資料選擇套餐。

四、 選擇熱鍵：

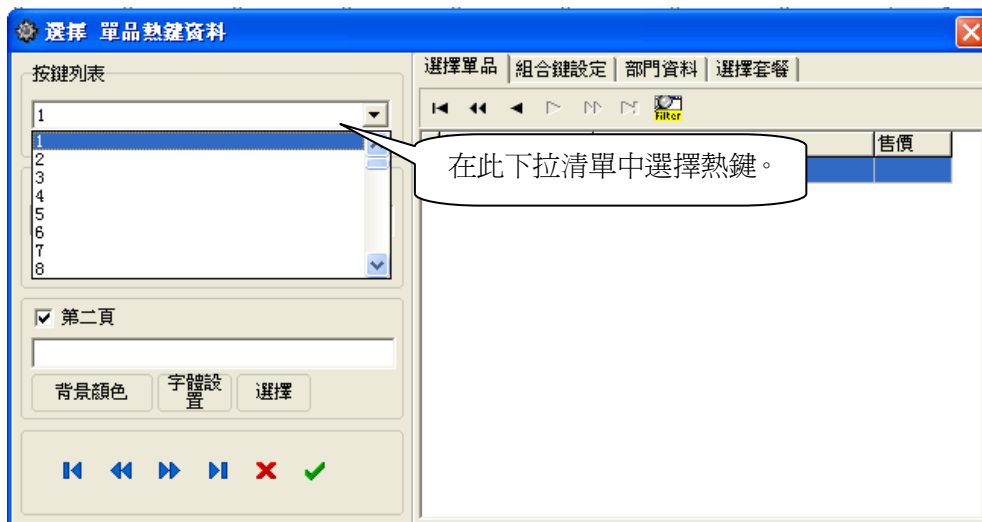

五、 選取熱鍵第一頁的單品：

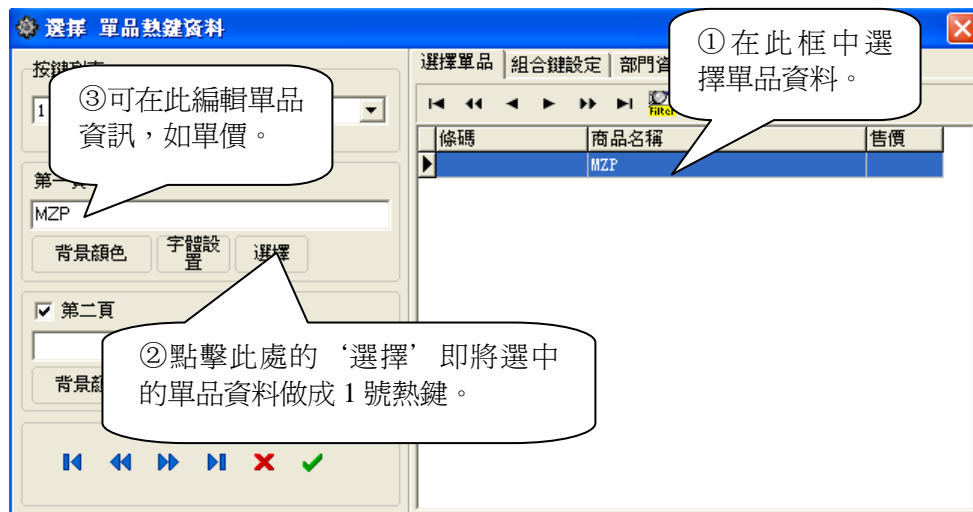

六、選取熱鍵第二頁的單品：

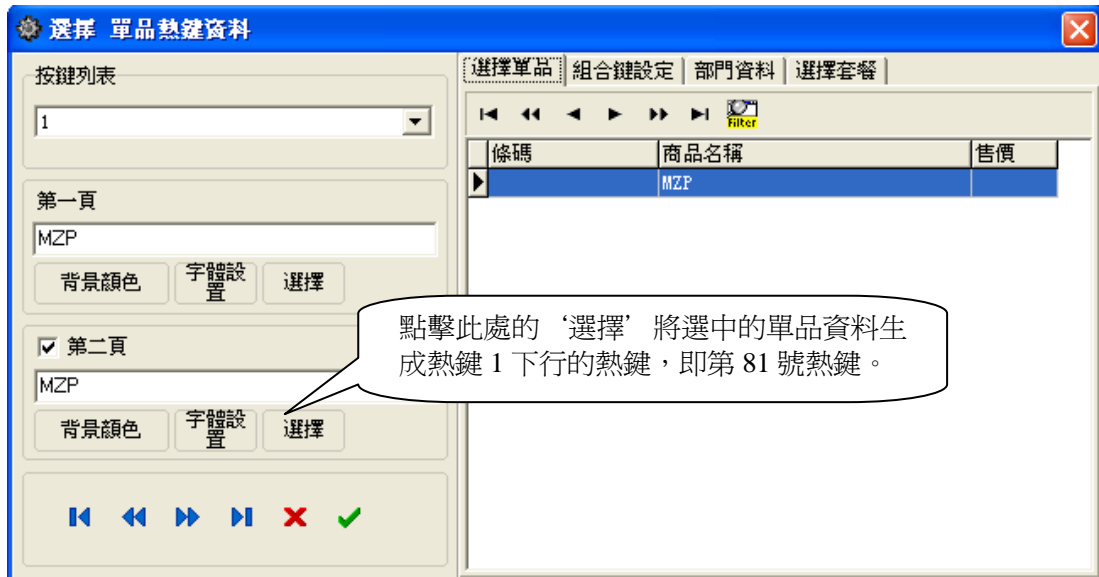

七、如果單品資料通過 PC 軟體已經編輯好，並且熱鍵順序是連貫的，可以快速成批的將單品編輯為熱鍵，操作方法如下：

1. 點擊‘檔/單品資料’先打開已經編輯好的單品資料。
2. 點擊‘檔/單品熱鍵資料’進行單品熱鍵編輯：
3. 按住滑鼠左鍵拉選要編輯的熱鍵區域塊，如下圖示：



4. 在選擇的熱鍵區塊內，按一下滑鼠右鍵，出現提示框，選擇‘第一頁/生成熱鍵’彈出已經打開的單品資料，如下圖示：

條碼	商品名稱	售價
1	腿肉	¥ 31
2	三層肉	¥ 27
3	二刀肉	¥ 29
4	腰條腿肉	¥ 36
5	前腳	¥ 37
6	後腳	¥ 33
7	精排	¥ 45
8	中排	¥ 41
9	上排	¥ 42
10	蹄膀	¥ 22
11	大骨	¥ 23
12	坐骨	¥ 24
13	龍骨	¥ 25
14	尾骨	¥ 26

已選定行: 1

5. 按住滑鼠左鍵拉選要設成熱鍵的單品區域，選定後按‘確定’按鈕即可將選中的單品設為指定熱鍵。

八、熱鍵生成如下：

單品熱鍵資料									
腿肉	三層肉	二刀肉	腰條腿肉	前腳	後腳	精排	中排	上排	蹄膀
葫蘆瓜	高筍心	黃瓜	冠蓋菜	青瓜	番茄	大白菜	土白菜	甜椒	洋蔥頭
大骨	坐骨	龍骨	尾骨	頭骨	尾巴	肉皮	大骨腱	生腸	腰條
青椒	蒜台	紅辣椒	茄子	長豆	花菜	甜豆	西蘭花	豆干	松花
豬腦	內腰	豬肝	肉心	豬舌	豬肚	大腱子	小腱子	豬心	瘦肉
豆皮	白蘿蔔	香蔥	紅蘿蔔	香蒜	薑	香菇	菌菇	香蔥頭	草菇
豬腰	五花瘦肉	豬肺	三角肉	大腸頭	肥油	豬肝沿	板油	小肚	頭皮
大蒜頭	韭菜	山東大蔥	金針菇	白菇	木耳	海帶	豆芽	黃豆芽	粉皮
脾	脖子肉	小腸	牛肉	牛腩	牛排	牛蒡	牛骨	牛肚	牛精肉
小番茄	草莓	白葡萄	梅子	油桃	無花果	山竹	日本瓜	白蜜瓜	椰青
羊肉	羊腿	羊排	羊頭	羊脖	羊肚	紅苜菜	菜膽	空心菜	油菜
澳芒	象牙芒果	小芒果	青皮芒果	呂宋芒果	美國青提	紅蛇果	雜果	早酥梨	嘎啦蘋果
香菜	長白菜	芥菜	掛菜	油菜花	生菜	墨菜	芥蘭菜	茼蒿菜	油麻菜
貢梨	紅星蘋果	天山香梨	青蘋果	皇冠梨	紅富士	黃花梨	龍眼	福桔	葡萄
觀音菜	扁豆	紅瓜	荷蘭豆	苦瓜	土豆	冬瓜	毛豆	南瓜	薺菜心
蜜桔	檸檬	柚子	柿餅(袋)	柑	水果禮籃	水晶梨	蘆柑	紫柑	白梨

打開 另存為 保存 保存到U盤 下載 預覽 參數設置

九、製作熱鍵

1. 單品熱鍵資料編輯完成之後，在‘單品熱鍵資料’介面按一下‘保存’按鈕，系統將保存已設置的熱鍵資料。同時，也可按一下“保存到 U 盤”將熱鍵資料保存至 U 盤，檔案名為“PLUKEY.HEX”；
2. 按一下‘下載’按鈕，勾選收銀機，按一下‘開始下載’按鈕，將熱鍵資料下載至收銀機；
3. 打開‘單品熱鍵資料’介面，按一下‘預覽’按鈕，在預覽介面按一下‘列印’按鈕，列印熱鍵資料，沿虛線剪下熱鍵紙片，將收銀機的熱鍵插片掀起，再插入熱鍵資料紙片（如下圖所示）。此時，即可通過按熱鍵進行收銀銷售操作。

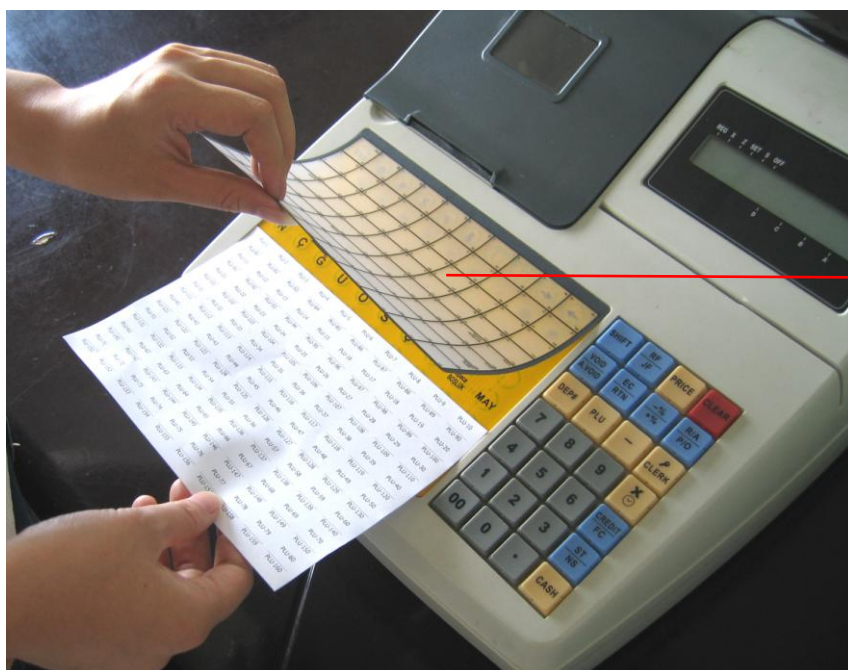
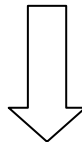
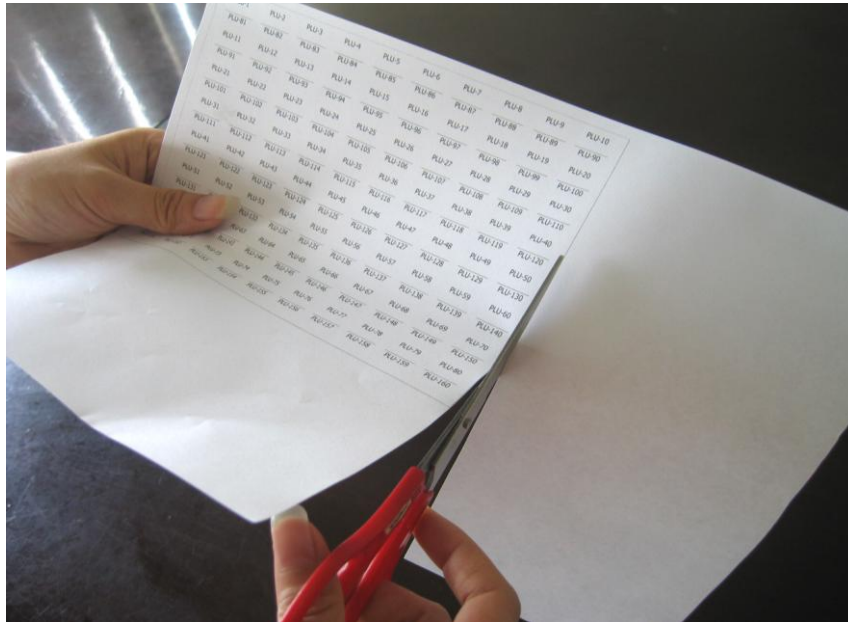

專利可掀可擦拭熱鍵插片。

10.7. 參數設定

可通過 PC 管理軟體對收銀機的一些參數進行設置，此項設置同在收銀機內設置功能相同。打開“文件” → “CR65AE/CR68AE 參數設定”可進入如下畫面：

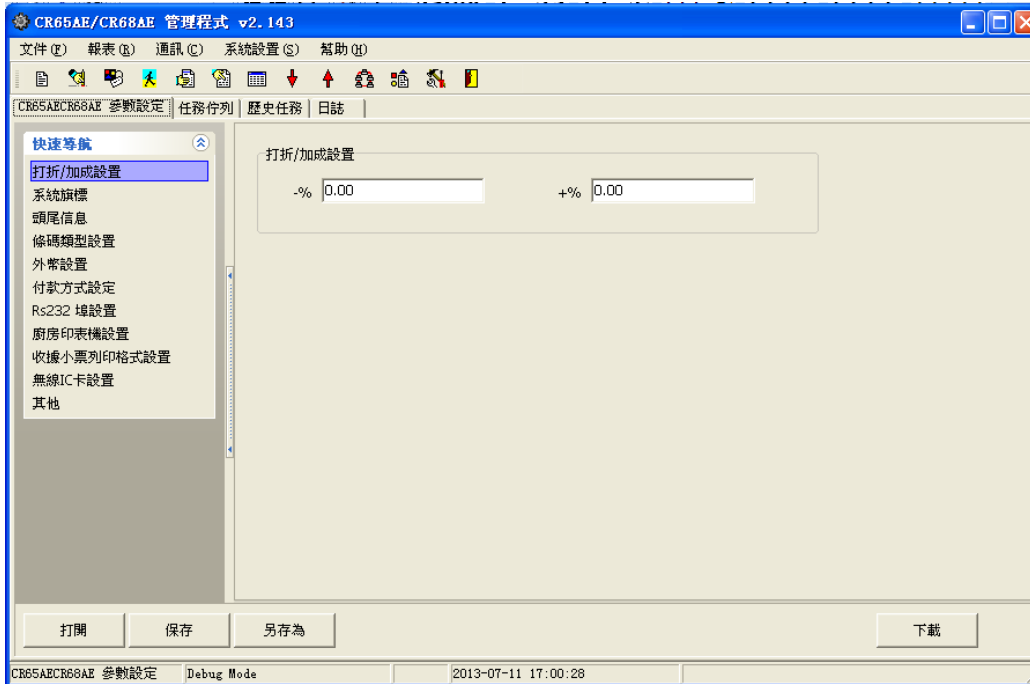

◆ 打折／加成設置

設置打折率和加成率。

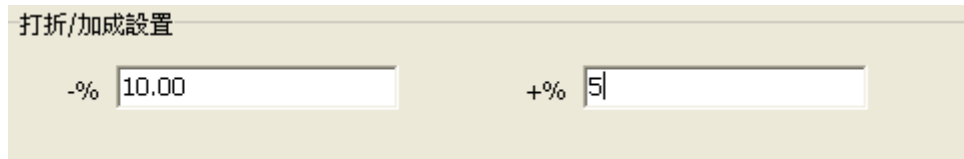

如上圖，將-%欄設置成 10，表示商品打九折，銷售時輸入單品條碼後，選擇打折，自動對商品打九折。+%加成率設置同理。

啓用此項要同時選中系統旗標的“單品允許手動打折”。

◆ 系統旗標

此項的系統旗標和**第 7 章**各種功能的設置項一致，在此不再贅述。

◆ 頭尾信息

設置收據頭資訊和尾資訊。頭資訊可錄入 5 行，尾資訊可錄入 2 行。

◆ 條碼類型設置

選擇條碼類型，每一種類型明細請查閱**第 13 章**。

◆ 外幣設置

外幣設置			
名稱	匯率	小數點位數	輔幣
1	0	0	<input checked="" type="checkbox"/> 列印輔幣
2	0	0	<input type="checkbox"/> 列印輔幣
3	0	0	<input type="checkbox"/> 列印輔幣
4	0	0	<input type="checkbox"/> 列印輔幣
5	0	0	<input type="checkbox"/> 列印輔幣
6	0	0	<input type="checkbox"/> 列印輔幣

◆ 付款方式設定

可設置 20 種付款方式，其中可在“屬性”欄中選擇只列印付款方式名稱或列印付款方式屬性，如 IC 卡、E 通卡、抵用券付款（大娘水餃專用）等，“允許找錢”欄設置此付款方式的找錢方式。

◆ RS232 埠設置

定義 RS232 介面上連接的硬體。

餐飲版：

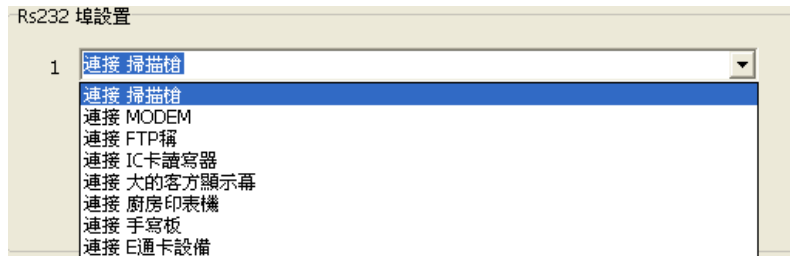

零售版：

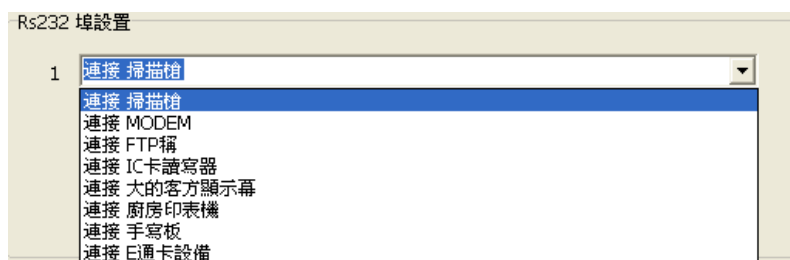

◆ 廚房印表機設置（餐飲版）

收銀機最多能接 16 台廚房印表機，每個序號代表一台印表機，其類型包括頂尖 PP3 印表機、乙太網 PP3 印表機、KP2X 印表機、在 ECR 上列印、乙太網 PP61E 印表機等 20 種。設置如下：

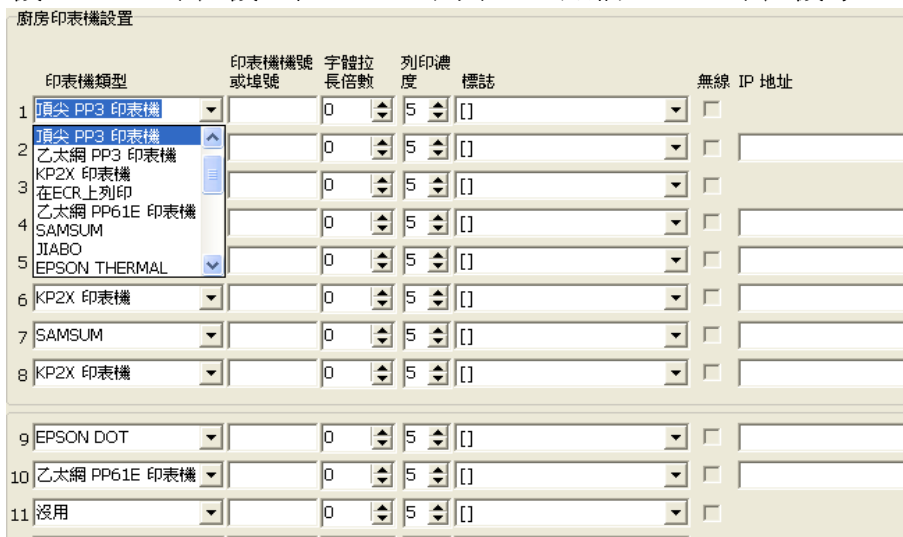

◆ 收據小票列印格式設置

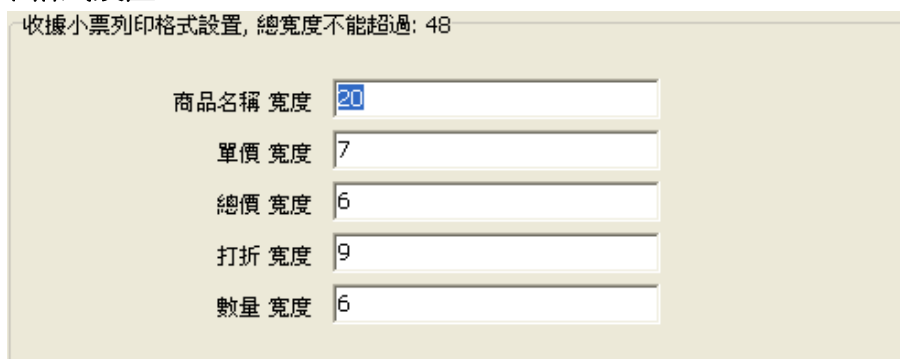

設置收據的列印格式（各欄位的寬度），所有寬度加起來的總寬度不能超過 48。

◆ **PLU 備註（餐飲版）**

可預設 60 種 PLU 備註（如加鹹、七分熟等）及其單價，銷售時可在廚房印表機和收據上列印出來。每個單品最多可添加 9 個備註。

啓用此功能要在系統旗標中選中“收據上列印每個 PLU 的備註”及“事後列印”。

◆ **無線 IC 卡設置**

進入無線 IC 卡設置，螢幕顯示如下圖，IC 卡名稱可自行設置，可設置五種卡類型，如會員卡、VIP 卡。

名稱

卡上最小餘額

卡上最高餘額

消費有效天數

充值有效天數

正常 僅退最小餘額

退卡有效天數

退最小餘額有效天數

押金

使用權限

- 允許付款
- 允許充值
- 允許退卡
- 允許髮卡
- 允許卡複製
- 付款時按會員卡重新計算價格
- 退卡時要輸入密碼
- 退卡要PC確認
- 允許更改密碼
- 非現金充值
- 有效期以最後一次消費
- 有效期以最後一次充值
- 檢查卡啟用
- 套票功能
- 批量充值

無線IC卡單次最大允許銷售金額

無線IC卡單次最大允許充值金額

無線IC卡單次最大允許退卡金額

無線IC卡當日累計消費金額超過此數時要求輸入密碼

◆ 其它

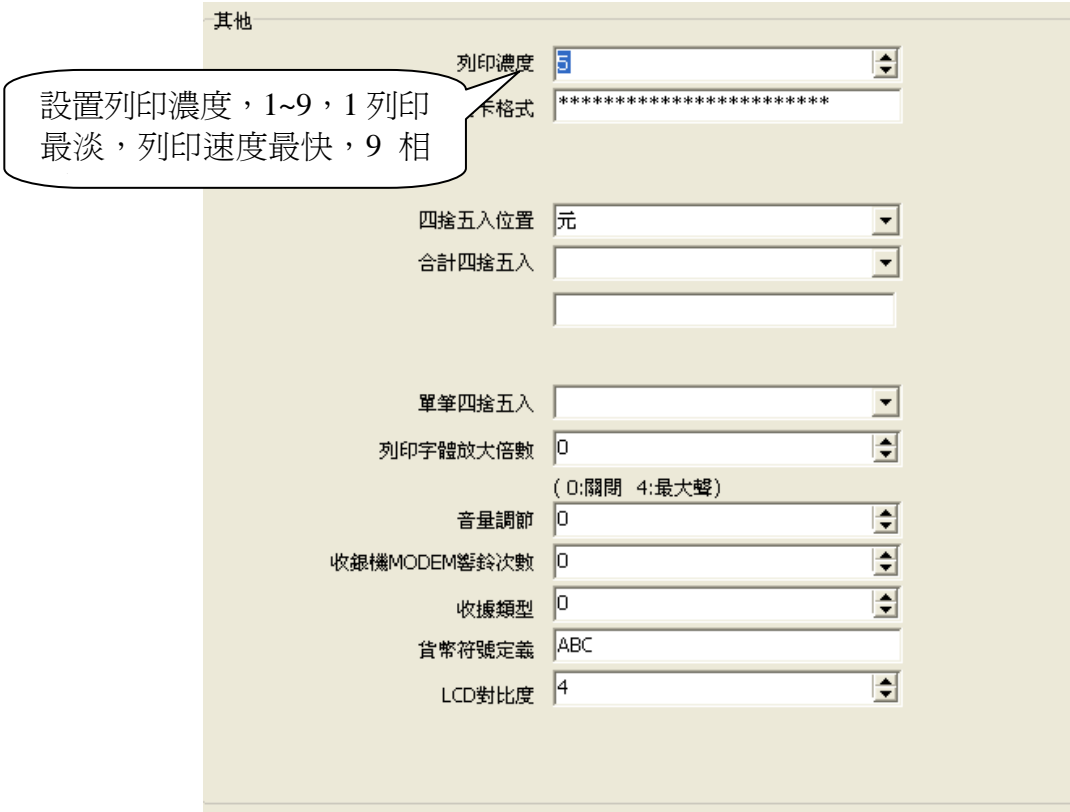

警告：不可隨意提高列印濃度，否則熱寫頭不予保修。

“單筆四捨五入”設置銷售散裝的稱重單品（如生鮮）價格分幣的舍入。其中可設置舍去的最大數。

10.8. 收銀員資料

在軟體中可編輯收款員資料（最多可編輯 255 個收款員）並可保存並下載至收銀機中。點擊檔功能表項目的收款員資料，可打開收款員資料編輯

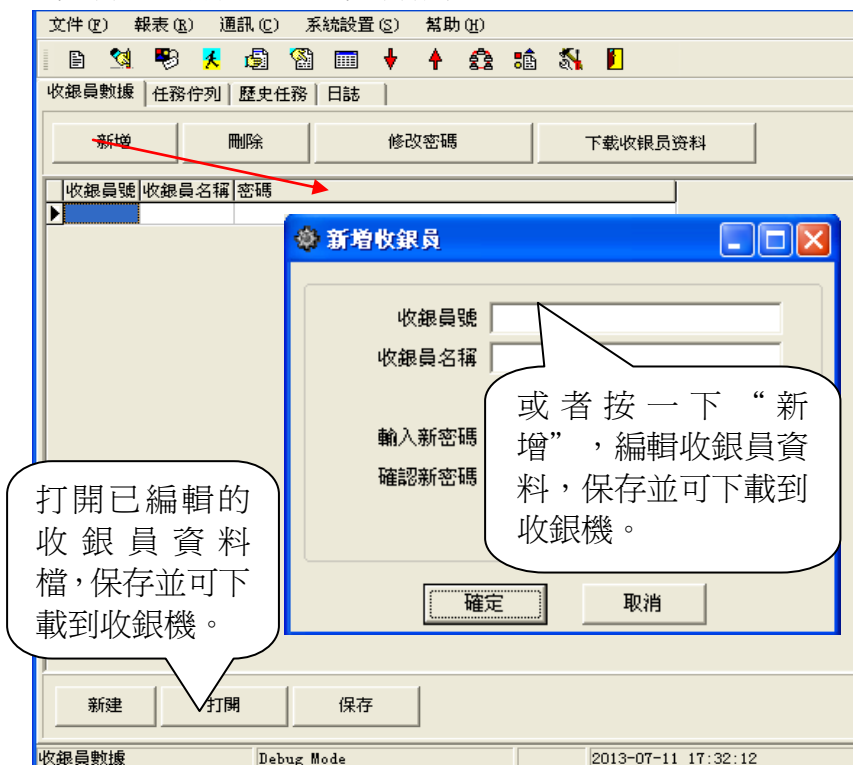

10.9. 商品類別會員扣率表

可設置會員扣率，回應收銀機進行會員銷售。其中有會員扣率與特殊會員扣率。會員卡及會員卡級別設置請參看第 10.27 章--有效會員卡號，特殊會員卡設置請參看上一章節--特殊會員資料。

點擊檔功能表的‘商品類別會員扣率’ 打開如下視窗，編輯會員扣率資料，下載至收銀機。例如銷售商品類別 1001 的單品時，會員卡級別為 1 級的會員可享受九折優惠，且特殊會員可享受八折優惠。

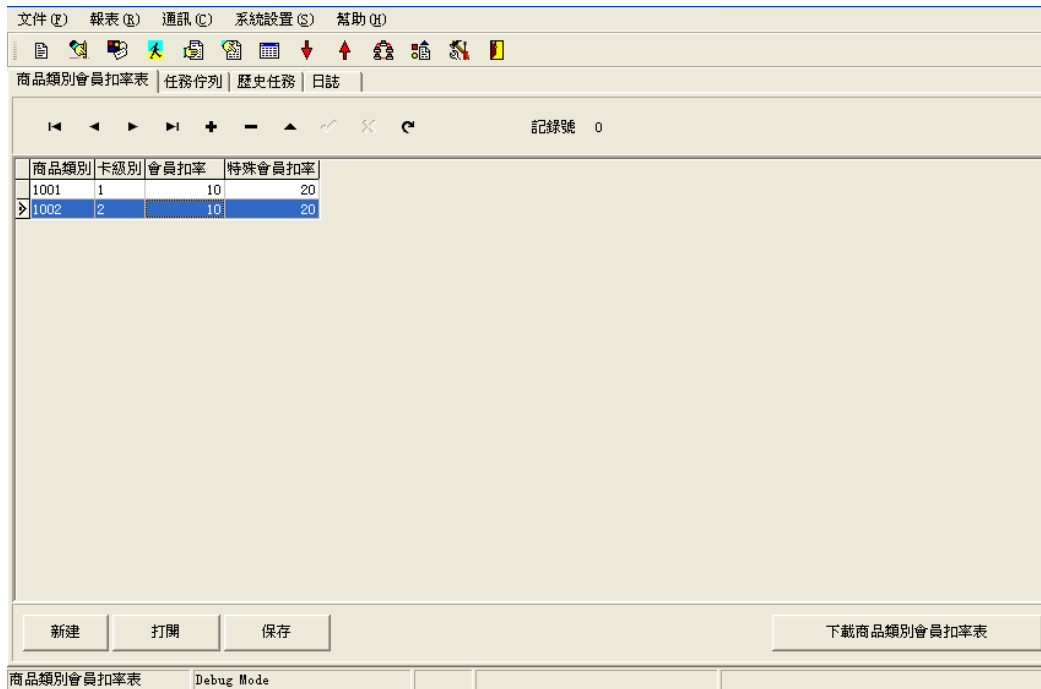

10.10. 商品類別關係表

各商品都有所屬類別，如大米屬食品類。食品即屬一種商品類別。點擊檔功能表的商品類別關係表，進入如下視窗：

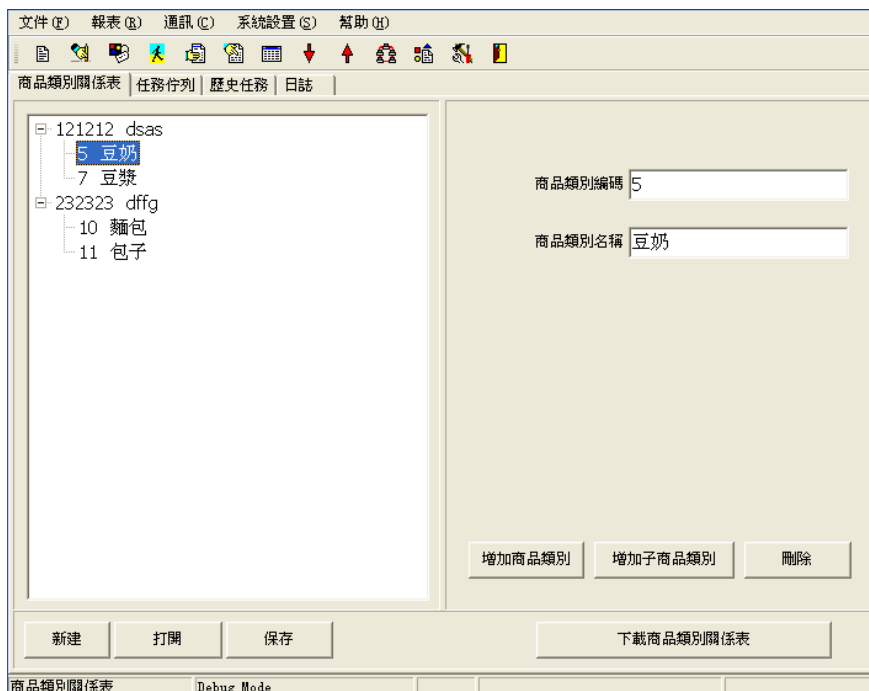

在商品類別編碼欄內輸入類別編碼，下一欄內輸入類別名稱。點擊增加商品類別項可增加商品類別，商品類別有大類與子類之分，各子類都屬於一大類，如糧油類屬於食品類，如上圖所示，可

依次增加。

在給商品編類別時，建議按一定的規則進行，如此可容易區別出每一種商品的所屬類別不用查詢單品資料。

10.11. 商品打折排程表

可根據市場銷售情況等因素給商品分時段打折，在此可編輯打折排程並下載至收銀機。點擊檔功能表項目之商品打折排程表，進入如下介面：



[名詞解釋]

聯營扣率：一般用於商場及超市銷售，指的是廠家的產品進入某商場或超市銷售，售出後要給商場或超市的銷售所得分紅。如單品 2000002246 的聯營扣率為 2 表示該產品在某商場或超市售出後要給商場或超市銷售價 2% 的利潤（ $180 \times 2\% = 3.6$ 元）。

會員標誌：此項有 0、1、2 三種選擇，選擇 0 表示打折針對所有的顧客，選擇 1 表示打折只針對非會員，選擇 2 表示打折只針對會員。

啓用標誌：此項有 1、0 兩種選擇，選擇 1 表示啓用打折功能，選擇 0 表示不啓用打折功能。

打折期間標誌：此項主要區別打折的開始時間和結束時間所代表的內容。

1. 打折期間標誌為 0 時：

- 1) 當開始時間大於結束時間（假設開始時間為 10:00 結束時間為 8:00），表示打折所經歷的時間為當天 10:00 至 24:00 加上隔天的 0:00 至 8:00。
- 2) 當開始時間小於結束時間（假設開始時間為 8:00 結束時間為 10:00），表示打折所經歷的時間段為當天的 8:00 至當天的 10:00。

2. 打折期間標誌為 1 時：結束時間代表持續時間，假設開始時間為 10:00，結束時間為 8:00，表示打折時間從當天 10:00 開始到當天 18:00 點結束，共持續 8 小時。

[注]：如果要停止或改變打折排程，可更改其中的時間重新下載至收銀機即可更改。

10.12. 數量打折排程表

在收銀機數量打折排程功能開啓下，可設置當購買一定數量相同商品時，在一段時期內給予一定比例的折扣。

啓用此項功能需先選中系統旗標中‘允許數量打折’。

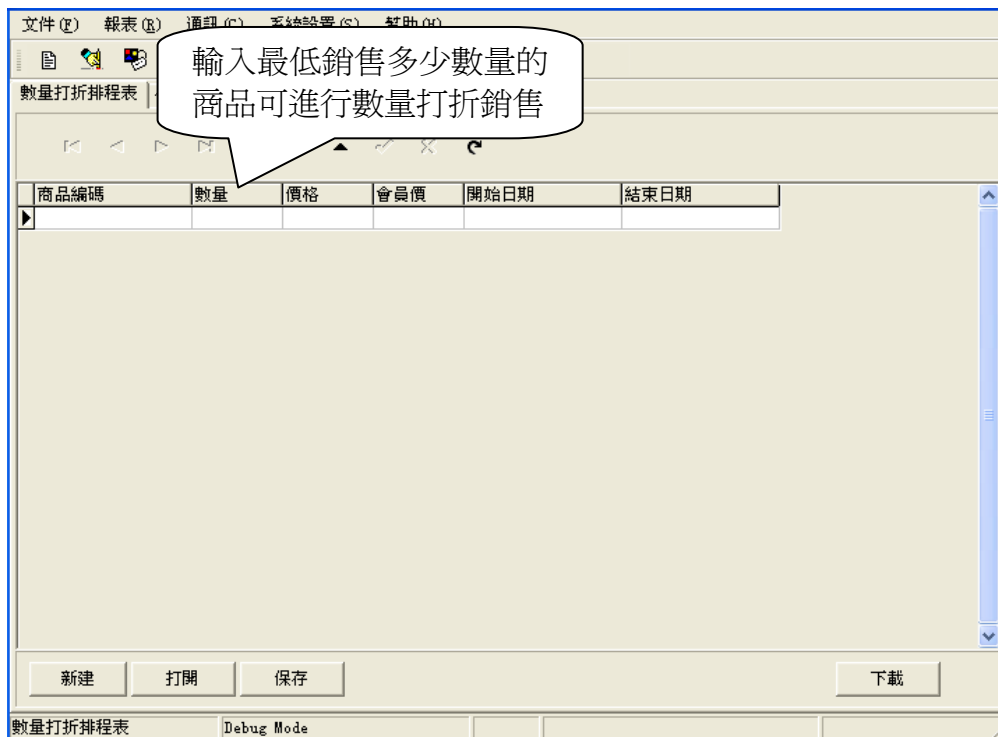

10.13. 部門資料

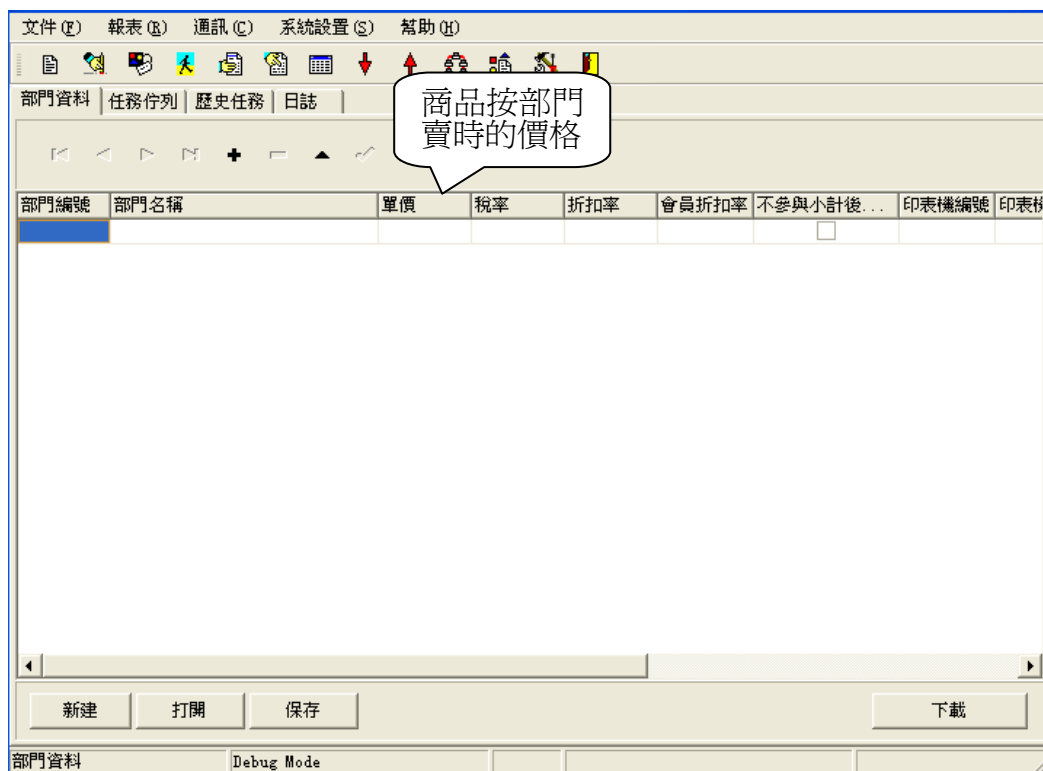

每一單品都有其所屬部門，故只在設置部門後單品才可銷售，否則銷售出錯。

如上圖，部門 70 的‘折扣率’設為 10 表示普通顧客購買該部門所有單品一律打九折；‘會員折扣率’設為 20 表示會員顧客購買該部門所有商品一律打八折；選中‘不參與小計後打折’表示使用小計打折時該部門的商品不打折。

如是餐飲版程式的收銀機，每個部門產品可同時連接多台廚房印表機。

10.14. 套餐資料（餐飲版）

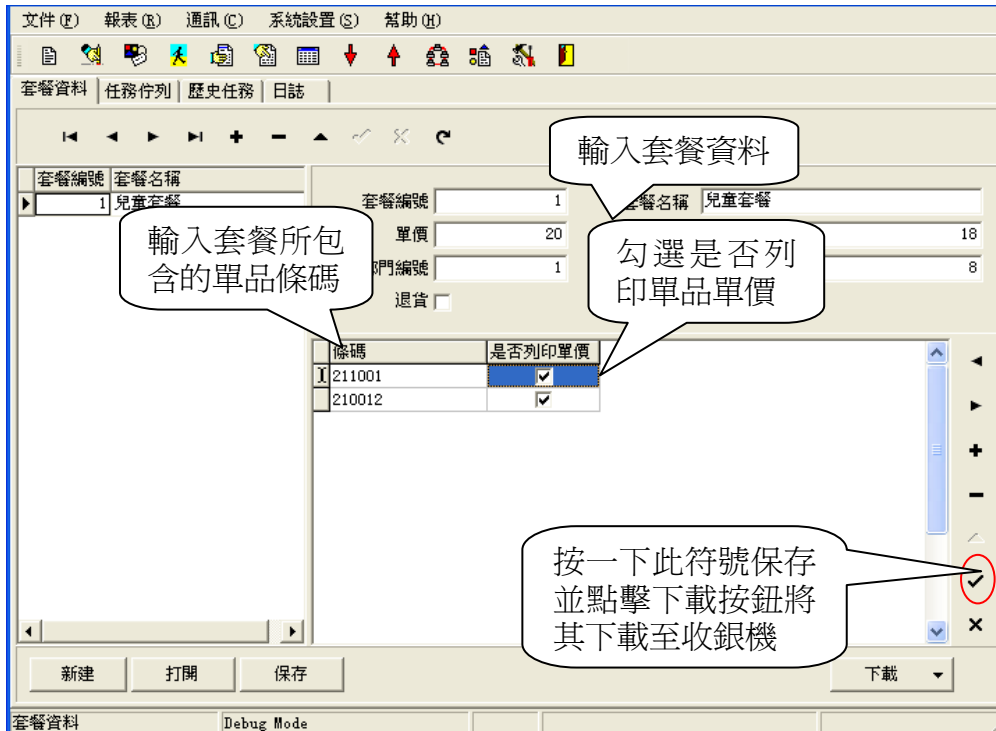

在套餐包含的單品欄中的‘是否列印單價’欄打勾表示在收據上列印單品的單價。
 要在收據上列印套餐包含的單品詳細資訊，須在系統旗標中選中“銷售套餐要列印明細”。
 編輯完所有套餐資料後點擊‘全選’，再下載。

10.15. 下載分店相關資料（單機版）

當入庫單、退貨單、盤點單要總部確認時，此功能是總部確認完再重新下載資料給收銀機。

10.16. 管理員資料

在‘管理員資料’項中設置收銀機的管理員，管理員許可權設置說明請參照第 7.5.1 章。

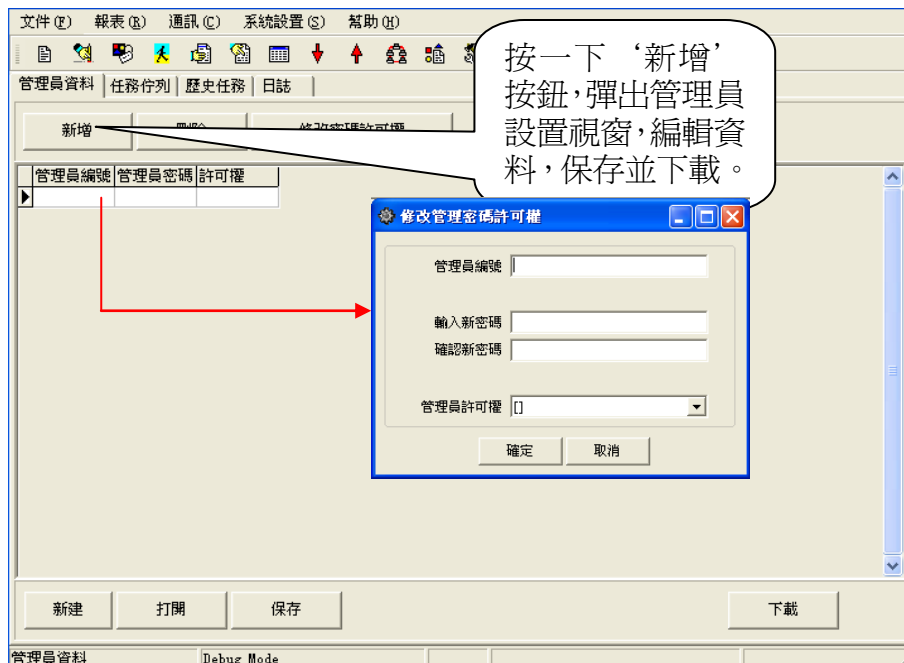

10.17. 會員卡積分

設置會員卡積分並下載。

10.18. 單品關聯打折表

點擊“檔”功能表下的“單品關聯打折表”，打開編輯欄。

出售的單品資料			關聯的單品資料				
條碼	名稱	數量	單價	關聯單品條碼	關聯單品名稱	關聯單品原價	關聯單品折扣率
200000013695	水蜜桃刨冰	1	12	2000000013749	紅頭沙冰	6	90
關聯單品折扣價		關聯單品會員扣率	關聯單品會員折扣價	關聯起始時間	關聯結束時間		
5.4		20	4.32	2013-7-9	2013-7-15		

促銷活動的起迄時間

例如：顧客購買了一個單品，再購買另一個關聯單品，關聯單品折扣率為 50 則表示顧客購買單品後可以以五折的優惠價購買關聯單品，關聯單品會員扣率為 30 則表示會員購買關聯單品可以享受在五折的基礎上再打七折的優惠。

在單品欄按兩下滑鼠，彈出如下視窗：



只在右上欄的‘條碼’選項前打勾，選中 A 單品，點擊 <

只在右上欄的‘關聯單品條碼’選項前打勾，選擇 B 單品，點擊 <

若點擊左下角的追加記錄項，則在關聯打折表添加記錄；不選取則覆蓋原來的記錄。

點擊保存。

在‘數量欄’內填‘1’，‘關聯單品折扣率’欄填 50，其關聯單品折扣價會自動算出，點擊關聯起迄時間欄內空白處，其右邊出現三角號後點擊下拉選擇時間。

啓用此項功能需選中系統旗標中‘開啓單品關聯打折’。

10.19. 桌號定義（餐飲版）

設置自訂桌號及名稱，最多可支援 128 個。

編號：1~128 的數字；桌號：長度 8 位元以內的數字；桌名：長度 12 位元以內的字元。

可在報表中上傳自訂桌號數據。

10.20. 無線 IC 卡 (M1 卡)

◆ 無線 IC 卡黑名單

打開“文件/無線 IC 卡黑名單”，輸入黑名單 IC 卡資料，保存下載至收銀機，對此 IC 卡進行相關限制。

◆ 無線 IC 卡區間黑名單

打開“檔/無線 IC 卡區間黑名單”，輸入黑名單 IC 卡起始號和結束卡號，保存下載至收銀機，對此區間 IC 卡進行相關限制。

◆ 無線 IC 卡追加黑名單

打開“檔/無線 IC 卡追加黑名單”，輸入卡號、卡餘額等參數，追加 IC 卡的黑名單。列入黑名單的 IC 卡將不能再使用。

◆ 無線 IC 卡卡複製資料

打開“檔/無線 IC 卡卡複製資料”，輸入 IC 卡複製資料並下載至收銀機，為收銀機進行 IC 卡複製提供可被複製的資料。

10.21. 會員積分兌換資訊表

點擊‘檔/會員積分兌換資訊表’進入。

會員積分兌換資訊表記錄以會員卡積分購買或兌換某商品時的情況，如下圖中第一行表示：用會員卡購買條碼為‘20000035’的商品時，如果用積分抵扣需要扣 700 分積分，再加價 10 元購買。

條碼	商品編碼	折扣	加價	數量	會員積分	開始時間	結束時間	開始日期	結束日期
20000035	100001	100	10	1	700	上午 07:00	下午 10:00	2013-7-11	2013-8-1

10.22. 商品類別銷售關係表

商品類別銷售關係表體現商品的類別關係，如‘水果’的子類別有‘西瓜’和‘草莓’等。‘水果’是總類別，‘西瓜’和‘草莓’為水果的子類別。

按一下‘檔/商品類別銷售關係表’即可進入如下頁面。

按一下‘增加類別’按鈕，輸入類別資料，按一下‘保存類別’按鈕保存設置好的類別。若要在已設置的類別下增加子類別，選中該類別，按一下‘增加子類別’按鈕，輸入子類別資料，按一下‘保存類別’按鈕保存設置好的子類別。

完成編輯‘商品類別銷售關係表’後按一下‘下載’按鈕即可將分類後的類別資料下載至收銀機進行銷售。在收銀機的[其他功能]鍵中進入，收銀機顯示幕將顯示‘按類別銷售’詳見第 9.2 章。

注：

編輯單品時，可以直接插入單品條碼，點擊‘選擇條碼’，將單品資料調出。但插入的單品條

碼總數不能超過 1000 個。

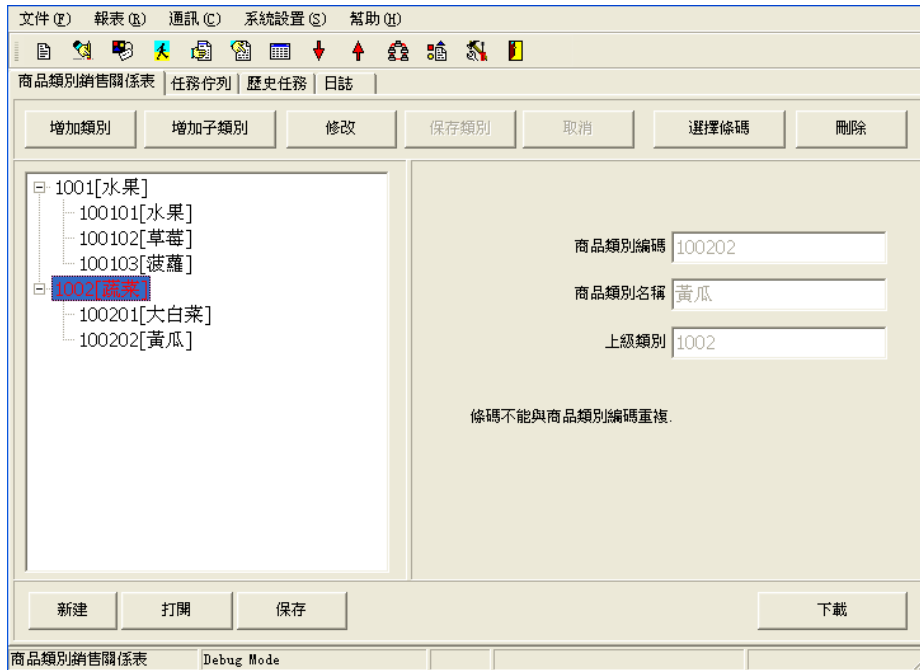

10.23. 單筆限量銷售

商家為促銷某種商品，使用特價的方式吸引顧客，為保證低價不至於虧本，同時限定單筆購買該商品的數量。

點擊‘檔→單筆限量銷售’進入：

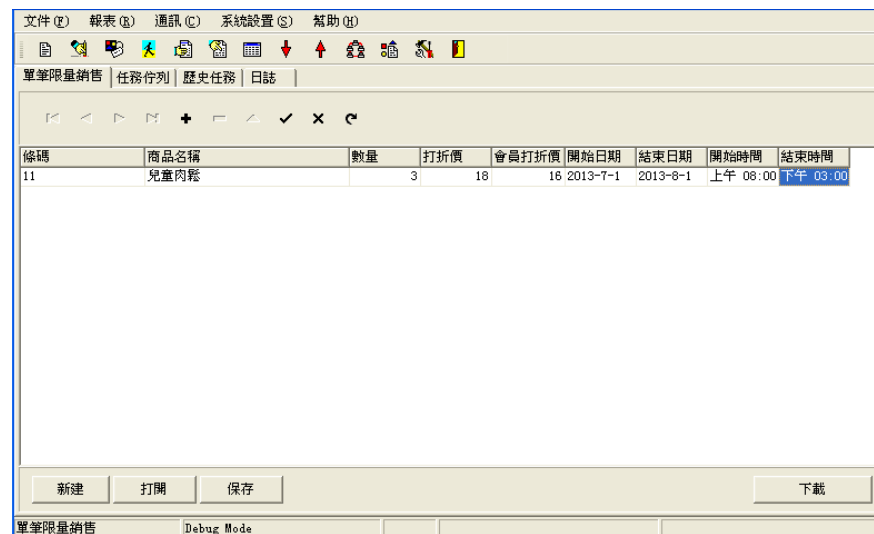

編輯單筆限量銷售表，點擊‘保存’或下載。

啓用此項功能需先在參數設置的系統旗標中選中‘使用小票限購’。

10.24. 多階換購

為鼓勵顧客消費，商場使用多階換購，銷售總價達到一定數額後，可以優惠價換購某種商品。如下表格中，會員消費滿 50 元可以 5 元換購價換購一份豬肝湯，非會員消費滿 50 元可以 6 元換購價換購一份豬肝湯。

點擊 PC 管理軟體‘檔→多階換購’即可打開介面進行編輯，編輯完成後保存或下載。

啓用此項功能需先選中系統旗標中的‘使用總價打折’。

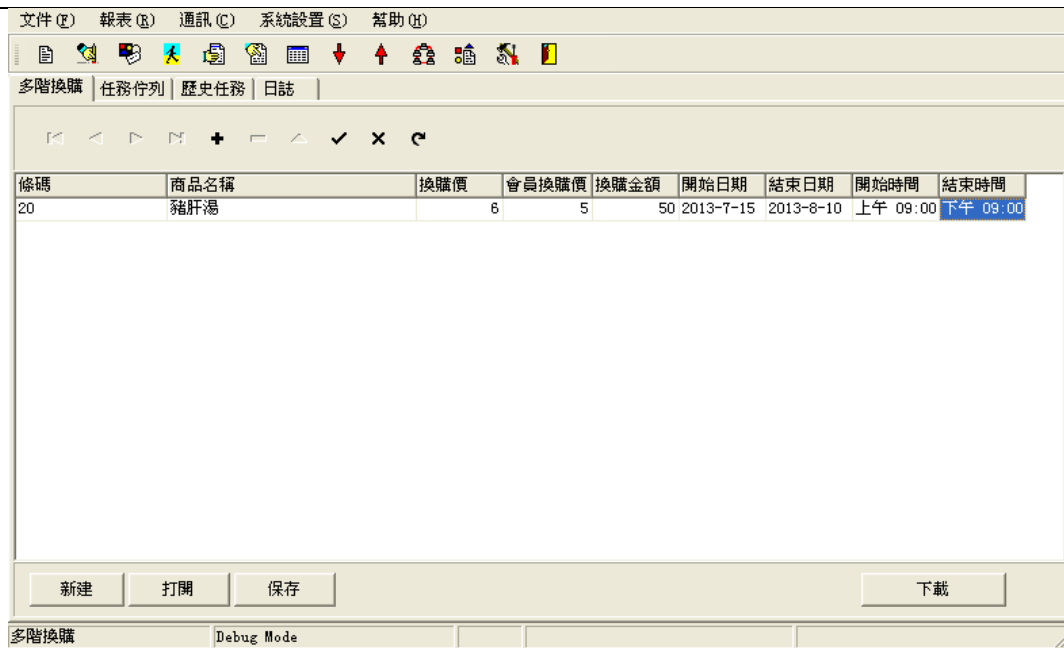

10.25. 禁止銷售的單品

由於某種原因，商場上的某些商品臨時列入禁止銷售的行列，為避免將禁止銷售的商品銷售出去，必需進行此項設置。

打開‘檔→禁止銷售的商品’並輸入條碼和商品名稱，保存並下載。示例圖片如下圖所示：

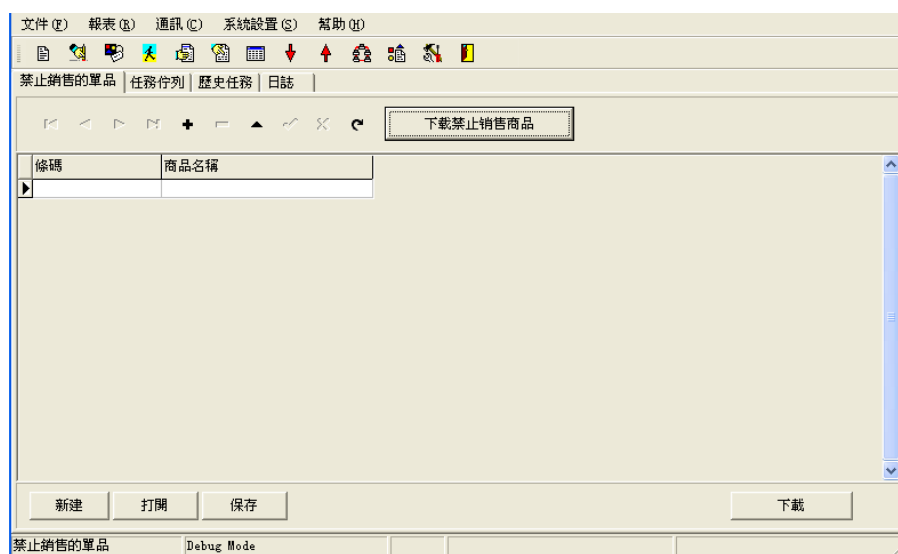

10.26. 有效會員卡號

點擊 PC 管理軟體的‘檔→有效會員卡號’進入有效會員卡號的錄入介面。將有效會員卡號段以及卡級別錄入，點擊‘下載’按鈕下載至收銀機。

啓用此項功能需先選中系統旗標中的‘讀卡時檢查會員卡有效區間’。

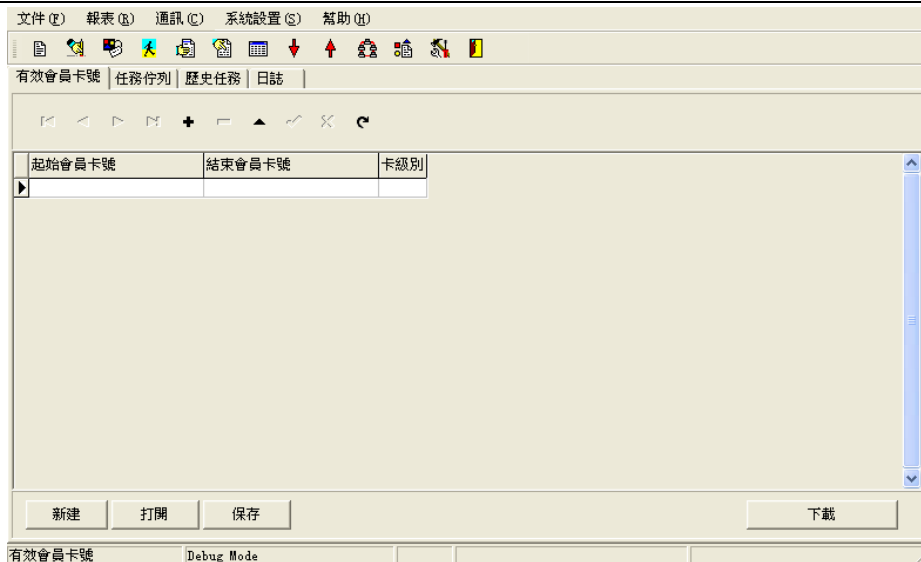

10.27. 門店資訊設置

點擊文件→門店資訊設置，進行門店資訊編輯。

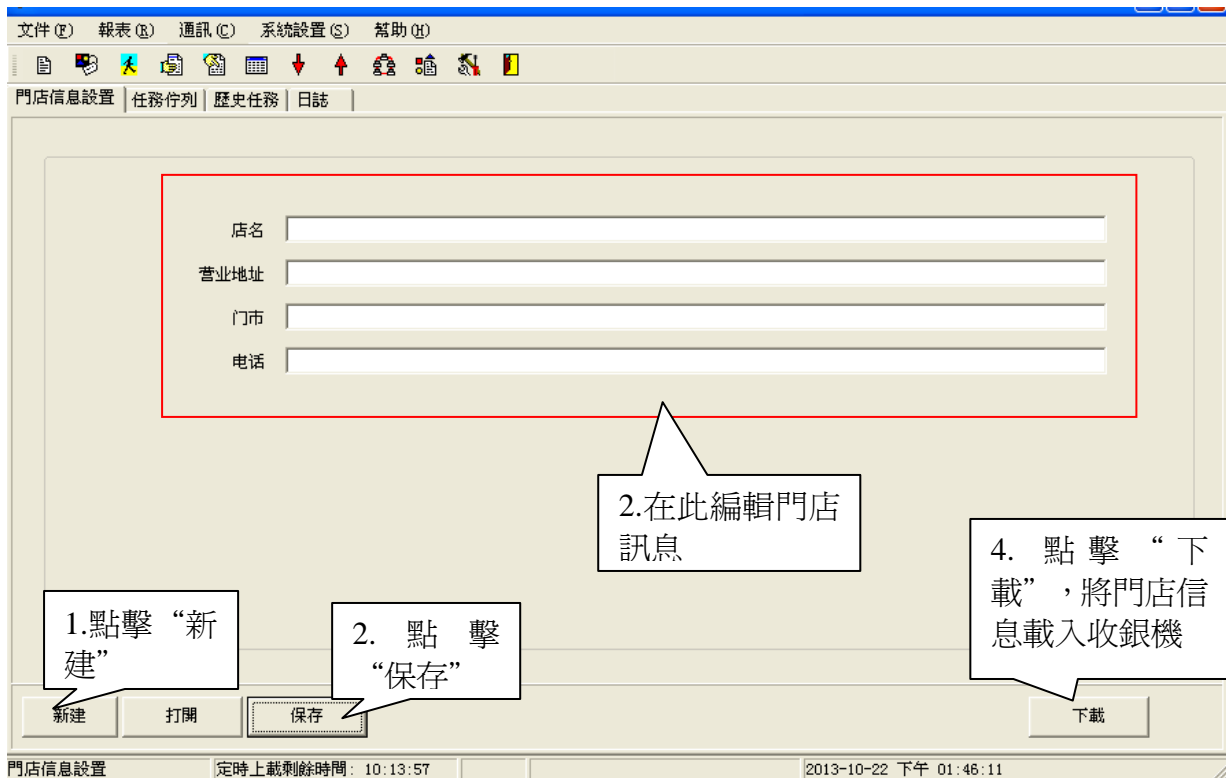

10.28. 報表與報表查詢

在收銀機中可進行讀日報表、清日報表、查詢交易明細等操作，同樣，在電腦 PC 管理軟體中也可以主動向收銀機提取這些資訊並保存。

報表內容包括：單品資料、部門資料、讀單品報表、清單品報表、讀單品區間報表、清單品區間報表、讀日銷售報表、清日銷售報表、讀區間報表（單機版）、清區間報表（單機版）、時段報表、促銷員報表、讀桌帳報表（餐飲版）、清桌帳報表（餐飲版）、交易明細報表、交易明細按流水號查詢、毛利報表、會員卡積分報表、桌號定義資料（餐飲版）、單品退貨報表、考勤記錄報表、無線 IC 卡交易記錄、按日銷售匯總報表、任務日誌報表。

10.28.1. 單品數據

從收銀機內上載單品資訊，供查詢等用。

10.28.2. 部門資料

從收銀機內上載部門資訊，供查詢等用。

10.28.3. 讀單品區間報表

區間報表指最後兩次清日銷售報表區間的銷售金額資訊。點擊報表功能表項目下的“讀單品區間報表”項，打開如下介面：



10.28.4. 清單品區間報表

清區間報表可把收銀機內的區間報表清除，詳細操作不再贅述。

10.28.5. 讀日銷售報表

點擊報表功能表列的讀日銷售報表項，可打開如下畫面：



勾選此處同時在收銀機列印報表

收銀機處於通訊狀態時，選擇機號，點擊上傳項，CR65A 管理軟體將主動把收銀機中的最新一次日銷售報表上載至 PC 中，並自動保存在相應目錄下（管理軟體將自動按日期建立資料夾與檔案名），點擊‘顯示’按鈕，將把報表內容顯示如上圖。

讀日銷售報表將從收銀機中讀取報表，但不把報表從收銀機中清除，與清日銷售報表有區別。

10.28.6. 清日銷售報表

可將收銀機中的日銷售報表清除並保存在 PC 中。點擊報表功能表項目的清日銷售報表，打開如下介面：

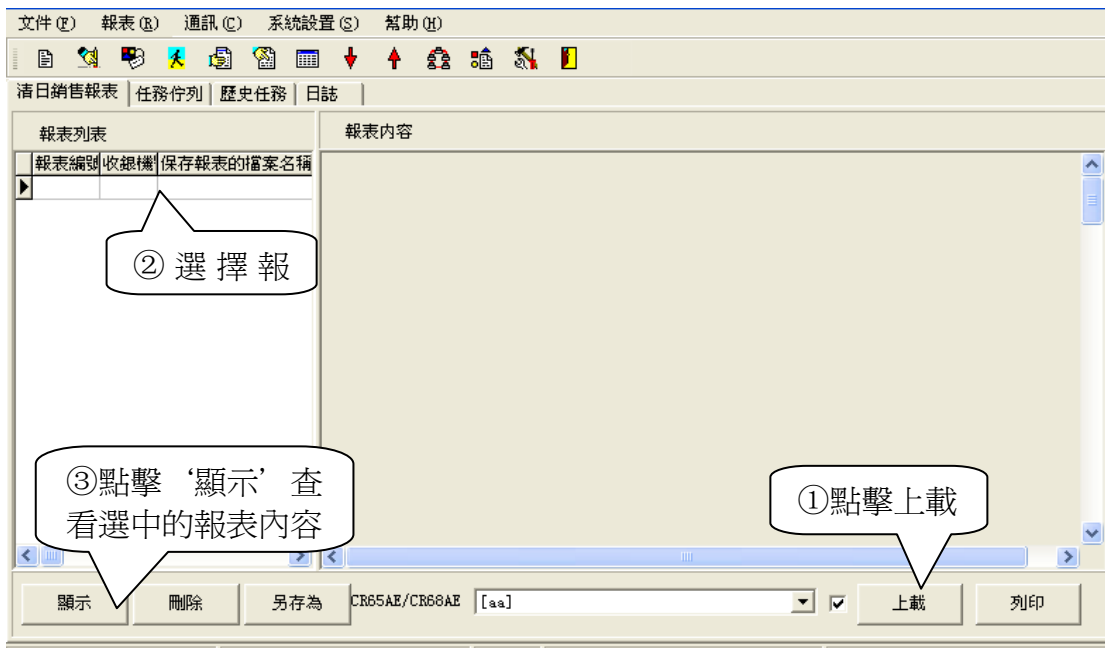

清日銷售報表操作與讀日銷售報表操作相同，但讀日銷售報表操作不把收銀機中的報表資料清除，而清日銷售報表將把收銀機中的日銷售報表清除。因此在操作前請確認是讀報表還是清報表。

10.28.7. 讀區間報表（單機版）

讀區間報表可列印出上次清報表到本次讀區間報表間的銷售明細。



10.28.8. 清區間報表（單機版）

清區間報表把區間報表清除。

10.28.9. 時段報表

時段報表記錄了本收銀機各時間段（以小時為單位）的銷售總數和總金額，如下圖所示：

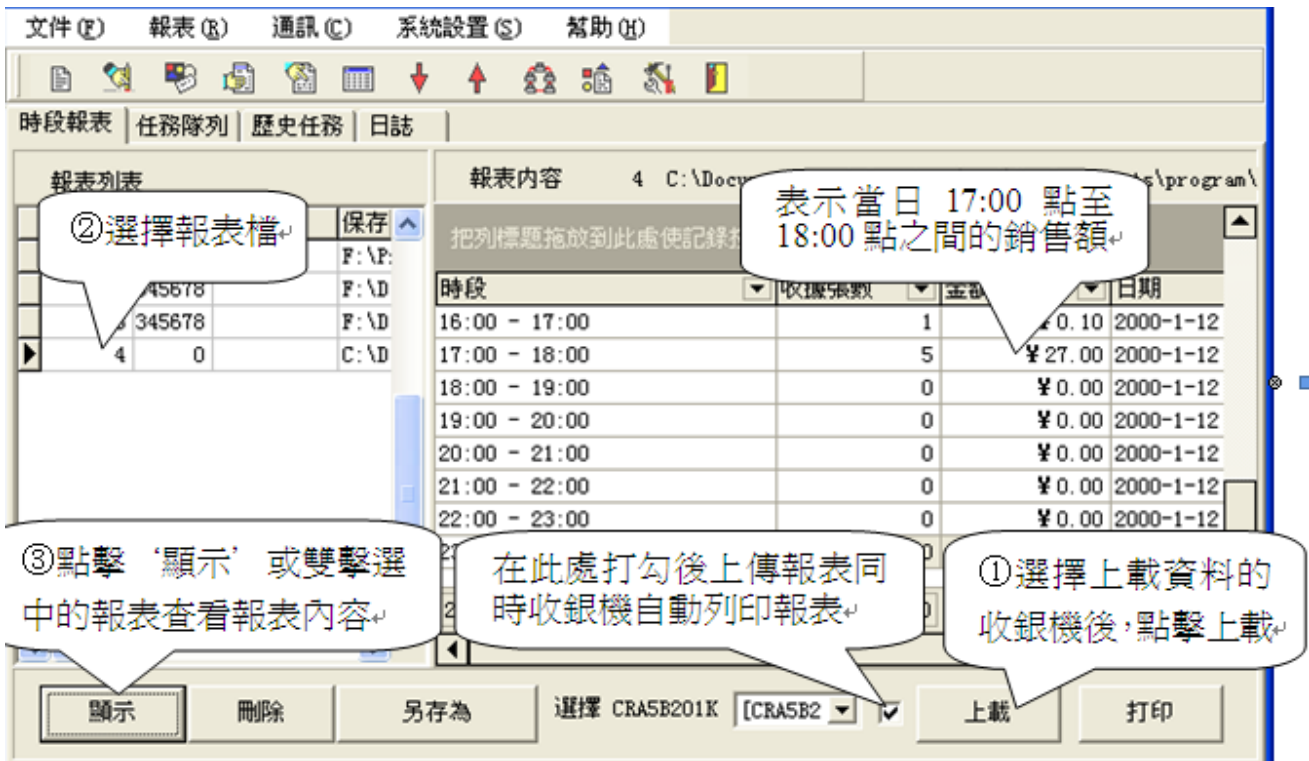

10.28.10. 促銷員報表

促銷員報表記錄每一位元促銷員的銷售數量、銷售總額等。如下圖所示：

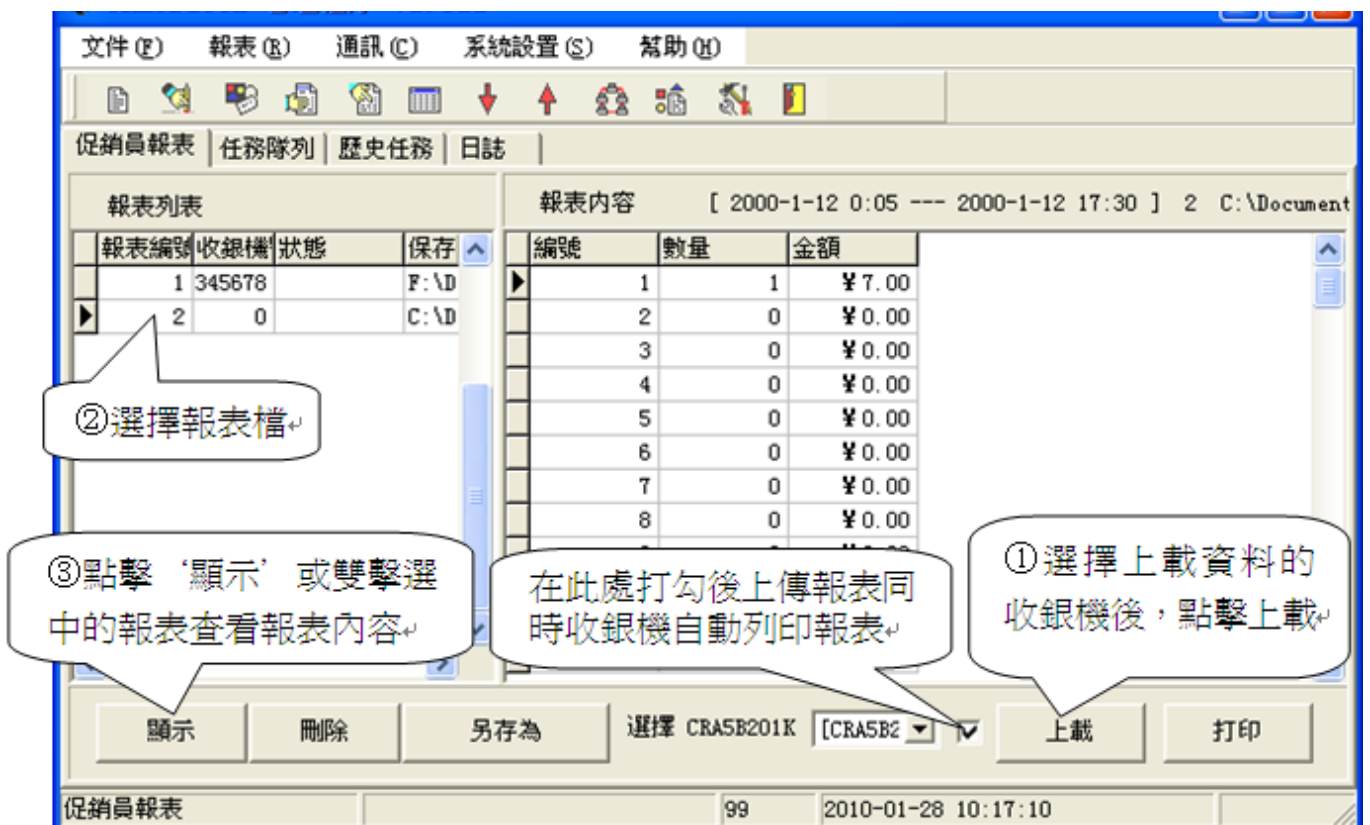

10.28.11. 讀桌賬報表（餐飲版）

讀取桌號及消費金額。

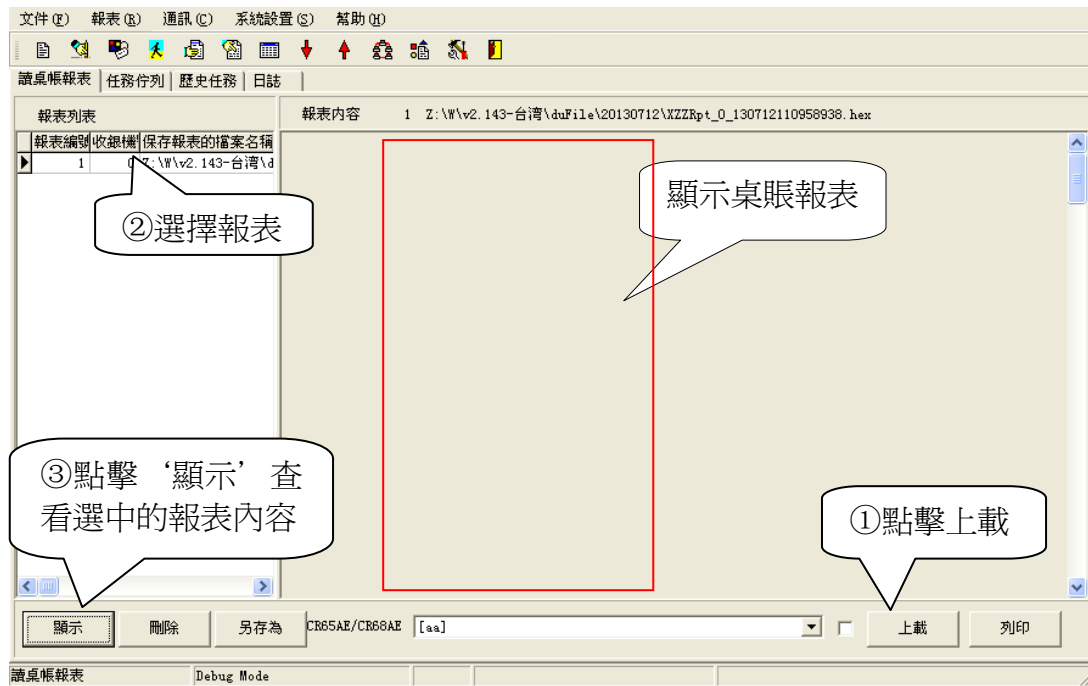

10.28.12. 清桌賬報表（餐飲版）

清除桌帳單報表。

10.28.13. 交易明細報表

可在 CR6X 管理軟體查詢每一台收銀機的每一筆銷售記錄。從交易明細報表中即可查閱。點擊報表功能表的交易明細報表，打開如下畫面：

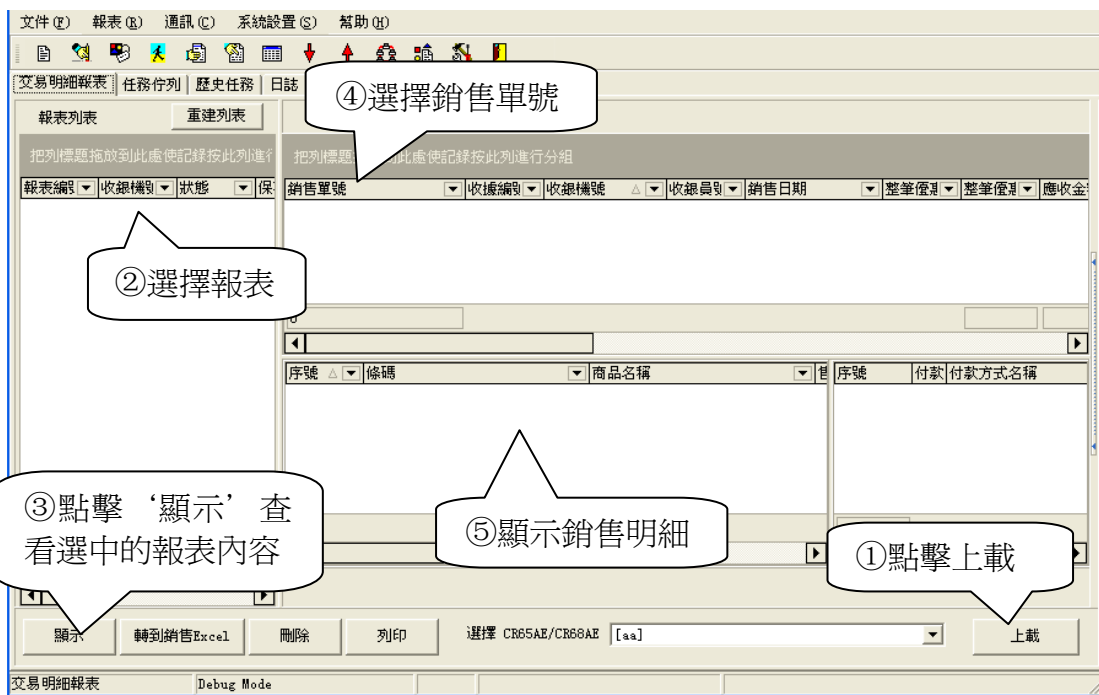

選擇報表列表中的要查看的報表，在右邊上欄位置將顯示每一筆銷售（每一張銷售收據），選擇一筆銷售，將在銷售清單下面顯示每一筆銷售的詳細銷售商品。如上圖所示。

注：必須將“系統設置/資料上傳相關設置/流水帳上傳到 PC?”設置為“是”，此報表才可上傳。

10.28.14. 交易明細按流水號查詢

如果在很多的交易明細中挑選某一筆交易，則需花費相當的時候去查找，這種情況下可銷售流水號來查詢一筆銷售明細。

點擊報表功能表項目下的交易明細按流水號查詢，可打開如下介面：

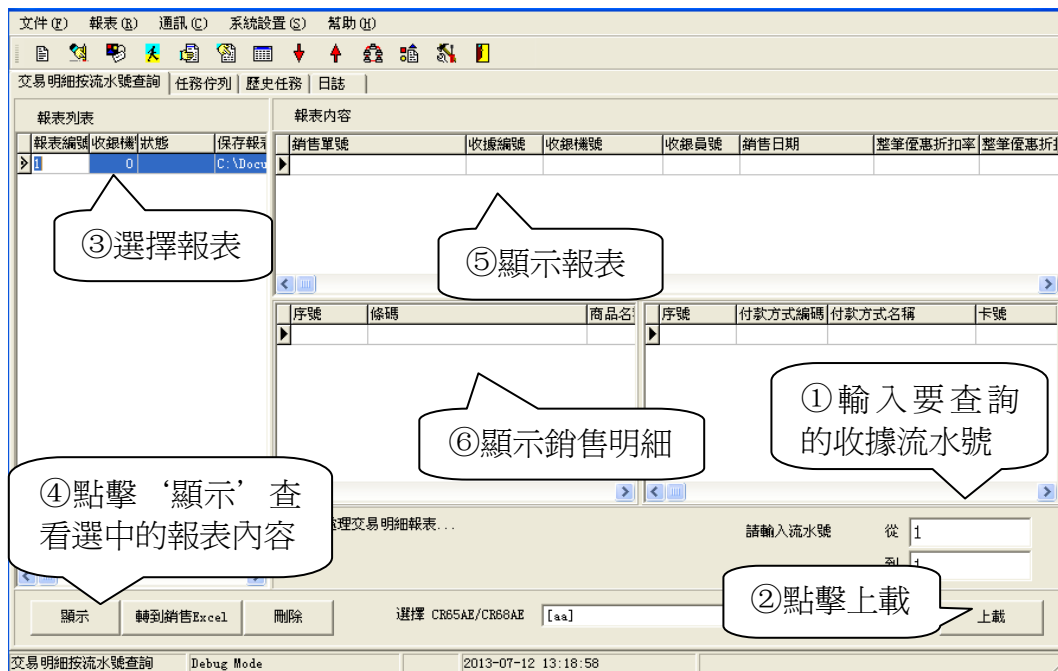

每一張銷售收據都有唯一的流水號，從收據中可查看出。本收銀機可存 1000 張最新流水報表。
注：必須將“系統設置/資料上傳相關設置/流水帳上傳到 PC?”設置為“是”，此報表才可上傳。

10.28.15. 毛利報表

毛利報表可列印出銷售單品的毛利總和。列印毛利報表前必須先清日報表，且進價須設置正確，否則會造成資料錯亂。

10.28.16. 會員卡積分報表

會員積分報表可列印出每個會員的積分。會員積分指將此會員的消費金額作為積分累積起來，從中可查詢出其消費量。單機版收銀機可管理 1000 個會員的積分。

啓用此項須在‘系統旗標’中選中“會員卡積分記在本機”。

10.28.17. 桌號定義資料（餐飲版）

將收銀機的桌號定義資料上載至 PC 管理軟體，顯示桌編號、桌號、桌名等資訊。

10.28.18. 單品退貨報表

從收銀機上載單品退貨明細報表進行查看。

10.28.19. 考勤記錄報表

上載員工的考勤記錄並直接傳到 PC 管理軟體。

10.28.20. 按日銷售匯總報表

上載並顯示每台收銀機日銷售次數及金額。

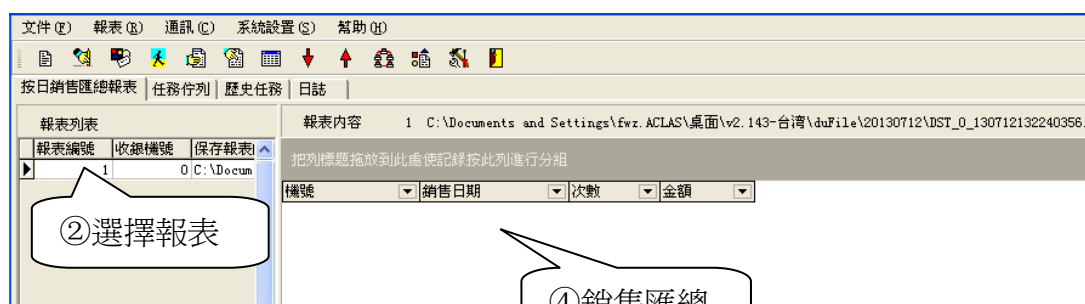

10.28.21. 任務日誌報表

記錄不同機子不同時間任務操作情況。

注：未說明的報表在此不一一贅述。

10.29. 通訊

10.29.1. 如何編輯頭、尾 Logo?

頭、尾 Logo 指收據頭和收據尾部圖片，頭 Logo 規格為 384*60 圖元，尾 Logo 規格為 384*80 圖元，在 Windows 畫圖板裡做好後下載至收銀機。

打開 Windows 開始功能表的附件中的“畫圖”，選擇“圖像”功能表中的“屬性”，將寬度設為 384，高度設為 60 或 80，單位為圖元，顏色為黑白。再繪製圖片或插入文字。如下圖所示：

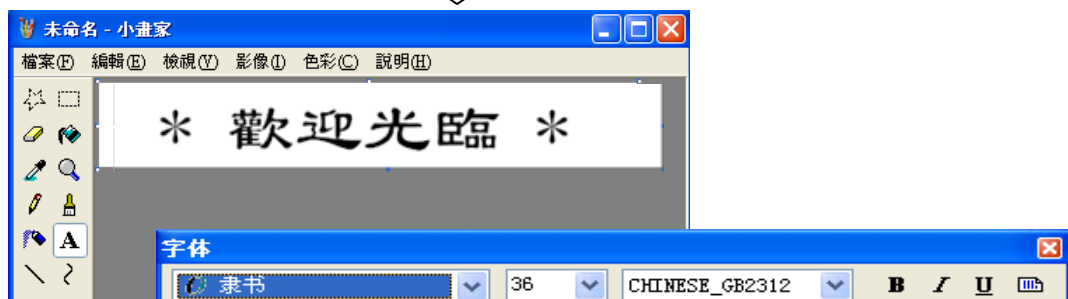
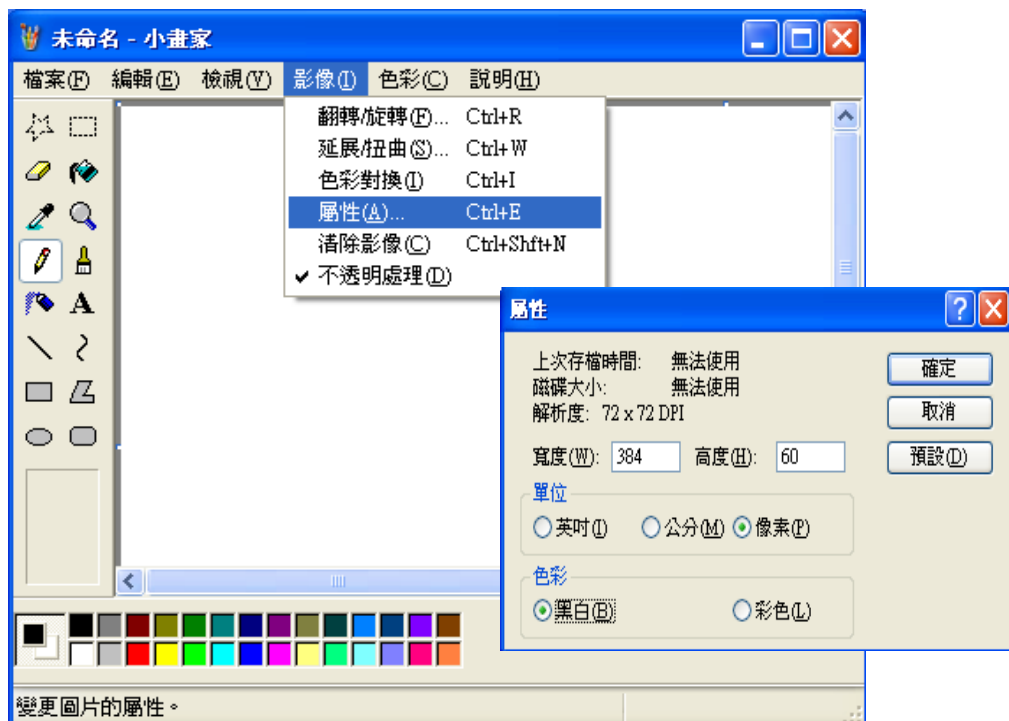

畫好後保存檔，點擊“通訊/資料下載”項，勾選“下載 Logo 資訊”，打開已保存的 logo 檔，點擊“開始下載”按鈕進行下載（參考下一章節資料下載）。

10.29.2. 數據下載

管理軟體對收銀機進行資料下載，點擊“通訊/資料下載”項，或點擊工具列的  圖示，打開如下介面：

注：選擇下載的檔時，如需從此處選擇資料下載，請選擇副檔名為“hex”的檔，否則收銀機不能接受，下載過的單品等資料系統將其從 txt 轉為 hex。

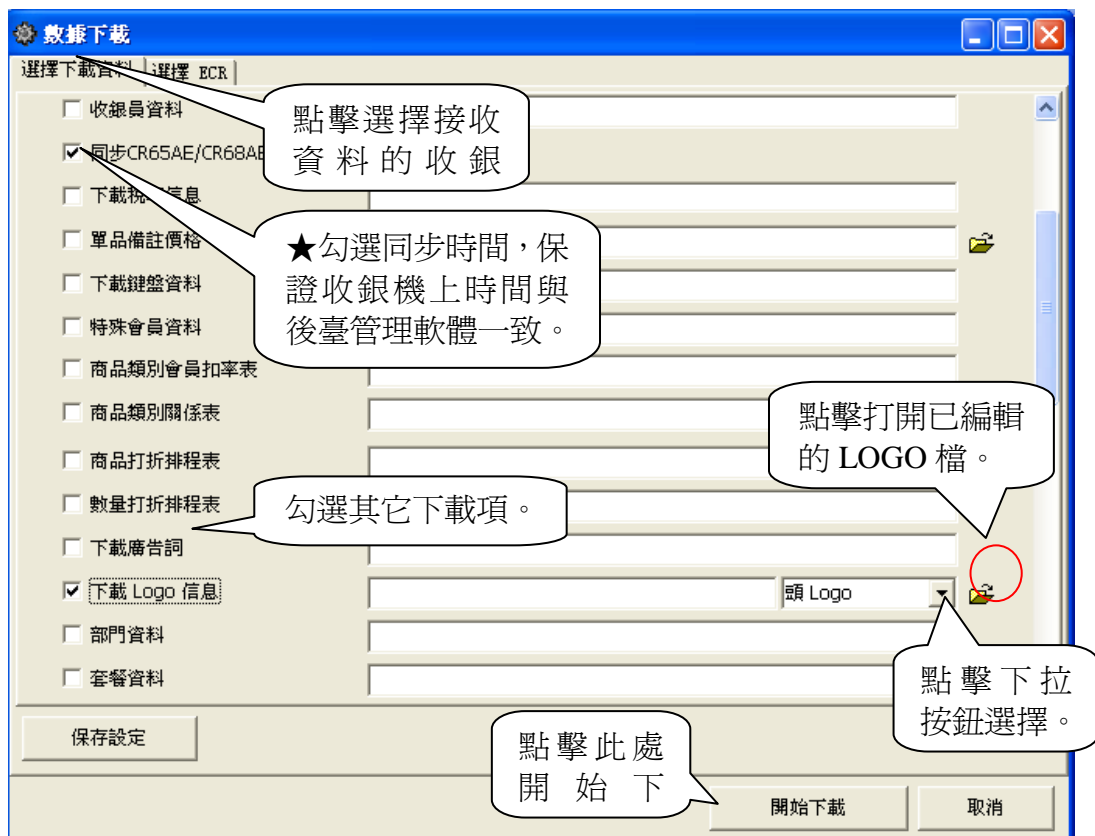

當需下載字形檔、輸入法、程式時，同時按[Alt] [Ctrl] [F8]三鍵，可在下載窗口中調出如下圖所示的下載項。

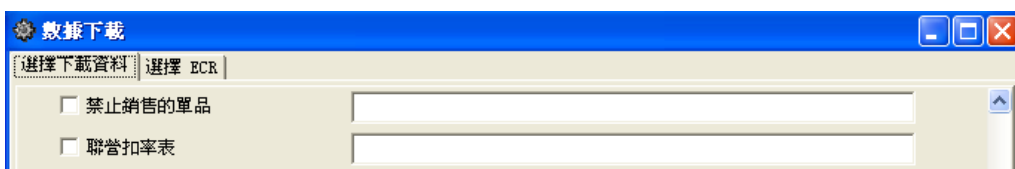

10.29.3. 更新程式

先將隨機配送的程式光碟安裝入電腦，再連接收銀機與電腦的通訊口（參照第10.1章）。

參照第10.2章進行機型選擇，第10.3章進行埠設置，第10.4章進行通訊測試。

測試通訊正常後點擊“通訊/資料下載”項，或點擊工具列的圖示，彈出資料下載框，再同時按[Alt] [Ctrl] [F8]三鍵彈出如下窗口：



通常情況下載程式需要選中“下載程式時檢查清帳標誌”，當下載程式過程中發生異常，程式無法繼續下載時，則不選中“下載程式時檢查清帳標誌”，這樣程式才能重新下載。

注：完成程式下載後，需下載字形檔、輸入法：點擊“通訊/資料下載”項，或點擊工具欄的圖示，彈出資料下載框，再同時按[Alt] [Ctrl] [F8]三鍵彈出如下窗口：

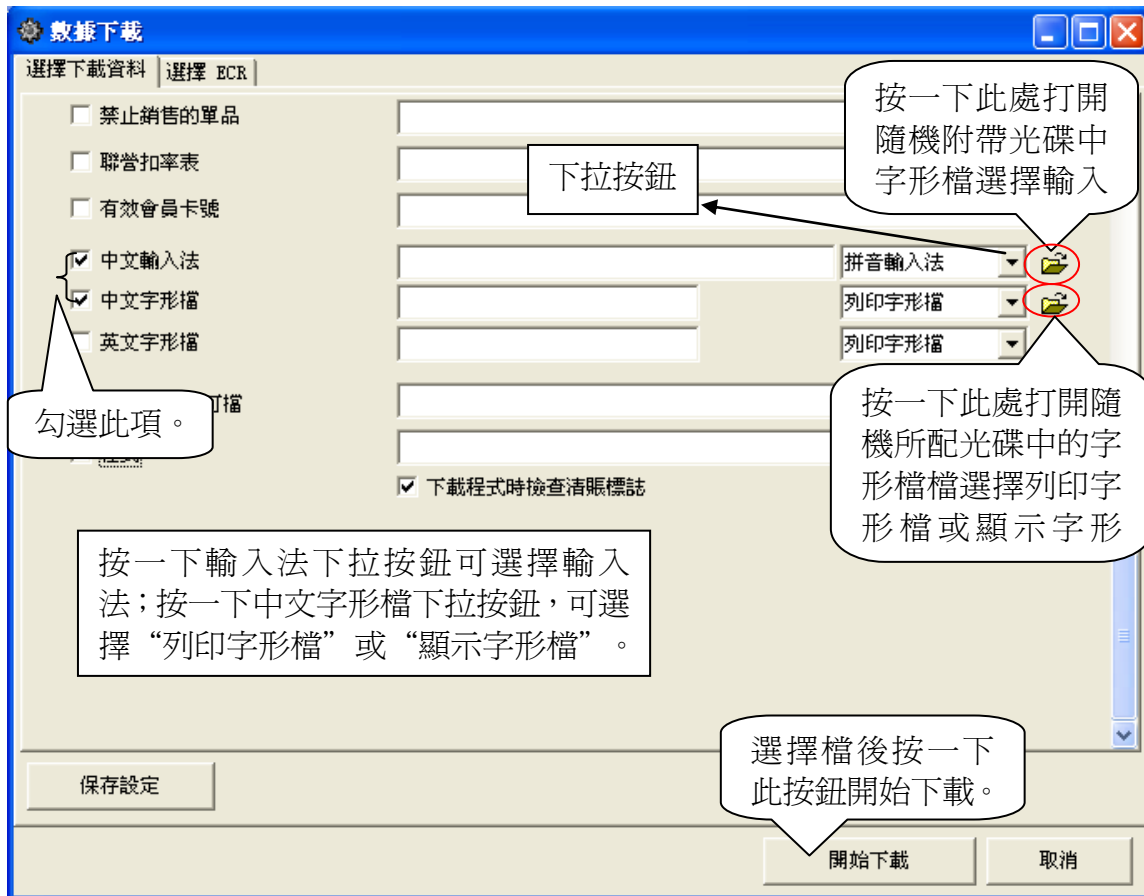

10.29.4. 數據上載

在如下介面中可把收銀機的參數設置上載至 PC 管理軟體中，其他報表必須在報表管理項內上載。選擇“資料上載”項打開如下介面：

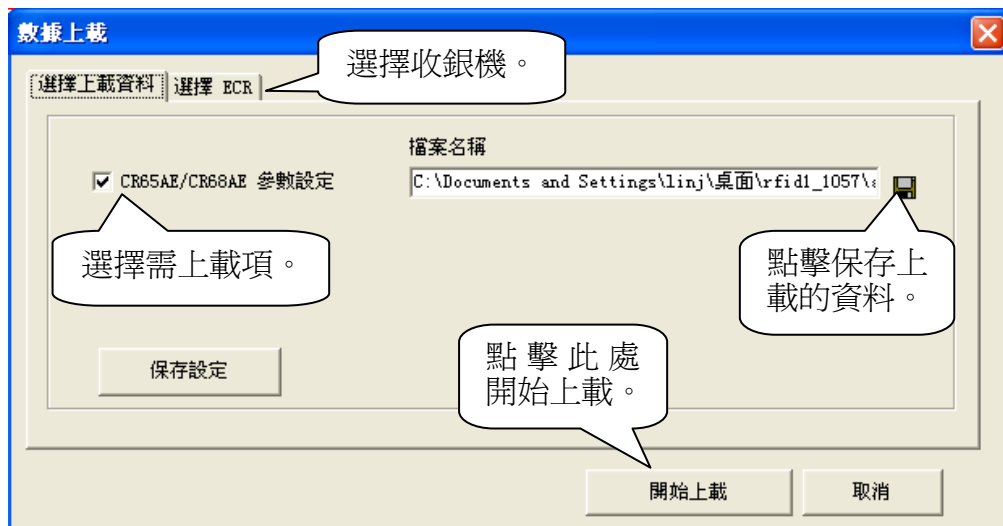

注：上載資料時需打開收銀機。

10.29.5. 任務列表

工作列清單可顯示出所有上下載的任務及其狀態。點擊通訊功能表列的任務清單項，打開如下介面：



10.29.6. 下載首席資料

將首席資料下載至收銀機。

點擊“通訊”→“下載（智門首席超市軟體）資料”，選擇要下載的首席資料（更新單品資料，打折排程表，數量打折排程表，特殊會員資料，商品類別會員扣率表，商品類別關係表，單品關聯打折表，會員限量促銷表，收銀員資料等等）。

選擇先擦除後下載全部單品時，系統會出現選擇庫位元，如下圖示：



點擊‘全選’或者‘全不選’，按確定鍵完成操作。

10.29.7. 最後通訊狀態統計

最後通訊狀態記錄上下載資料的情況並進行統計。有利於事後查詢任務完成情況，如：資料下載至其他機子等錯誤。

點擊“通訊”→“最後通訊狀態統計”進入最後通訊狀態統計介面。

10.30. 系統設置

10.30.1. 選項

此項可設置收銀機每隔多少時間上載一次交易明細表，或是收銀機一旦有銷售自動發起上傳或是在一到設定的時間點自動上傳三種情況。點擊‘系統設置/選項’，打開如下介面：

一、間隔時間收銀機自動上傳

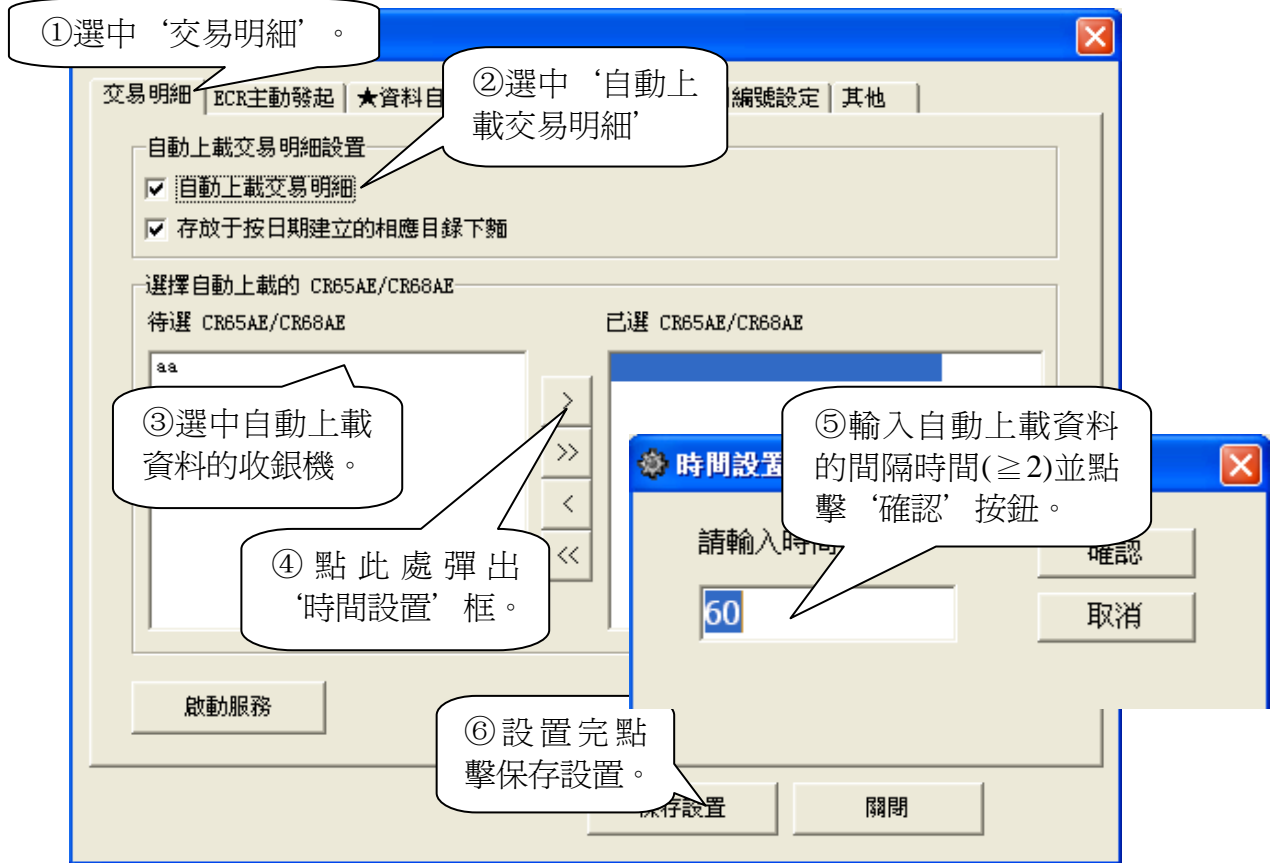

注：如果選擇了自動上載交易明細，在收銀機上也要做相應的設置，即在‘系統設置/資料上傳相關設置/流水帳上傳 PC’項選擇‘是’。請參考第 8.2 章。

二、收銀機主動發起上傳任務

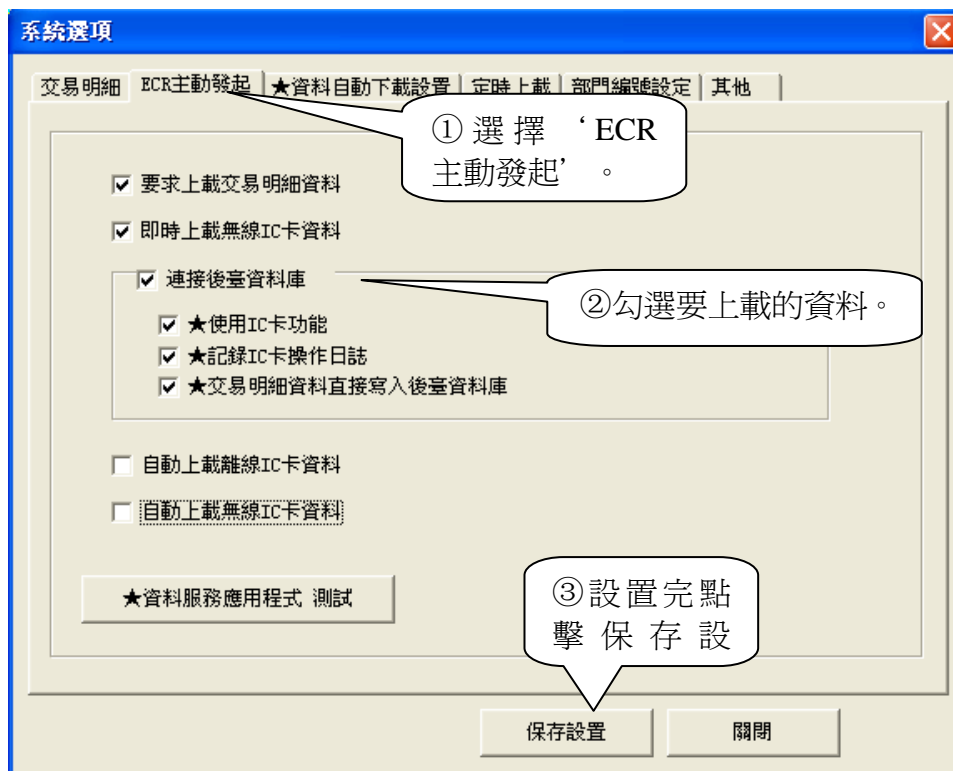

注：如果選擇‘ECR 主動發起上傳’，必須做以下設置：

1. 必須勾選交易明細上傳方法（一）中的‘自動上載交易明細’。
2. 在收銀機上的‘系統設置/資料上傳相關設置/流水帳上傳 PC’項選擇‘是’。
3. 在收銀機上的‘系統設置/資料上傳相關設置/收據及時傳回 PC’項選擇‘是’。

三、資料自動下載設置

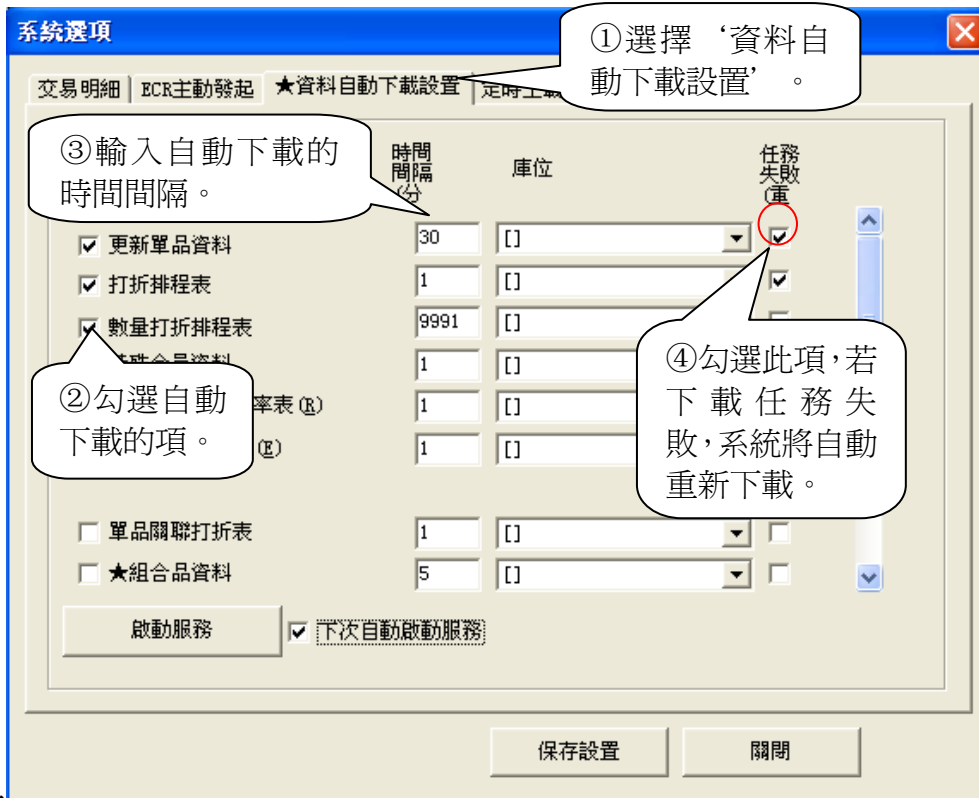

四、定時上載

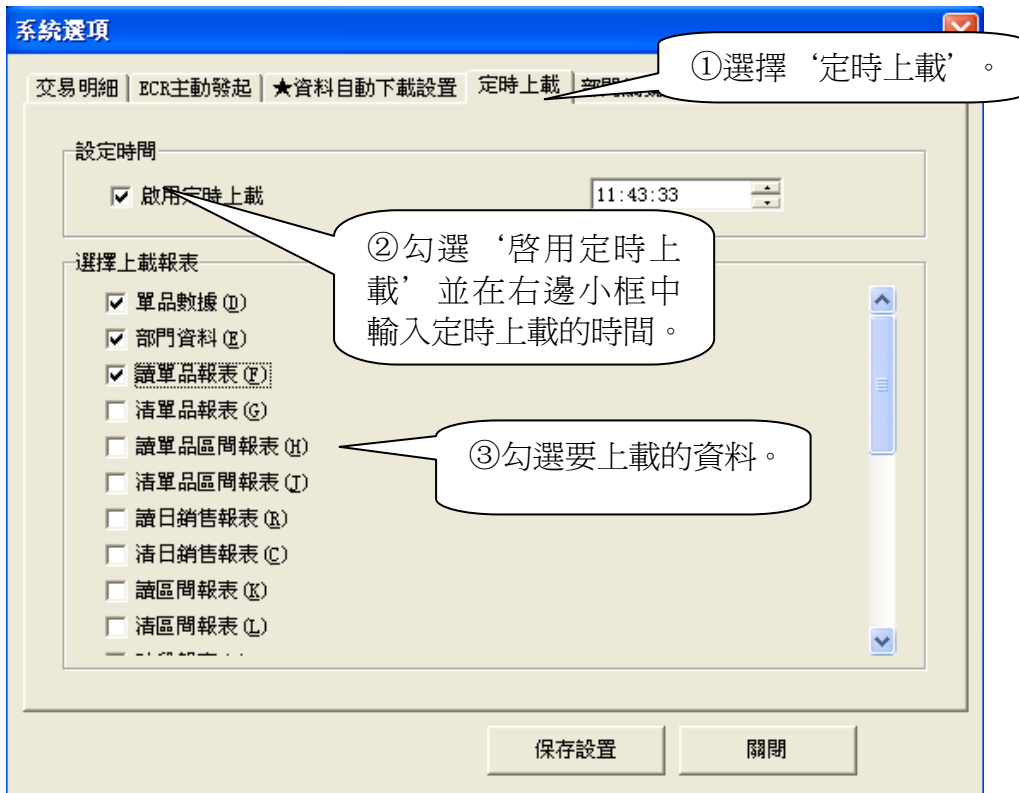

五、部門編號設定

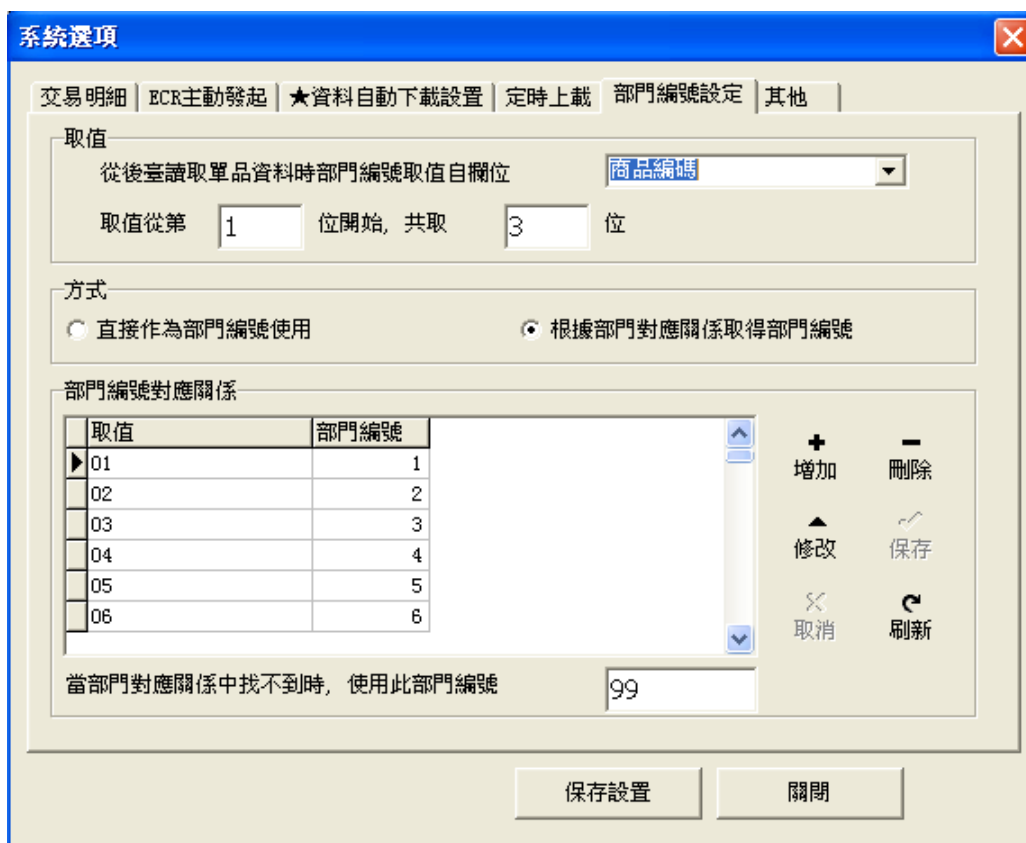

六、其它

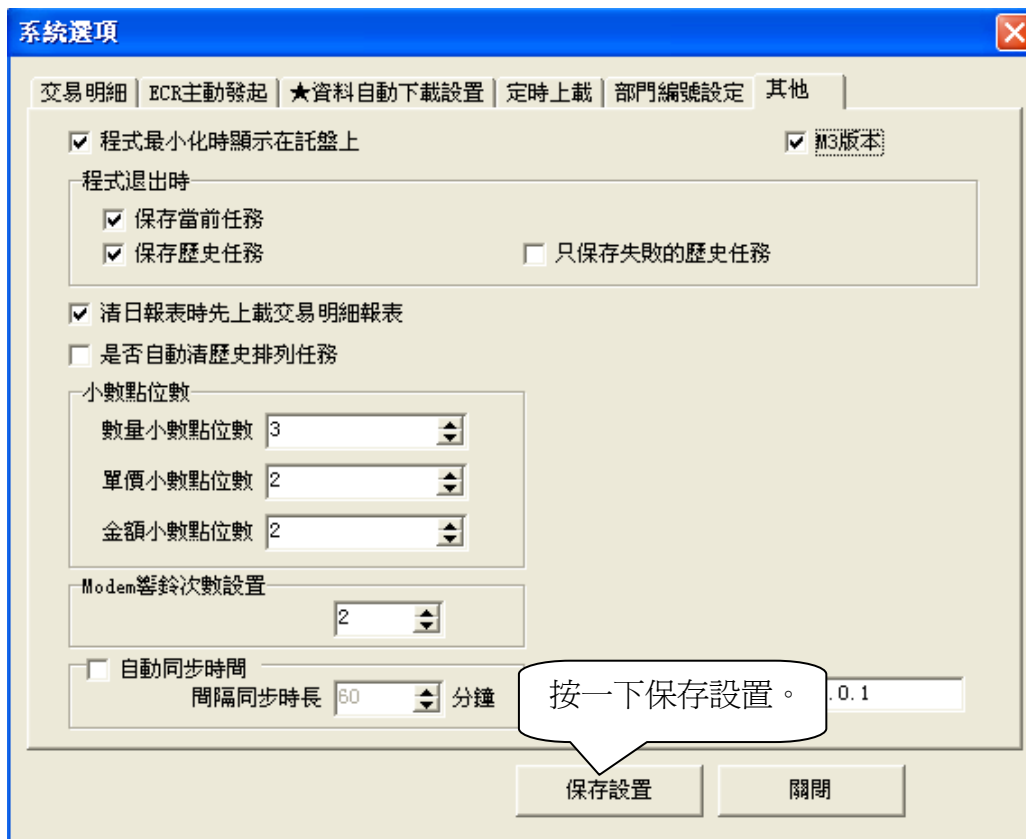

10.30.2. 用戶管理

使用者管理項可增加使用者，修改使用者密碼。普通使用者只能更改其自身密碼。

當需要增加使用者時，必須以超級用戶即管理員的身份登錄，超級使用者登錄名和密碼均為admin。在如下視窗中進行設置：

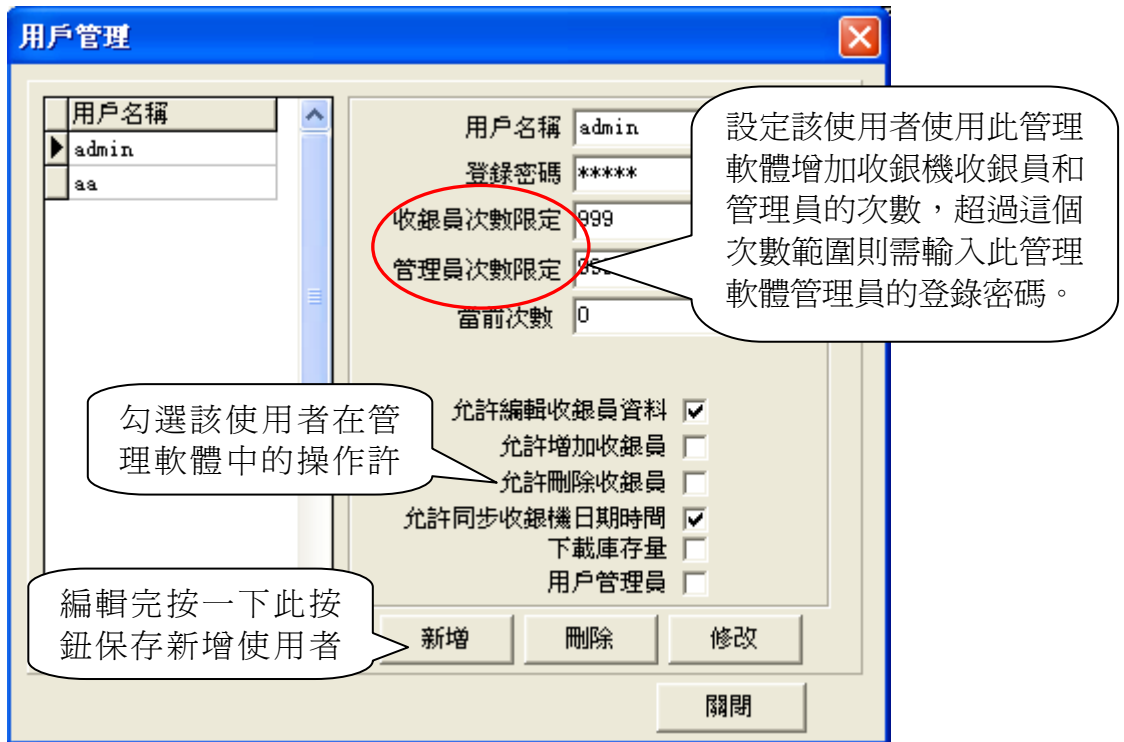

10.30.3. 報表清單檔重建

在報表資料中，如果某筆資料丟失或損壞不能打開，或是出於查詢的需要，我們可以用手動的方式重新上傳報表清單檔。

操作步驟：

1. 點擊 PC 管理軟體的‘系統設置→報表清單檔重建’。進入如下介面：

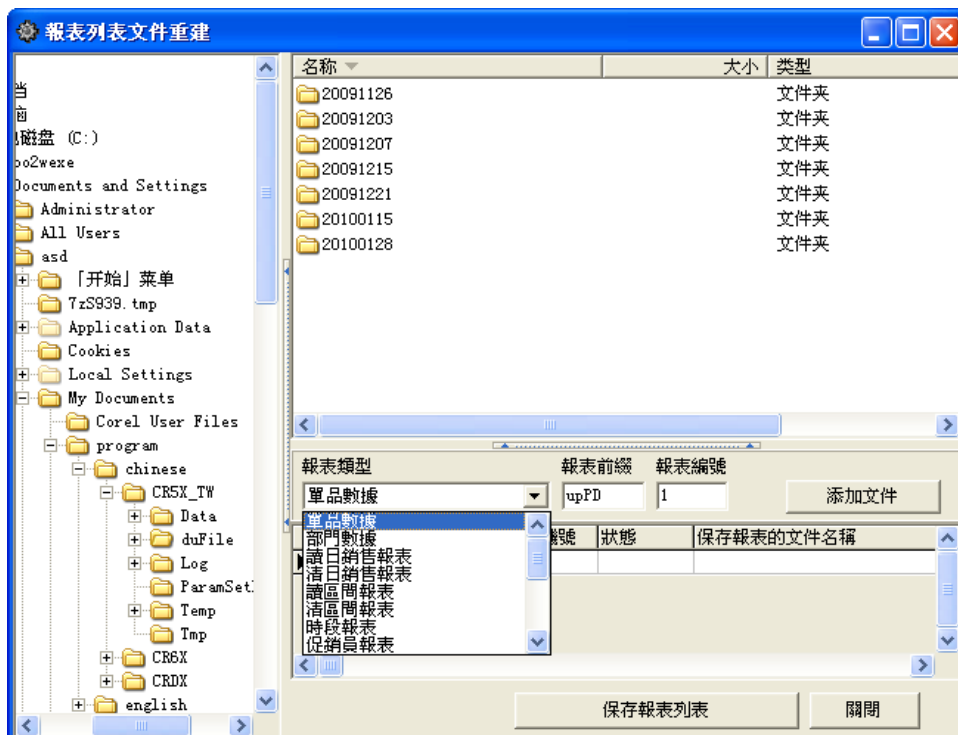

2. 在報表類型中選擇‘日銷售報表’；報表首碼改為‘D’（如選擇交易明細類報表或流水帳類報表，報表首碼改為‘N’）；如果已經存在相同的文檔，在彈出的是否覆蓋舊檔的提示框中，點擊‘是’；如果使用 U 盤傳輸資料，則選擇從 USB 上讀取的檔（可選擇多個）。
3. 點擊‘添加文件’。
4. 點擊保存報表清單，系統彈出‘檔添加完畢’的提示，點擊‘確定’。
5. 關閉當前頁面，並點擊 PC 管理軟體的‘報表→交易明細報表’即可查看導入的交易明細報表。

注：

1. U 盤的格式要求 FAT 格式。
2. 上傳的檔案名為：

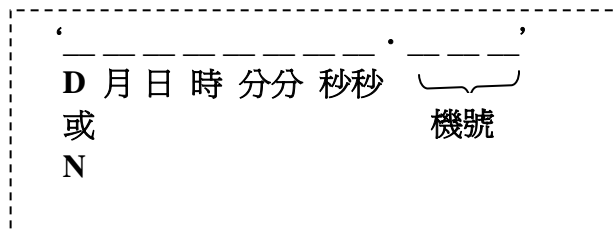

10.30.4. 收銀機型號設置

在收銀機型號設置項下，選擇不同的收銀機可將管理軟體更改為相應不同收銀機的管理軟體。選擇了相應收銀機後，確定並重啓軟體，管理軟體將更改成你所選擇機型的管理軟體。

10.30.5. 後臺管理選擇

收銀機可連接後臺軟體，以便於更好地進行管理。

按一下‘系統設置’下的‘後臺管理選擇’，彈出如下圖示的後臺管理軟體選擇視窗。勾選用戶所使用的後臺管理軟體，按一下‘確認’按鈕。若不使用後臺管理軟體，選擇‘協力廠商後臺’即可。

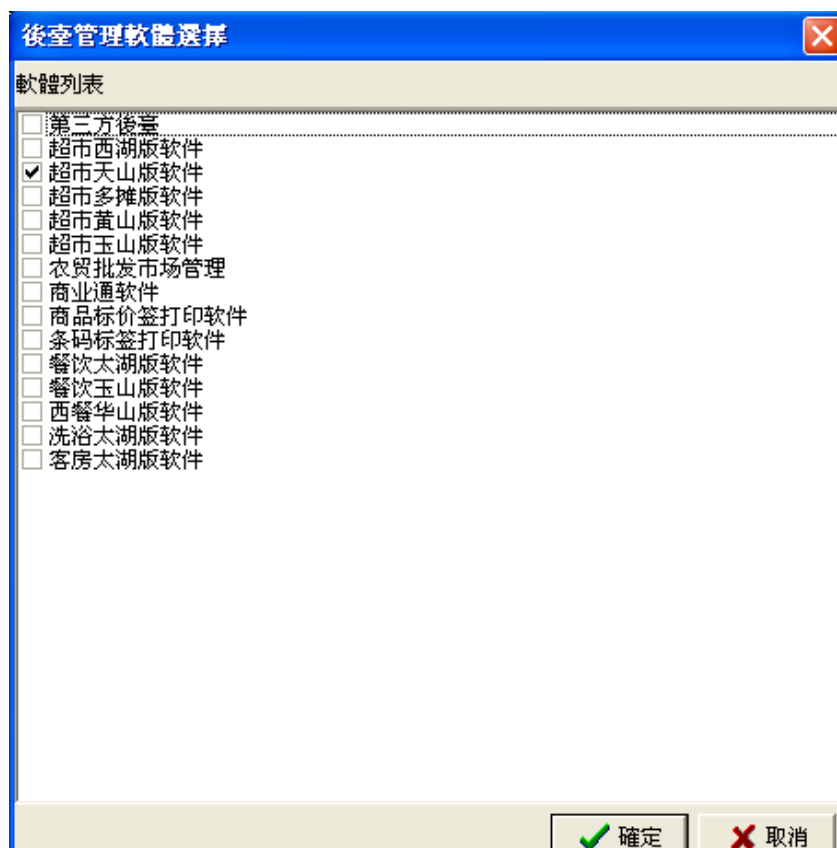

11. 附錄一——輸入法使用說明

注：

1. 本收銀機載有多種字元輸入法。可外接 PS/2 鍵盤輸入字元，或在本收銀機上直接輸入。
2. 用 [小計] 鍵在各種輸入法間切換，遇有大小寫的情況，用[數量]鍵切換。
3. 當有重碼漢字且一屏顯示不下時，用鍵盤上的 [↑][↓] 鍵在上下屏之間切換。

五筆輸入法（需接 PS/2 鍵盤）

本收銀機所載的五筆輸入法與日常 PC 所用五筆輸入法相同，五筆輸入在顯屏上顯示“五筆”字樣表示處於五筆輸入狀態。用 PS/2 按五筆輸入法法則可輸入漢字。但需輸入漢字以外的字元時，需切換到相應的輸入方式下輸入。

拼音輸入法（需接 PS/2 鍵盤）

本收銀機載的拼音輸入法與日常 PC 所用拼音輸入法相同，在顯示幕上顯示“拼音”字樣時表示處於拼音輸入狀態。如需輸入“我”字時，只需輸入“WO”。顯示幕上將顯示“1.我 2.握 3.窩 4.臥 5.搵 6.沃 7.蝸 8.渦 9.幹 10.倭”，此時，按數位鍵“1”鍵即可輸入“我”字。

拼音五筆輸入法（需接 PS/2 鍵盤）

拼音五筆輸入法綜合了拼音與五筆的輸入法規則。其中拼音優先順序高於五筆，即在輸入字母進行漢字索引時，先按拼音輸入法規則在漢字形檔中搜索漢字，然後再按五筆輸入法法則搜索。

五筆拼音輸入法（需接 PS/2 鍵盤）



五筆拼音輸入法在輸入字元操作時與拼音五筆輸入法相同，只是五筆優先於拼音。

數字拼音輸入法（直接輸入）

本收銀機有載數位拼音輸入法，即手機輸入法，輸入法與手機拼音輸入相同，在此舉例說明其輸入過程，如需輸入漢字“人”，按如下步驟進行：

1. 切換至數位輸入法狀態，顯示幕顯示為“數位拼音”（表示為手機輸入法狀態）。
2. 對著手機鍵盤，參照其鍵盤配置，如數字鍵“2”，表示其上布有“abc”，輸入“人”字時，需輸入“ren”三個字母，輸入第一個字母“r”，此時按“7”（因字母“r”在數位7鍵上）。
3. 接著需輸入字母“e”，此時按“3”，收銀機將自動出現“re”組合。
4. 接著輸入字母“n”，按數位鍵“6”，此時顯示幕上出現“ren”組合。
5. 按現金鍵，顯示幕上出現“1.pen 2.ren 3.sen”，此時按數位鍵“2”，選擇“ren”。
6. 顯示幕上顯示“1.人 2.任 3.忍 4.認 5.刃 6.仁 7.韌 8.妊 9.紉 0.壬”，按數位鍵1，即可輸入“人”字。

數位字元（直接輸入）

數位元元字元輸入可輸入字母，在數位元元元元鍵盤上的所有字元都可輸入，當一個數字鍵上布有多個字元時，連繼按此鍵將按順序顯示每一個字元。如在數字鍵  上布有“2、A、B、C”四個字元，如果需輸入字元“A”，則連繼按  鍵兩下，每次間隔不能超過 1 秒。如超過，則加上一個相同的字元。

如果用五筆輸入法輸入漢字，在中間需插入字元時，可切換到數位字元法輸入字元，然後再切換回至五筆輸入法輸入漢字。

12. 附錄二——PS/2 鍵值與收銀機鍵值對應表

本收銀機可外接 PC/2 鍵盤，當外接 PS/2 鍵盤替代收銀機鍵盤時，各項操作相同，只需對照按鍵對照表按相應按鍵進行操作即可。各鍵值對照表如下：

一、PS/2 各鍵值與收銀機各鍵值對照表

PS/2 鍵盤 按鍵	對應收銀機鍵	PS/2 鍵盤按鍵	對應收銀機鍵
Home	立即取消	F3	支票
←	+%	F4	隔項取消
→	-%	F5	開抽屜
↑	進紙	F6	輸入法/小計
↓	進紙	F7	非交易收入
Page Up	收銀員	F8	非交易支出
Page Down	收銀員	F9	信用卡
End	現金	F10	外幣
Back Space	刪除	F11	掛單
Tab	時間	F12	收據作廢
Insert	單價	Esc	清除
F1	收銀員	Enter	單品
F2	重量	0-9	0-9

二、收銀機上設置 PLU 的操作對應於用 PS/2 鍵盤設置時的操作如下：

插上 PS/2 鍵盤至收銀機的 PS/2 鍵盤介面上，進行如下操作：

在此以五筆輸入法輸入字元為例。

1. 將游標置於 PLU 項下，按[Enter]鍵(在收銀機上為[現金]鍵)確認。
2. 系統提示“條碼”，輸入所需設置的條碼，按[Enter]鍵確認。
3. 系統提示“名稱”，此時顯示幕上出現 WB 字樣，表示當前輸入法狀態為五筆輸入法，可按[Delete]鍵切換輸入法。五筆(拼音)輸入法輸入字元與在電腦上輸入相同，如需輸入“白菜”二漢字，則在 WB 狀態下按“rrr”，此時顯示幕上出現“白”字，按空白鍵將把“白”輸入至收銀機，再輸入“aes”，將在顯示幕上顯示“菜”字，按空白鍵輸入“菜”字，輸入 PLU 名稱。按[Enter]鍵確認。如在輸入過程有錯，按 [ESC]鍵可清除輸入。
4. 系統提示“單價”，按數位鍵輸入相應商品的單價。按[Enter]鍵確認。
5. 系統提示“會員價”，輸入會員價，按[Enter]鍵確認。
6. 系統提示“是否允許退貨(0：不允許 1：允許)，輸入相應項，按[Enter]鍵確認。

13. 附錄三——條碼類型列表

此種收銀機支援 13 位的 EN-13 碼。當條碼的第一位為 2 時，此條碼被認為是內部碼。一般來說，最後一位 S 用作校驗碼。此種收銀機可以從 47 種條碼類型中選擇 10 種以 2X(20-29)開頭的內部條碼。下述是內部條碼表。用 C 表示貨號，用 W 表示重量或數量，用 T 表示價格。使用者可在“設定”模式下設定條碼類型。

條碼類型	開始碼 (2 位)	貨號	重量或數量	校驗和 (1 位)
0	2X	C	WWWWWWWW	S
1	2X	C	WWWWWWWW.W	S
2	2X	C	WWWWWWWW.WW	S
3	2X	C	WWWWWW.WWW	S
4	2X	CC	WWWWWWWW	S
5	2X	CC	WWWWWWWW.W	S
6	2X	CC	WWWWWW.WW	S
7	2X	CC	WWWWW.WWW	S
8	2X	CCC	WWWWWWWW	S
9	2X	CCC	WWWWWW.W	S
10	2X	CCC	WWWWW.WW	S
11	2X	CCC	WWW.WWW	S
12	2X	CCCC	WWWWWW	S
13	2X	CCCC	WWWWW.W	S
14	2X	CCCC	WWW.WW	S
15	2X	CCCC	WWW.WWW	S
16	2X	CCCCC	WWWWW	S
17	2X	CCCCC	WWW.W	S
18	2X	CCCCC	WWW.WW	S
19	2X	CCCCC	WW.WWW	S
20	2X	CCCCCC	WWWW	S
21	2X	CCCCCC	WWW.W	S
22	2X	CCCCCC	WW.WW	S
23	2X	CCCCCC	W.WWW	S
24	2X	CCCCCC	WWW	S
25	2X	CCCCCC	WW.W	S
26	2X	CCCCCC	W.WW	S
27	2X	CCCCCC	0.WWW	S
28	2X	CCCCCC	WW	S
29	2X	CCCCCC	W.W	S
30	2X	CCCCCC	0.WW	S
31	2X	CCCCCC	0.0WW	S
32	2X	CCCCCC	W	S
33	2X	CCCCCC	0.W	S
34	2X	CCCCCC	0.0W	S
35	2X	CCCCCC	0.00W	S
36	2X	CCCCCC		S
37	2X	C	PPPPPP.PP	S
38	2X	CC	PPPPPP.PP	S
39	2X	CCC	PPPP.PP	S
40	2X	CCCC	PPPP.PP	S

條碼類型	開始碼 (2 位)	貨號	重量或數量	校驗和 (1 位)
41	2X	CCCCC	PPP.PP	S
42	2X	CCCCC	PP.PP	S
43	2X	CCCCCC	P.PP	S
44	2X	CCCCCC	0.PP	S
45	2X	CCCCCC	0.0P	S
46		CCCCCCCCCC		
47	2X	C	PPPPPPPP	S
48	2X	CC	PPPPPPP	S
49	2X	CCC	PPPPPP	S
50	2X	CCCC	PPPPPP	S
51	2X	CCCCC	PPPPP	S
52	2X	CCCCCC	PPPP	S
53	2X	CCCCCC	PPP	S
54	2X	CCCCCC	PP	S
55	2X	CCCCCC	P	S
56	2X	C	PPPPPPP.P	S
57	2X	CC	PPPPPP.P	S
58	2X	CCC	PPPPPP.P	S
59	2X	CCCC	PPPPP.P	S
60	2X	CCCCC	PPPP.P	S
61	2X	CCCCCC	PPP.P	S
62	2X	CCCCCC	PP.P	S
63	2X	CCCCCC	0P.P	S
64	2X	CCCCCC	00.P	S

此收銀機也支援 18 碼條碼類型。

條碼類型	開始號	貨號	價格	數量	校驗
0	X	CCCCCC	PPP	WW.WWW	S
1	X	CCCCCC	PPP	WWW.W	S
2	X	CCCCCC	PPP	WWWW	S
3	X	CCCCCC	UUU	WW.WWW	S
4	X	CCCCCC	UUU	WWW.W	S
5	X	CCCCCC	UUU	WWWW	S
6	X	CCCCCC	III RR	WW.WWW	
7	X	CCCCCC	PPP	WW.WWW	S2
8	X	CCCCCC	PPP	WWW.W	S2
9	X	CCCCCC	PPP	WWWW	S2

條碼類型	開始號	貨號	價格	數量	校驗
10	X	CCCCCC	UUU	WW.WWW	S2
11	X	CCCCCC	UUU	WWW.W	S2
12	X	CCCCCC	UUU	WWWWW	S2

表中 PPP 代表總價，UUU 代表單價，小數點與國家貨幣支持的小數位數有關。

III 代表商品批次碼

RR 代表折扣，例 RR.00 %

14. 附錄四——功能導航表

以下為收銀機各功能表功能綜合導航表，僅供參考。部分功能因機型不同可能存在細微差別，若您購買的收銀機上有些功能沒有，可跳過不閱。

模式	菜單	操作	功能
收銀員 登入	/	輸入收銀員號	收銀員登錄，進入銷售狀態
		輸入收銀員密碼	
收銀員 管理 (管理 員許可 權)	增加	輸入收銀員號	生成收銀員編號
		輸入密碼	生成收銀員密碼
		輸入確認密碼	確認收銀員密碼
	刪除	輸入收銀員號	輸入要刪除的收銀員編號
		選擇‘是/否’	確認是否刪除收銀員
	修改收銀員密碼	輸入收銀員號	輸入收銀員編號
		輸入原密碼	輸入收銀員原密碼
		輸入新密碼	生成收銀員新密碼
		確認新密碼	確認收銀員新密碼
	列印報 表	列印日報表	---
列印單品報表		輸入要列印的單品(0表示全部列印)	列印單品銷售明細報表
列印部門報表		輸入要列印的部門號(0表示全部列印)	列印部門銷售明細報表
列印時段報表		---	列印指定時間內各個時段占當天銷售額的比例
列印庫存報表		輸入要列印庫存的部門號	列印該部門中每一單品的庫存清單清單
列印警告報表		輸入警告庫存數(安全庫存)	列印庫存低於警告庫存數的單品清單清單
列印促銷員報表		---	列印促銷員銷售明細報表
列印桌帳報表		---	列印每一桌的銷售明細報表
列印未結桌帳		---	列印掛賬桌的桌帳明細報表
列印設定的桌名稱		---	列印設定的桌名稱報表
列印退菜/取消報表		---	列印退菜/取消明細報表
列印流水帳報表		輸入流水號區間	列印從開始流水號到結束流水號區間的銷售明細報表
		輸入交易時間段	列印從交易開始時間到交易結束時間段的銷售明細報表
列印退貨報表		---	列印退貨明細報表

模式	菜單		操作	功能
列印報表	列印單品備註報表		---	列印單品備註明細報表
	列印會員積分報表		---	列印會員積分報表
	列印收銀員日報表		輸入收銀員號	列印收銀員日銷售明細報表
			輸入抽屜現金	
	列印區間報表		列印區間日報表	列印區間日銷售報表
			列印單品區間報表	列印單品區間報表
列印毛利報表			輸入開始時間/結束時間， 列印這一時間段的毛利報表	
清報表	清日報表		---	將日銷售報表清零
	清單品報表		輸入要清部門號（0 全部清除）	清除該部門所有單品銷售報表
	清部門報表		---	清除所有部門的銷售報表
	清桌帳報表（餐飲版）		---	清除所有桌的銷售報表
	清退貨報表		---	清除退貨報表
	清單品備註報表		---	清除添加單品備註的銷售報表
	清收銀員報表		輸入收銀員號	清除收銀員銷售報表
	清區間報表		清區間日報表	清除區間日銷售報表
清單品區間報表			清除單品區間銷售報表	
設置	基礎設置	部門	輸入部門號	輸入部門號
			部門名稱	設置部門名稱
			部門單價	設置部門單價
			接廚房印表機序號（餐飲版）	設置該部門連接的廚房印表機
			部門折扣	設置顧客購買該部門單品享有的折扣
			部門會員折扣	設置會員購買該部門單品享有的折扣
			是否允許小計打折？	設置銷售時小計後是否允許打折
		單品	條碼	輸入單品的條碼
			名稱	設置單品的名稱
			單價	設置單品的單價
	會員價		設置單品的會員價	
	進價		錄入單品購進的價格	
	允許手動變價		設置是否允許手動變動單品價格	
	是否允許退貨		設置是否允許該單品退貨	
	對應部門號	設置該單品所屬的部門號		
	單品庫存	錄入該單品的庫存量		
		刪除個別單品	輸入要刪除的條碼/是否刪除	刪除單品

模式	菜單	操作	功能		
設置	基礎設置	清除所有的單品資料	清除所有的單品(選擇“是”刪除，選擇“否”不刪除)	清除已設置的所有單品資料	
		單品庫存	查詢單品庫存		查詢單品現有庫存
			增加單品庫存		增加單品庫存
			扣減單品庫存		扣減單品庫存
			庫存盤點		盤點單品實際庫存
		熱鍵設定	熱鍵號		設置熱鍵號
			輸入熱鍵屬性(單品/套餐/部門/備註)		設置熱鍵的屬性
		套餐(餐飲版)	套餐號		設置套餐的編號
			名稱		設置套餐的名稱
			單價		設置套餐的單價
			會員價		設置套餐的會員價
			對應部門號		設置該套餐所屬的部門號
			明細條碼		設置是否保存套餐明細
		套餐銷售要列印明細?	“是”列印，“否”不列印		設置銷售套餐時是否列印套餐明細
		輸入桌名稱(餐飲版)	輸入桌序號		輸入桌號
	輸入桌代號			設置桌代號(顯示在收據上)	
	輸入桌名稱			設置桌的名稱(顯示在收據上)	
	收銀操作管理	允許非交易開抽屜	選擇是允許，否不允許		
		可在沒開桌時就使用掛單	要先開啓“使用大娘水餃專用銷售模式”		
		有掛單允許等出	選擇“是”允許；選擇“否”不允許。		
有掛單允許清日報表					
結帳後 開始列印收據					
結帳輸入實收金額					
銷售時要求輸入序號					
銷售時要求輸入促銷員					
銷售時要求輸入桌號					
允許手動變價銷售					
負庫存時仍允許銷售					
允許零單價銷售					
允許手動輸入數量					
總價條碼列印計算數量					
總價條碼列印計算數量					
總價條碼列印數量及單價					
買一送一單品自動銷售		要先設置“允許單品關聯打折”			
要顯示可抵用的金額		要先開啓“使用抵用券/限定付款方式”			
使用小票限購		選擇是允許，否不允許			
類別銷售逐頁查找					
結帳後單據送廚房列印					
掛單收據送廚房					
一張收據只允許一個促銷員					

模式	菜單	操作	功能	
設置	收銀操作管理	使用叫號領餐	選擇是允許，否不允許	
		關閉計算器功能		
	銷售打折設置	加成率	設置銷售時默認加成率	
		折扣率	設置銷售時的折扣比率	
		允許單品手動打折	選擇“是”允許，“否”不允許	
		允許小計打折		
		允許數量打折		
		使用總價打折		
		允許單品關聯打折		
		小計打折後可銷售		
	小計打折分攤到單品			
	付款方式	付款方式		輸入付款方式序號
			設置付款方式名稱	
			設置付款方式屬性	
			設置是否四捨五入	
			設置是否允許找錢	
		允許刷卡找錢	設置刷卡結帳時是否允許找錢	
		退貨時對客戶全部使用現金	設置退貨時是否全部使用現金	
	使用抵用券/限定付款方式	設置是否使用抵用券或限定付款方式		
	正常銷售允許現金付款	設置正常銷售時是否允許使用現金付款		
	密碼安全設定	管理員及密碼設定	管理員及密碼設置	設置管理員及其密碼與許可權
			更改超級密碼	更改超級密碼
			更改密碼	更改密碼
		密碼輸入方式	選擇鍵盤/M1 卡/IC 卡等輸入方式	
		作廢收據要密碼	選擇“是”或“否”	
		立即取消要密碼		
		隔項取消要密碼		
	單品手動打折要密碼	請先設置允許手動打折		
	小計手動打折要密碼	請先設置允許手動打折		
	收據設置	打印頭 logo	設置是否在收據上打印頭 LOGO	
		列印尾 logo	設置是否在收據上列印尾 LOGO	
		打印頭信息	輸入頭資訊序號及其內容（5 行）	
列印尾資訊		輸入尾資訊序號及其內容（2 行）		
打印頭尾信息		設置是否在收據上打印頭尾資訊		
放大收據的頭尾資訊		設置是否放大收據上的頭尾資訊		
設置收據格式		設置名稱欄位寬度		
		設置打折欄位寬度		
		設置單價欄位寬度		
		設置數量欄位寬度		
	設置總價欄位寬度			
在收據上列印流水號	選擇“是”列印；選擇“否”不列印			
在收據上列印序號				

模式	菜單	操作	功能
設置	收據設置	在收據上列印日期	選擇“是”列印；選擇“否”不列印
		在收據上列印時間	
		列印就餐順序號	
	收據設置	在收據上列印“外送”標識	設置是否在外送收據上列印“外送”標識
		列印會員積分	設置是否在收據上列印會員積分
		按現金鍵重新列印收據	設置是否按[現金]鍵重新列印收據
		設定可重列印收據次數	設置可重新列印的收據次數
		複印時數量為0的品項也列印	請先設置按現金鍵重新列印收據
		登入登出列印票據	設置收銀員登入或登出時是否列印票據
		列印掛單收據	請先設置結帳後開始列印收據
		列印銷售收據	設置是否列印銷售資料
		列印非銷售收據	設置是否列印非銷售收據
		列印報表	設置是否允許列印報表
		列印條碼	設置是否列印條碼
		掛單收據全部列印	掛單收據全部列印
		字體設置	設置列印濃度(1~9)
	設置字體拉長倍數		
	設置收據時間列印拉長倍數		
	選擇列印字形檔(字形檔A和字形檔B)		
	設置是否加大序號資訊的字體		
會員及會員卡設置	會員卡格式	輸入會員卡	
	採用多級別會員卡	選擇“是”或“否”	
	會員卡積分記在本機		
	讀卡時檢查會員卡有效區間		
	允許手動輸入會員卡		
	促銷商品參與會員積分		
	積分兌換時從PC下載積分		
設置備註名稱	設置單品備註名稱	設置單品備註名稱	
	列印單品備註	設置是否列印單品備註	
設置清報表選項	強制每日清報表	選擇“是”執行相應的操作，“否”不執行相應操作	
	清日報表並列印時段報表		
	清日報表並時段報表		
	清日報表並列印部門報表		
	清日報表並部門報表		
	清日報表並列印單品賬報表		
	清日報表並單品報表		
	清日報表並列印單品退貨報表		
	清日報表並單品退貨報表		
	清日報表收據重定		
	列印收銀員日銷售報表		
設置報表列印選項	列印毛利金額	設置是否列印毛利報表	
	列印單品報表時列印庫存	設置列印單品報表時是否也列印庫存	
收據查詢	按流水號查詢收據	輸入流水號查詢收據	

模式	菜單	操作	功能	
設置	收據查詢	按 Z1 查詢日報表	按 Z1 查詢日報表	
		列印單品資料	輸入部門號列印單品資料	
	條碼設置	13 碼條碼類型	設置 13 碼條碼類型	
		18 碼條碼類型	設置 18 碼條碼類型	
		13 類型碼當作貨號	設置是否把 13 類型碼當作貨號	
	其他	設置外幣	外幣號、名稱、輔幣、匯率	
		四捨五入設定	設置總計的四捨五入、單品的四捨五入	
		設置抵用券發行比率	要先設置“使用抵用券/限定付款方式”	
		市電脫落時警告	設置市電脫落時是否發出警告	
		LCD 對比度 (1~7)	設置 LCD 的對比度	
		使用大娘水餃專用銷售方式	設置是否使用大娘水餃專用銷售方式	
	設置大娘水餃打折參數	需先開啓“使用大娘水餃專用銷售方式”		
	系統設置	轉到銷售模式	轉到訓練模式	轉到訓練模式
		資料上傳相關設置	流水帳上傳到 PC	設置是否將流水帳上傳到 PC
收據作廢單據送到 PC			設置是否將作廢收據傳到 PC	
清除銷售資料設置		設定所要清除的銷售資料	清除銷售明細	
			清除庫存	
			清除桌帳資料	
			清除未付桌帳資料	
			清除退菜資料	
			清除區間日報表資料	
			清除單品區間數	
			清除毛利資料	
			清除歷史日報表	
清除會員積分報表				
清除銷售資料		清除設定要清除的銷售資料		
設置收據類型	設置收據格式	有整齊和非整齊兩種格式		
修改時間	輸入時間	設置收銀機時間		
設置時間差報警值	輸入收銀機和 PC 時間差多少分鐘時發出警報	設置收銀機與 PC 之間的時間差警報分鐘數		
IP 相關設置	設置收銀機 IP 號/設置主機 IP 號	設置 IP		
VPN 相關設置	使用 VPN 進行通訊	使用 VPN		
	選擇 VPN 上網方式	pppoe 撥號/固定 IP/路由器/163 撥號上網		
	設置 VPN 相關 IP	本地網段/子網路遮罩/使用功能變數名稱方式		
	設置 ADSL 用戶名及密碼	用戶名/密碼		

模式	菜單	操作	功能
系統設置	VPN 相關設置	ADSL 撥號定時表	第一個撥號時間第二個撥號時間 20 個
	資料整理	整理單品資料	清除在收銀機記憶體中的無用資料，釋放更多空間
		整理庫存資料	
		整理單品區間資料	
	外接設備設置	RS232 串口設備設定	可設掃描槍、modem/、秤、大客顯、廚打、E 通卡
		modem 自動回應響鈴次數	輸入自動響鈴應答次數
		設置電子秤類型	FTP 秤，天使秤，怡先秤，嵌入秤
		設置廚房印表機	廚房印表機號/讀 PP313 的 ID 號/設置 PP31E/PP61E IP
		DONGLE 設置	商店識別碼、本機 dongle IP
		叫號領餐系統設置	叫號領餐系統（壁掛式 呼客牌）、掛壁顯示幕設置（顯示位置、dongle IP）
工廠測試	工廠內部許可權		
顯示系統資訊	顯示機型、版本、時間、日期、電壓及記憶體標示等系統資訊		
睡眠	進入睡眠模式		
關機	選擇此項，收銀機進入軟關機狀態		

15. 附錄五——收銀機專業術語名詞解釋

本章節收錄部分收銀機專業術語的名詞解釋，以利於用戶更好地使用我司收銀機。

名詞	解釋
部門	一個部門代表一個商品大類，是具有相同屬性的商品的集合，部門越多可區分的商品類別或服務門類越多越細化。
單品	又稱 PLU，一個單品代表一件具體的商品或者一道菜，它正好與一個個條碼符合相對應。
單價	單品的價格。
變價銷售	銷售時臨時改變單品的價格。
單站/雙站	單站指只有收據紙印表機，雙站指既有收據紙印表機又有存根聯印表機。
店方顯示幕	收銀員端顯示幕，即面向收銀員的顯示幕。
客方顯示幕	顧客端顯示幕，即面向顧客的顯示幕（有固定的也有可拉伸旋轉的）。
上功能/下功能	一個按鍵上若分佈有兩層功能定義時，單獨按功能鍵表示該按鍵的上功能，按[下功能]鍵再按功能鍵表示從上功能切換至下功能。
掛單	顧客在前臺結帳時，發現還有未購買的商品，不能馬上買單，此時需暫時保存收據，就稱為掛單。
掛帳號	掛單時顯示在掛單收據上的掛帳號。可根據掛帳號查詢帳單或取單結帳。
取單	掛單後根據掛帳號從收銀機中取出該暫存收據稱為取單。
非交易收入	不是由銷售商品所產生的金額收入，如某收銀員向其他收銀員借錢放入自己的錢箱中即為非交易收入。
非交易支出	不是由銷售商品所產生的金額支出，如收銀員從錢箱中取錢借給其他收銀員即為非交易支出。
開桌	在餐飲業中，顧客選定某張餐桌進行用餐。
並桌	在餐飲業中，顧客從多張餐桌合併為一張餐桌一起用餐。
分開付款	在餐飲業中，同一張桌帳單的單品分開付款。
去皮	稱重商品在稱重的時候去除容器或包裝等重量。
歸零	稱重商品在稱重時重量歸為零。
付款方式	收銀機最常用的結帳方式有現金、支票、賒帳三種，多的有信用卡、外幣、抵用券等。
收銀員	通過密碼允許若干人上機操作以區分班次明確責任。
促銷員	通過促銷員報表來考核銷售實績作為獎懲依據。
熱鍵	可根據使用者的習慣和要求對常用的功能鍵或單品等設置在熱鍵上，方便操作。
上傳/下載	上傳是指從收銀機發送資料到電腦；反之，收銀機從電腦接收資訊叫下載。
聯網	一台或以上的收銀機與電腦組成網路。
報表	對不同物件在不同時段內經營狀況進行統計分析，體現收銀機商業管理的目的，有幾種到十幾種不等的報表。
類別銷售	在 PC 管理軟體對單品進行分類並下載至收銀機，可按照商品類別進行銷售。

廈門頂尖電子有限公司——主要產品展示

